





MANUAL DEL PROPIETARIO

**MT-125**  
MOTOCICLETA

 Lea este manual atentamente antes de utilizar este vehículo.

***MTN125-A***

B6G-F8199-S0

 **Lea este manual atentamente antes de utilizar este vehículo. Este manual debe acompañar al vehículo si este se vende.**

¡Bienvenido al mundo de las motocicletas Yamaha!

Como propietario de una MTN125-A, se beneficia usted de la amplia experiencia de Yamaha y de la más avanzada tecnología en el diseño y la fabricación de productos de alta calidad que han dado a Yamaha su reputación de fiabilidad.

Lea este manual en su totalidad para disfrutar de todas las ventajas de su MTN125-A. El manual del propietario no solo le enseñará cómo utilizar, revisar y mantener su motocicleta, sino además cómo protegerse a sí mismo y a otros de problemas y accidentes.

Además, los numerosos consejos contenidos en este manual le ayudarán a mantener su motocicleta en las mejores condiciones posibles. Si necesita cualquier aclaración adicional, no dude en ponerse en contacto con su concesionario Yamaha.

El equipo de Yamaha le desea muchos paseos seguros y agradables. Recuerde, ¡la seguridad es lo primero!

Yamaha mejora constantemente el diseño y la calidad de sus productos. Por tanto, aunque este manual contiene la información más actual en el momento de imprimirse, pueden existir pequeñas discrepancias entre su motocicleta y este manual. Si necesita cualquier aclaración relativa a este manual, consulte a su concesionario Yamaha.

## **ADVERTENCIA**

---



**Lea este manual atentamente y en su totalidad antes de utilizar esta motocicleta.**

---

# Información importante relativa al manual

SAU63350

En este manual, la información particularmente importante se distingue mediante las siguientes anotaciones:

	<b>Este es el símbolo de aviso de seguridad. Se utiliza para avisarle de un posible peligro de daños personales. Obedezca todos los mensajes de seguridad que siguen a este símbolo para evitar posibles daños personales o un accidente mortal.</b>
 <b>ADVERTENCIA</b>	<b>ADVERTENCIA</b> indica una situación peligrosa que, de no evitarse, puede ocasionar un accidente mortal o daños personales graves.
<b>ATENCIÓN</b>	<b>ATENCIÓN</b> indica precauciones especiales que se deben adoptar para evitar que el vehículo u otros bienes resulten dañados.
<b>NOTA</b>	NOTA proporciona información clave para facilitar o clarificar los procedimientos.

\*El producto y las especificaciones pueden cambiar sin previo aviso.

SAUM1013

**MTN125-A  
MANUAL DEL PROPIETARIO  
©2019 MBK INDUSTRIE  
1ª edición, septiembre 2019  
Todos los derechos reservados  
Toda reproducción o uso no autorizado  
sin el consentimiento escrito de  
MBK INDUSTRIE  
quedan expresamente prohibidos.  
Impreso en Francia.**

# Tabla de contenidos

<b>Información relativa a la seguridad</b> .....	1-1
--	-----

<b>Descripción</b> .....	2-1
Vista izquierda.....	2-1
Vista derecha.....	2-2
Mandos e instrumentos.....	2-3

<b>Funciones de los instrumentos y mandos</b> .....	3-1
Interruptor principal/Bloqueo de la dirección.....	3-1
Luces indicadoras y luces de aviso.....	3-2
Indicador multifunción.....	3-4
Interruptores del manillar.....	3-12
Maneta de embrague.....	3-13
Pedal de cambio.....	3-13
Maneta de freno.....	3-14
Pedal de freno.....	3-14
ABS.....	3-15
Tapón del depósito de gasolina.....	3-16
Combustible.....	3-17
Tubo de desbordamiento del depósito de gasolina.....	3-18
Catalizador.....	3-19
Asiento.....	3-19
Portacascos.....	3-20
Caballote lateral.....	3-21
Sistema de corte del circuito de encendido.....	3-21

<b>Para su seguridad – comprobaciones previas</b> .....	4-1
---	-----

<b>Utilización y puntos importantes para la conducción</b> .....	5-1
Rodaje del motor.....	5-1
Arranque del motor.....	5-2
Cambio de marchas.....	5-4
Consejos para reducir el consumo de gasolina.....	5-5
Estacionamiento.....	5-6

<b>Mantenimiento y ajustes periódicos</b> .....	6-1
Juego de herramientas.....	6-2
Cuadro de mantenimiento periódico del sistema de control de emisiones.....	6-3
Cuadro general de mantenimiento y engrase.....	6-4
Desmontaje y montaje de los carenados.....	6-7
Comprobación de la bujía.....	6-7
Aceite del motor y filtro.....	6-8
Por qué Yamalube.....	6-11
Líquido refrigerante.....	6-11
Cambio del filtro de aire y limpieza del tubo de drenaje.....	6-13
Ajuste del ralentí del motor.....	6-13
Ajuste del juego libre del puño del acelerador.....	6-14
Holgura de las válvulas.....	6-15
Neumáticos.....	6-15
Llantas de aleación.....	6-18
Ajuste del juego libre de la maneta de embrague.....	6-18
Comprobación del juego de la maneta del freno delantero.....	6-19
Ajuste del juego libre del pedal de freno.....	6-20
Interruptores de la luz de freno.....	6-20
Comprobación de las pastillas de freno delantero y trasero.....	6-21
Comprobación del líquido de freno.....	6-22
Cambio del líquido de frenos.....	6-23
Juego de la cadena de transmisión.....	6-23
Limpieza y engrase de la cadena de transmisión.....	6-25
Comprobación y engrase de los cables.....	6-25
Comprobación y engrase del puño del acelerador y el cable.....	6-26
Comprobación y engrase de los pedales de freno y cambio.....	6-26

# Tabla de contenidos

---

Comprobación y engrase de las manetas de freno y embrague.....	6-27
Comprobación y engrase del caballete lateral.....	6-27
Engrase de los pivotes del basculante.....	6-28
Comprobación de la horquilla delantera.....	6-28
Comprobación de la dirección.....	6-29
Comprobación de los cojinetes de las ruedas.....	6-29
Batería.....	6-30
Cambio de fusibles.....	6-31
Luces del vehículo.....	6-32
Luz de freno/piloto trasero.....	6-33
Cambio de la bombilla de un intermitente.....	6-33
Cambio de la bombilla de la luz de la matrícula.....	6-34
Apoyo de la motocicleta.....	6-34
Identificación de averías.....	6-35
Cuadro de identificación de averías.....	6-36
<b>Cuidados y almacenamiento de la motocicleta.....</b>	<b>7-1</b>
Precaución relativa al color mate ...	7-1
Cuidados.....	7-1
Almacenamiento.....	7-4
<b>Especificaciones.....</b>	<b>8-1</b>
<b>Información para el consumidor ....</b>	<b>9-1</b>
Números de identificación.....	9-1
Conectores de diagnóstico.....	9-2
Registro de los datos del vehículo.....	9-3
<b>Índice alfabético.....</b>	<b>10-1</b>

SAU1028C

## Sea un propietario responsable

Como propietario del vehículo, es usted responsable de su funcionamiento seguro y adecuado.

Las motocicletas son vehículos de dos ruedas.

La seguridad de su uso y funcionamiento depende de la aplicación de las técnicas de conducción apropiadas, así como de la habilidad del conductor. Todo conductor debe conocer los requisitos siguientes antes de conducir esta motocicleta.

Debe:

- Obtener instrucciones completas de una fuente competente sobre todos los aspectos del funcionamiento de la motocicleta.
- Observar las advertencias y los requisitos de mantenimiento que se indican en el presente Manual del propietario.
- Obtener una formación cualificada en las técnicas de conducción seguras y apropiadas.
- Obtener un servicio técnico profesional según se indica en el presente Manual del propietario o cuando las condiciones mecánicas así lo requieran.
- Nunca conduzca una motocicleta sin la formación o la instrucción adecuada. Realice un curso de formación. Los principiantes deben recibir formación por parte de un instructor titulado. Póngase en contacto con un concesionario autorizado de motocicletas para obtener información sobre los cursos de formación más cercanos a su zona.

## Seguridad en la conducción

Realice las comprobaciones previas cada vez que vaya a utilizar el vehículo para estar seguro de que se encuentra en condicio-

nes seguras de funcionamiento. Si no revisa o mantiene el vehículo correctamente aumentarán las posibilidades de accidente o daños materiales. Consulte en la página 4-1 el listado de comprobaciones previas.

- Esta motocicleta está diseñada para llevar al conductor y un pasajero.
- La mayor parte de los accidentes de tráfico entre coches y motocicletas se deben al hecho de que el conductor del coche no ha detectado ni reconocido a la motocicleta. Muchos accidentes se han producido porque el conductor del coche no ha visto la motocicleta. Una medida muy eficaz para reducir las posibilidades de este tipo de accidente es el hacerse bien visible.

### Por tanto:

- Lleve una chaqueta de color brillante.
- Sea especialmente prudente al aproximarse a cruces y pasarlos, ya que los cruces son los lugares en los que se producen accidentes de motocicleta con mayor frecuencia.
- Circule por donde los otros conductores puedan verle. Evite permanecer en los ángulos sin visión de otros conductores.
- Nunca realice el mantenimiento de una motocicleta sin los conocimientos adecuados. Póngase en contacto con un concesionario autorizado de motocicletas para que le informe acerca del mantenimiento básico de la motocicleta. Únicamente el personal certificado puede llevar a cabo determinados tipos de mantenimiento.
- En muchos accidentes están implicados conductores inexpertos. De hecho, muchos conductores que han



# Información relativa a la seguridad

estado implicados en accidentes ni siquiera tienen un permiso de conducir motocicletas vigente.

- No conduzca sin estar cualificado y no preste su motocicleta a personas que no lo estén.
- Conozca sus capacidades y sus límites. El hecho de permanecer dentro de sus límites le ayudará a evitar un accidente.
- Le recomendamos que practique en un lugar donde no haya tráfico hasta que se haya familiarizado completamente con la motocicleta y todos sus mandos.
- Muchos accidentes se han debido a un error del conductor de la motocicleta. Un error típico consiste en abrirse demasiado en una curva a causa del exceso de velocidad o el subviraje (ángulo de ladeo insuficiente para la velocidad).
  - Respete siempre el límite de velocidad y no circule nunca más rápido de lo que resulte adecuado según el estado de la calzada y el tráfico.
  - Señale siempre antes de girar o cambiar de carril. Cerciórese de que los otros conductores puedan verle.
- La postura del conductor y del pasajero es importante para poder mantener un control adecuado.
  - Para mantener el control de la motocicleta durante la marcha, el conductor debe mantener ambas manos en el manillar y ambos pies en las estriberas.
  - El pasajero debe sujetarse siempre al conductor, a la correa del asiento o al asidero con las dos manos y mantener ambos pies en las estriberas del pasajero. No lleve nunca a un pasajero que no pueda mantener firmemente ambos pies en las estriberas.

- No conduzca nunca bajo los efectos del alcohol u otras drogas.
- Esta motocicleta está diseñada únicamente para circular en calle/carretera. No es adecuado para caminos.

## Protección personal

La mayoría de las muertes en accidentes de motocicleta se producen por lesiones en la cabeza. El uso de un casco de seguridad es esencial en la prevención o reducción de las lesiones en la cabeza.

- Utilice siempre un casco homologado.
- Utilice una máscara o gafas. El viento en los ojos sin proteger puede reducir la visión y retrasar la percepción de un peligro.
- El uso de una chaqueta, botas, pantalones y guantes resistentes, etc., resulta eficaz para prevenir o reducir las abrasiones o laceraciones.
- No lleve nunca prendas amplias que puedan engancharse en los mandos, las estriberas o en las ruedas y provocar lesiones o un accidente.
- Utilice siempre ropa protectora que le cubra las piernas, los tobillos y los pies. El motor y el sistema de escape están muy calientes durante la marcha o después y pueden provocar quemaduras.
- El pasajero debe observar también las precauciones indicadas anteriormente.

## Evite el envenenamiento por monóxido de carbono

Los gases de escape del motor contienen monóxido de carbono, un gas letal. La inhalación de monóxido de carbono puede provocar dolores de cabeza, mareo, somnolencia, náuseas, confusión y, por último, la muerte.



# ⚠ Información relativa a la seguridad

El monóxido de carbono es un gas incoloro, inodoro e insípido que puede estar presente aunque no se vea ni se huela nada procedente del escape del motor. Se pueden acumular en tiempo muy breve niveles letales de monóxido de carbono que le postrarán rápidamente y le impedirán salvarse. Asimismo, en lugares cerrados o mal ventilados pueden mantenerse niveles letales de monóxido de carbono durante horas o días. Si nota cualquier síntoma de envenenamiento por monóxido de carbono abandone el lugar inmediatamente, respire aire fresco y SOLICITE TRATAMIENTO MÉDICO.

- No ponga el motor en marcha en un lugar cerrado. Aunque intente eliminar los gases de escape con extractores o ventanas y puertas abiertas, el monóxido de carbono puede alcanzar rápidamente niveles peligrosos.
- No ponga en marcha el motor en lugares mal ventilados o parcialmente cerrados como cobertizos, garajes o cocheras.
- No ponga en marcha el motor en el exterior cuando los gases de escape puedan penetrar en un edificio a través de aberturas como ventanas y puertas.

## Carga

La incorporación de accesorios o carga que modifiquen la distribución del peso de la motocicleta puede reducir su estabilidad y manejabilidad. Para evitar la posibilidad de un accidente, tenga mucho cuidado al añadir carga o accesorios a la motocicleta. Si ha añadido carga o accesorios a la motocicleta, conduzca con mucha precaución. A continuación, además de información sobre accesorios, exponemos algunas reglas generales que se deben observar en caso de cargar equipaje o añadir accesorios a la motocicleta:

El peso total del conductor, el pasajero, los accesorios y el equipaje no debe superar la carga máxima. **La utilización de un vehículo sobrecargado puede ocasionar un accidente.**

### Carga máxima:

180 kg (397 lb)

Cuando lo cargue dentro de este límite de peso, tenga en cuenta lo siguiente:

- El peso del equipaje y los accesorios debe mantenerse lo más bajo y cerca posible de la motocicleta. Sujete bien los objetos más pesados lo más cerca posible del centro del vehículo y distribuya el peso lo más uniformemente posible en ambos lados de la motocicleta a fin de reducir al mínimo el desequilibrio o la inestabilidad.
- El desplazamiento de pesos puede crear un desequilibrio repentino. Verifique que los accesorios y la carga estén bien sujetos a la motocicleta antes de iniciar la marcha. Compruebe con frecuencia las fijaciones de los accesorios y las sujeciones de la carga.
- Ajuste correctamente la suspensión en función de la carga que lleve (únicamente en los modelos con suspensión ajustable) y compruebe el estado y la presión de los neumáticos.
- No sujete nunca objetos grandes o pesados al manillar, la horquilla delantera o el guardabarros delantero. Tales objetos, como por ejemplo sacos de dormir, bolsas de lona o tiendas de campaña, pueden crear inestabilidad en el manejo o disminuir la respuesta de la dirección.
- **Este vehículo no está diseñado para arrastrar un remolque o para acoplarle un sidecar.**

## Accesorios originales Yamaha

La elección de los accesorios para el vehículo es una decisión importante. Los accesorios originales Yamaha que se pueden adquirir únicamente en los concesionarios Yamaha han sido diseñados, probados y aprobados por Yamaha para su vehículo.

Muchas empresas sin relación con Yamaha fabrican repuestos y accesorios u ofrecen otras modificaciones para vehículos Yamaha. Yamaha no puede probar los productos que fabrican estas empresas. Por tanto, Yamaha no puede respaldar ni recomendar el uso de accesorios no vendidos por Yamaha ni modificaciones no recomendadas específicamente por Yamaha, incluso si las vende e instala un concesionario Yamaha.

## Repuestos, accesorios y modificaciones no originales

Aunque algunos productos no originales pueden tener un diseño y una calidad similares a los accesorios originales Yamaha, debe tener presente que algunos de estos accesorios no originales o modificaciones no resultan adecuados debido a la posibilidad de que representen un peligro para usted u otras personas. La instalación de productos no originales o las modificaciones realizadas en su vehículo que alteren su diseño o sus características de funcionamiento pueden representar, para usted y otras personas, un peligro de daños personales graves o un accidente mortal. Es usted responsable de los daños personales relacionados con la alteración del vehículo. Cuando instale accesorios, tenga en cuenta las recomendaciones siguientes, así como las que se facilitan en el apartado "Carga".

- No instale nunca accesorios o lleve carga que puedan afectar a las prestaciones de la motocicleta. Revise cuidadosamente el accesorio antes de utilizarlo, a fin de cerciorarse de

que de ningún modo reduzca la distancia al suelo ni el ángulo de inclinación, ni limite el recorrido de la suspensión, el recorrido de la dirección o el funcionamiento de los mandos ni obstaculice las luces o reflectores.

- Los accesorios montados en el manillar o en la zona de la horquilla delantera pueden crear inestabilidad por distribución de peso inadecuada o alteraciones aerodinámicas. Se debe limitar al máximo el número de accesorios montados en el manillar o en la zona de la horquilla delantera y tales accesorios deberán ser lo más ligeros posible.
- Los accesorios voluminosos o grandes pueden afectar gravemente a la estabilidad de la motocicleta por sus efectos aerodinámicos. La motocicleta puede adquirir una tendencia a levantarse por efecto del viento de frente o hacerse inestable con viento de costado. Estos accesorios, asimismo, pueden provocar inestabilidad al adelantar o ser adelantado por vehículos de gran tamaño.
- Algunos accesorios pueden obligar al conductor a desplazarse de su posición normal de conducción. Esta posición inadecuada limita la libertad de movimiento del conductor y puede limitar su capacidad de control; por tanto, no se recomiendan tales accesorios.
- Tenga cuidado al añadir accesorios eléctricos. Si los accesorios eléctricos superan la capacidad del sistema eléctrico de la motocicleta puede producirse una avería eléctrica, la cual puede provocar el apagado de las luces o la pérdida de potencia del motor, con el consiguiente peligro.

## **Neumáticos y llantas no originales**

Los neumáticos y llantas con los que se entrega la motocicleta han sido diseñados conforme a las prestaciones de la misma y para aportar la combinación óptima de manejabilidad, frenada y confort. Es posible que otros neumáticos, llantas, medidas y combinaciones no resulten adecuados. Consulte en la página 6-15 las especificaciones de los neumáticos e información sobre su mantenimiento y sustitución.

## **Transporte de la motocicleta**

Asegúrese de seguir las instrucciones siguientes antes de transportar la motocicleta en otro vehículo.

- Retire cualquier elemento suelto de la motocicleta.
- Compruebe que el grifo de gasolina (si está equipado) esté cerrado y no haya fugas de gasolina.
- Ponga una marcha (modelos con transmisión manual).
- Asegure la motocicleta con sujetiones o correas adecuadas fijadas a piezas sólidas de la motocicleta, como el bastidor o la brida triple de la horquilla superior delantera (y no, por ejemplo, los manillares montados en goma, los intermitentes o cualquier pieza que pudiera romperse). Elija la ubicación de las correas con detenimiento para evitar que generen fricción y rayen las superficies pintadas durante el transporte.
- Si es posible, la suspensión debería estar comprimida en parte mediante las sujetiones, para que la motocicleta no rebote excesivamente durante el transporte.

# Descripción

SAU63371

## Vista izquierda

2

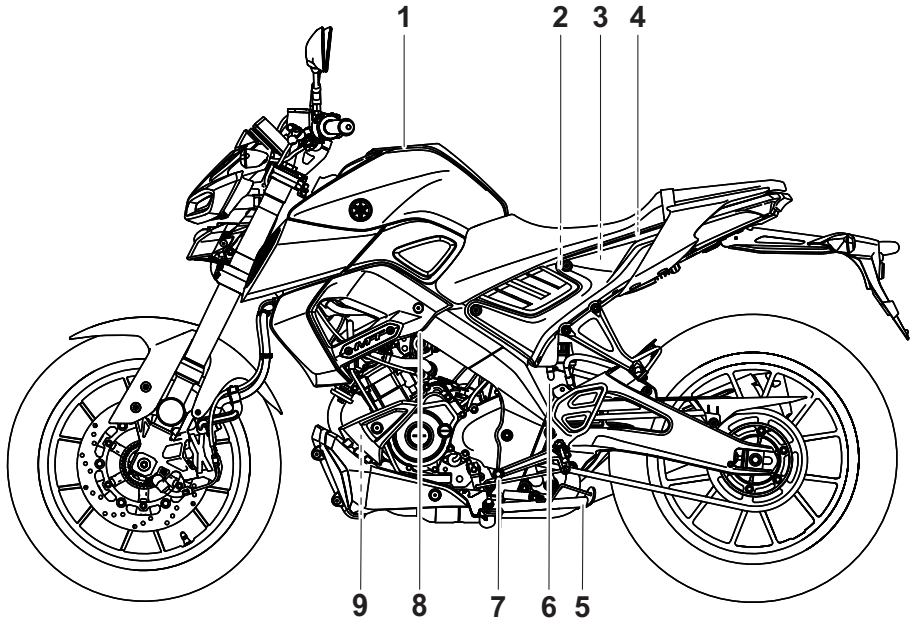

1. Tapón del depósito de gasolina (página 3-16)
2. Batería (página 6-30)
3. Fusibles (página 6-31)
4. Juego de herramientas (página 6-2)
5. Caballete lateral (página 3-21)
6. Tubo de drenaje del filtro de aire
7. Pedal de cambio (página 3-13)
8. Tornillo de ajuste del ralentí (página 6-13)
9. Depósito de líquido refrigerante (página 6-11)

## Vista derecha

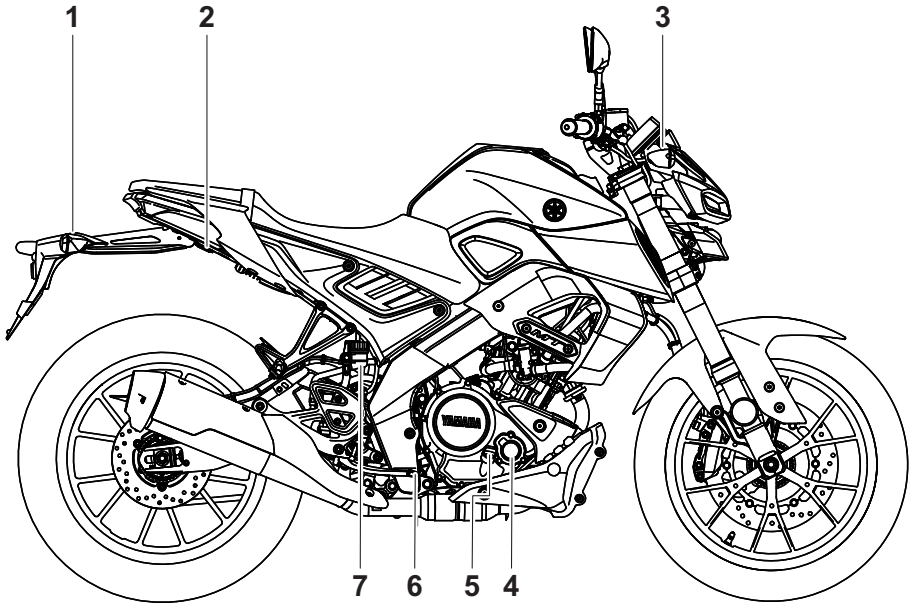

2

1. Luces del intermitente trasero (página 6-33)
2. Cerradura del asiento (página 3-19)
3. Luz del intermitente delantero (página 6-33)
4. Filtro de aceite del motor (página 6-8)
5. Varilla de medición (página 6-8)
6. Pedal de freno (página 3-14)
7. Depósito de líquido del freno trasero (página 6-22)

# Descripción

SAU63401

## Mandos e instrumentos

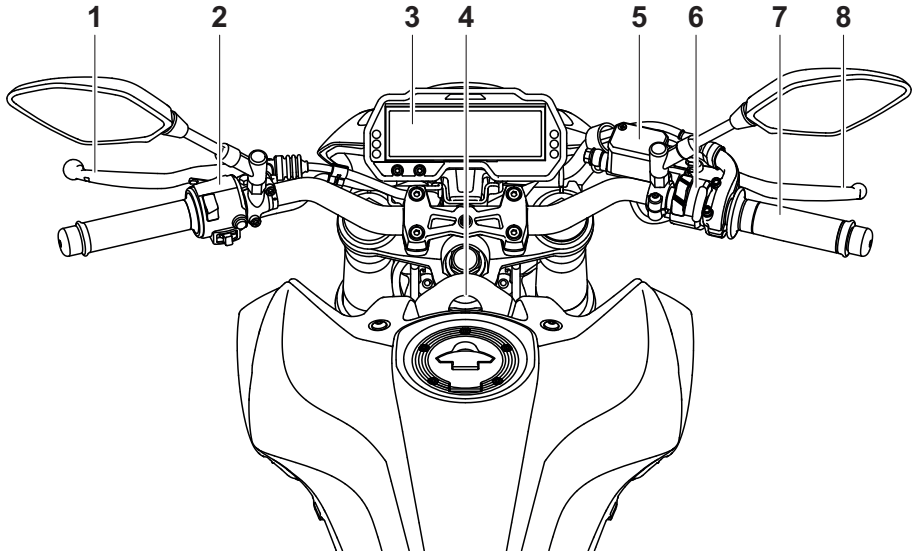

1. Maneta de embrague (página 3-13)
2. Interruptores izquierdos del manillar (página 3-12)
3. Indicador multifunción (página 3-4)
4. Interruptor principal/Bloqueo de la dirección (página 3-1)
5. Depósito de líquido del freno delantero (página 6-22)
6. Interruptores derechos del manillar (página 3-12)
7. Puño del acelerador (página 6-14)
8. Maneta de freno (página 3-14)

# Funciones de los instrumentos y mandos

## Interruptor principal/Bloqueo de la dirección

SAU10462

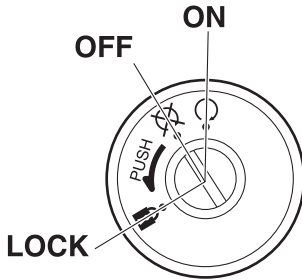

El interruptor principal/bloqueo de la dirección controla los sistemas de encendido y luces y se utiliza para bloquear la dirección. A continuación se describen las diferentes posiciones.

### ENCENDIDO (ON)

SAU85050

Todos los circuitos eléctricos reciben corriente y las luces del vehículo se encienden. Se puede arrancar el motor. La llave no se puede extraer.

### NOTA

- Para evitar la descarga de la batería, no deje la llave en la posición de contacto con el motor parado.
- El faro se encienden automáticamente cuando arranca el motor.
- El faro permanece encendido hasta que se gira la llave a "OFF", incluso si el motor se cala.

### DESCONECTADO (OFF)

SAU10662

Todos los sistemas eléctricos están desactivados. Se puede extraer la llave.

## ADVERTENCIA

SWA10062

No gire nunca la llave a la posición "OFF" o "LOCK" con el vehículo en marcha. De lo contrario, el sistema eléctrico se desconectará y puede perder el control o sufrir un accidente.

### BLOQUEADO (LOCK)

SAU10696

La dirección está bloqueada y todos los sistemas eléctricos están desactivados. Se puede extraer la llave.

Para bloquear la dirección

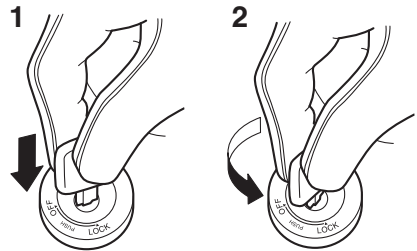

1. Empujar.
2. Girar.
  1. Gire el manillar completamente a la izquierda o a la derecha.
  2. Con la llave en la posición "OFF", empujela hacia dentro y gírela a la posición "LOCK".
  3. Extraiga la llave.

### NOTA

Si la dirección no se bloquea, inténtelo volviendo a girar ligeramente el manillar a la derecha o a la izquierda.

# Funciones de los instrumentos y mandos

## Para desbloquear la dirección

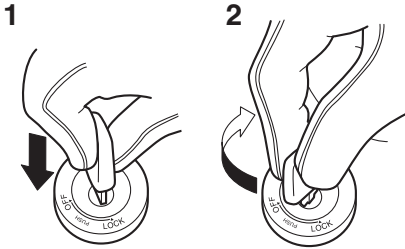

3

1. Empujar.
2. Girar.

Desde la posición “LOCK”, empuje la llave y gírela a la posición “OFF”.

## Luces indicadoras y luces de aviso

SAU4939H

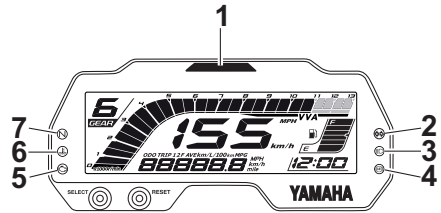

ZALM1566

1. Luz de cambio
2. Luz indicadora de intermitencia “↔ ↔”
3. Luz indicadora de la luz de carretera “≡○”
4. Luz indicadora del sistema antibloqueo de frenos (ABS) “(⊙)”
5. Luz de aviso de avería del motor “i”
6. Luz de aviso de la temperatura del líquido refrigerante “⊥”
7. Luz indicadora de punto muerto “N”

### Luz indicadora de intermitencia “↔ ↔”

SAU11022

Esta luz indicadora parpadea cuando está activada una luz de intermitencia.

### Luz indicadora de punto muerto “N”

SAU11061

Esta luz indicadora se enciende cuando la transmisión se encuentra en posición de punto muerto.

### Luz indicadora de la luz de carretera “≡○”

SAU11081

“≡○”

Este testigo se enciende cuando están conectadas las luces de carretera.

### Luz de aviso de la temperatura del líquido refrigerante “⊥”

SAU11449

Esta luz de aviso se enciende cuando el motor se recalienta. En ese caso, pare el motor inmediatamente y deje que se enfríe. (Véase la página 6-37).



# Funciones de los instrumentos y mandos

En los vehículos con ventilador del radiador, el o los ventiladores se activan automáticamente en función de la temperatura del líquido refrigerante.

## NOTA

Cuando se da el contacto, la luz se enciende durante unos segundos y luego se apaga. Si la luz no se enciende o permanece encendida, haga comprobar el vehículo en un concesionario Yamaha.

SCA10022

## ATENCIÓN

**No mantenga el motor en marcha si se está recalentando.**

SAU73172

## Luz de aviso de avería del motor “”

Esta luz de aviso se enciende si se detecta una anomalía en el motor u otro sistema de control del vehículo. En ese caso, haga revisar el sistema de autodiagnóstico del vehículo en un concesionario Yamaha.

## NOTA

Cuando se da el contacto, la luz se enciende durante unos segundos y luego se apaga. Si la luz no se enciende o permanece encendida, haga revisar el vehículo en un concesionario Yamaha.

SAU69895

## Luz de aviso del sistema ABS “”

Esta luz de aviso se enciende cuando se da el contacto por primera vez y se apaga después de iniciar la marcha. Si la luz de aviso se enciende durante la marcha, es posible que el sistema antibloqueo de frenos no funcione correctamente.

SWA16043

## ADVERTENCIA

**Si la luz de aviso del sistema ABS no se apaga al alcanzar los 10 km/h (6 mi/h) o si se enciende durante la marcha:**

- **Extreme las precauciones para evitar el posible bloqueo de las ruedas en una frenada de emergencia.**
- **Haga revisar el vehículo en un concesionario Yamaha lo antes posible.**

SAU80372

## Luz de cambio

Esta luz se puede ajustar para que se encienda y se apague a las revoluciones del motor seleccionadas. (Consulte la página 3-9).

## NOTA

Cuando se da el contacto, la luz se enciende durante unos segundos y luego se apaga. Si la luz no se enciende, haga revisar el vehículo en un concesionario Yamaha.

# Funciones de los instrumentos y mandos

## Indicador multifunción

SAUM4010

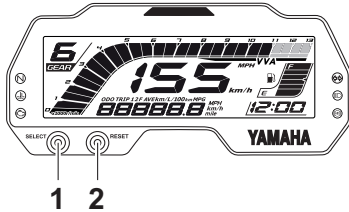

ZAUM1567

1. Botón "SELECT" (seleccionar)
2. Botón "RESET"

- Reino Unido: Para cambiar entre kilómetros y millas, mantenga pulsado el botón "SELECT".

## Velocímetro

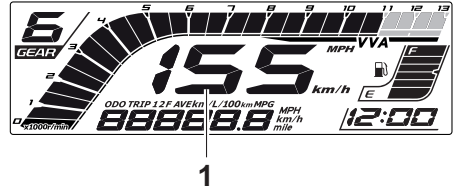

ZAUM1568

1. Velocímetro

El velocímetro indica la velocidad de desplazamiento del vehículo.

## **⚠ ADVERTENCIA**

SWA12423

Antes de modificar cualquier ajuste en la pantalla multifunción, pare el vehículo. Cambiar ajustes en marcha puede distraer al conductor, con el consiguiente riesgo de accidente.

El indicador multifunción está provisto de los elementos siguientes:

- un velocímetro
- un reloj
- un indicador de gasolina
- un indicador de VVA
- un tacómetro
- un indicador de la marcha seleccionada
- un visor multifunción
- una luz indicadora de la sincronización del cambio
- un dispositivo de autodiagnóstico

## NOTA

- Excepto para acceder a la pantalla de control de brillo y de la luz indicadora de la sincronización del cambio o para mostrar la pantalla de bienvenida, la llave debe girarse a "○" para poder utilizar los botones "SELECT" y "RESET" para ajustar el indicador multifunción.

## Modo reloj

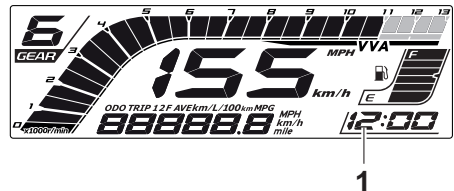

ZAUM1569

1. Reloj

El reloj indica la hora en el sistema de 12 horas.

## Para poner el reloj en hora

1. Mantenga pulsados los botones "SELECT" y "RESET" simultáneamente.
2. Cuando los dígitos de las horas comiencen a parpadear, utilice el botón "RESET" para ajustar las horas.
3. Pulse el botón "SELECT"; los minutos comienzan a parpadear.
4. Utilice el botón "RESET" para ajustar los minutos.

# Funciones de los instrumentos y mandos

5. Pulse el botón "SELECT" para iniciar el reloj.

## Indicador de gasolina



ZAUM1570

### 1. Indicador de gasolina

El indicador de gasolina indica la cantidad de gasolina que contiene el depósito. Los segmentos del indicador desaparecen hacia la "E" (vacío) a medida que disminuye el nivel de gasolina. Cuando el último segmento comience a parpadear, ponga gasolina lo antes posible.

Al girar la llave a "O", los segmentos del indicador de gasolina recorren una vez toda la escala de niveles y luego vuelven al nivel actual a fin de comprobar el circuito eléctrico.

## NOTA

El indicador del nivel de gasolina está equipado con un sistema de autodiagnóstico. Si el sistema detecta una anomalía en el circuito eléctrico del indicador de gasolina, el indicador parpadea repetidamente. En ese caso, haga revisar el vehículo en un concesionario Yamaha.

## Indicador de VVA



ZAUM1571

### 1. Indicador VVA (acción variable de las válvulas)

Este modelo está equipado con el sistema de acción variable de las válvulas (VVA) para optimizar el consumo de gasolina y la aceleración a baja y alta velocidad. El indicador de VVA se enciende cuando el sistema de acción variable de las válvulas ha cambiado a alta velocidad.

## Tacómetro

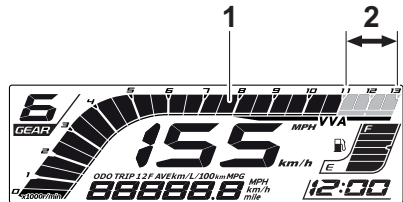

ZAUM1572

1. Tacómetro
2. Zona roja del tacómetro

El tacómetro permite al conductor vigilar el régimen del motor y mantenerlo dentro de los márgenes de potencia adecuados.

SCA23050

## ATENCIÓN

**No revolucione el motor hasta la zona alta del tacómetro.**

**Zona alta del tacómetro: a partir de 11000 r/min**

# Funciones de los instrumentos y mandos

## Indicador de la marcha seleccionada

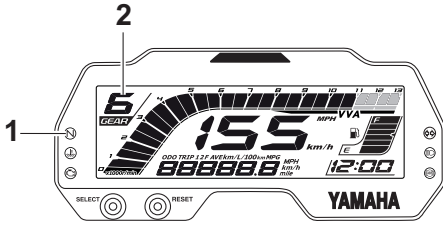

1. Luz indicadora de punto muerto “N”
2. Indicador de la marcha seleccionada

El indicador muestra la marcha seleccionada. La posición de punto muerto se indica mediante “N” y mediante la luz indicadora de punto muerto.

## Visor multifunción

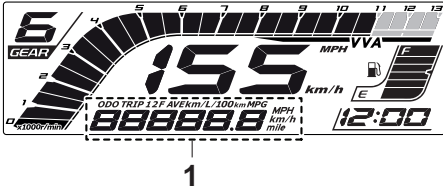

1. Visor multifunción

El visor multifunción está provisto de los elementos siguientes:

- un cuentakilómetros
- dos cuentakilómetros parciales
- un cuentakilómetros parcial en reserva
- un indicador del consumo instantáneo de gasolina
- un indicador del consumo medio de gasolina
- un indicador de velocidad media
- una función de control de brillo de la pantalla y de la luz indicadora de la sincronización del cambio

- pantalla de bienvenida
- un dispositivo de autodiagnóstico

Pulse el botón “SELECT” para cambiar entre cuentakilómetros “ODO”, cuentakilómetros parciales “TRIP 1” y “TRIP 2”, consumo instantáneo de gasolina “km/L” o “L/100 km”, consumo medio de gasolina “AVE\_ \_ \_ km/L” o “AVE\_ \_ \_ L/100 km” y velocidad media “AVE\_ \_ \_ km/h” en el orden siguiente:

ODO → TRIP 1 → TRIP 2 → km/L o L/100 km → AVE\_ \_ \_ km/L o AVE\_ \_ \_ L/100 km → AVE\_ \_ \_ km/h → ODO

Reino Unido:

Pulse el botón “SELECT” para cambiar entre cuentakilómetros “ODO”, cuentakilómetros parciales “TRIP 1” y “TRIP 2”, consumo instantáneo de gasolina “km/L” o “L/100 km” o “MPG, consumo medio de gasolina “AVE\_ \_ \_ km/L”, “AVE\_ \_ \_ L/100 km” o “AVE\_ \_ \_ MPG” y velocidad media “AVE\_ \_ \_ km/h” o “AVE\_ \_ \_ MPH” en el orden siguiente:

ODO → TRIP 1 → TRIP 2 → km/L o L/100 km o MPG → AVE\_ \_ \_ km/L o AVE\_ \_ \_ L/100 km o AVE\_ \_ \_ MPG → AVE\_ \_ \_ km/h o AVE\_ \_ \_ MPH → ODO

Pulse el botón “RESET” para volver atrás. Si el último segmento del indicador de gasolina comienza a parpadear, la indicación cambia automáticamente a cuentakilómetros parcial en reserva “TRIP F” y empieza a contar la distancia recorrida desde ese punto. En ese caso, pulse el botón “SELECT” para cambiar la indicación entre los distintos cuentakilómetros parciales, cuentakilómetros, consumo instantáneo, consumo medio y velocidad media en el orden siguiente:

# Funciones de los instrumentos y mandos

TRIP F → km/L o L/100 km → AVE\_ \_ \_  
km/L o AVE\_ \_ \_ L/100 km → AVE\_ \_ \_  
km/h → ODO → TRIP 1 → TRIP 2 → TRIP F

Reino Unido:

TRIP F → km/L, L/100 km o MPG → AVE\_ \_ \_  
km/L, AVE\_ \_ \_ L/100 km o AVE\_ \_ \_  
MPG → AVE\_ \_ \_ km/h o AVE\_ \_ \_ MPH →  
ODO → TRIP 1 → TRIP 2 → TRIP F

Para poner un cuentakilómetros parcial a cero, selecciónelo pulsando el botón “SELECT” y, a continuación, mantenga pulsado el botón “RESET”.

Si no lo pone a cero de forma manual, el cuentakilómetros parcial en reserva de gasolina se pone a cero automáticamente y se restablece la indicación anterior después de repostar y recorrer 5 km (3 mi).

## Cuentakilómetros



ZAUM1575

### 1. Cuentakilómetros

El cuentakilómetros muestra la distancia total recorrida por el vehículo. Se bloquea en 999999 y no se puede poner a cero.

## Cuentakilómetros parciales



ZAUM1576

### 1. Cuentakilómetros parcial

Los cuentakilómetros parciales muestran la distancia total recorrida desde que se pusieron a cero por última vez.

Para poner a cero un cuentakilómetros parcial, mantenga pulsado el botón “RESET”.

## NOTA

- Los cuentakilómetros parciales se ponen a cero y siguen contando cuando llegan a 9999.9. Para poner a cero los cuentakilómetros parciales, mientras se estén visualizando, mantenga pulsado el botón “RESET”.

## Modo de consumo instantáneo de gasolina



ZAUM1577

### 1. Pantalla del consumo instantáneo de gasolina

Indica el consumo de gasolina actual cuando el vehículo se desplaza a un mínimo de 10 km/h (6 mi/h).

# Funciones de los instrumentos y mandos

3

La indicación del consumo instantáneo puede seleccionarse en “km/L”, “L/100 km” o “MPG” (Reino Unido).

Para cambiar la indicación de consumo instantáneo de gasolina entre “km/L”, “L/100 km” y “MPG” (Reino Unido), mantenga pulsado el botón “SELECT”.

- “km/L”: Se muestra la distancia que se puede recorrer con 1.0 L de gasolina en las condiciones de marcha del momento.
- “L/100 km”: Cantidad de gasolina necesaria para recorrer 100 km en las condiciones de marcha del momento.
- “MPG” (Reino Unido): Distancia que se puede recorrer con 1.0 Imp.gal de gasolina en las condiciones de marcha del momento.

## NOTA

- Cuando se circula a menos de 10 km/h (6 mi/h), se muestra “\_ \_ \_”.
- La indicación de consumo instantáneo de gasolina debe utilizarse únicamente a modo de referencia general. No utilice esta indicación para estimar la distancia que puede recorrer con la cantidad actual de gasolina en el depósito.

## Modo de media del consumo de gasolina



ZAUM1578

### 1. Pantalla del consumo medio de gasolina

Indica el consumo medio de gasolina desde que se puso a cero por última vez.

El consumo medio de gasolina se puede indicar como “AVE\_ \_ \_ km/L”, “AVE\_ \_ \_ L/100 km” o “AVE\_ \_ \_ \_ MPG” (Reino Unido).

Para cambiar la indicación del consumo medio de gasolina entre “AVE\_ \_ \_ km/L”, “AVE\_ \_ \_ L/100 km” o “AVE\_ \_ \_ \_ MPG” (Reino Unido) mantenga pulsado el botón “SELECT”.

- “AVE\_ \_ \_ km/L”: Distancia media que se puede recorrer con 1.0 L de gasolina.
- “AVE\_ \_ \_ L/100 km”: Cantidad media de gasolina necesaria para recorrer 100 km.
- “AVE\_ \_ \_ \_ MPG” (Reino Unido): Distancia media que se puede recorrer con 1.0 Imp.gal de gasolina.

Para poner a cero la indicación de consumo medio de gasolina, mantenga pulsado el botón “RESET”.

## NOTA

- Después de reiniciar el consumo medio de gasolina, se muestra “\_ \_ \_” hasta que el vehículo ha recorrido 1 km (0.6 mi).

La indicación de consumo medio de gasolina debe utilizarse únicamente a modo de referencia general. No utilice esta indicación para estimar la distancia que puede recorrer con la cantidad actual de gasolina en el depósito.

# Funciones de los instrumentos y mandos

## Velocidad media

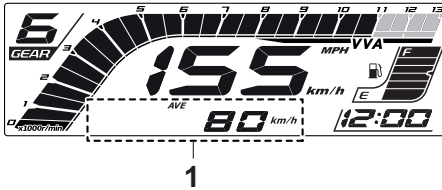

1. Indicador de velocidad media

Indica la velocidad de desplazamiento del vehículo desde que se puso a cero por última vez.

Para poner a cero la indicación de la velocidad media, mantenga pulsado el botón “RESET” hasta que la velocidad media parpadee y, a continuación, vuelva a pulsar el botón.

## Función de control de brillo de la pantalla y de la luz indicadora de la sincronización del cambio

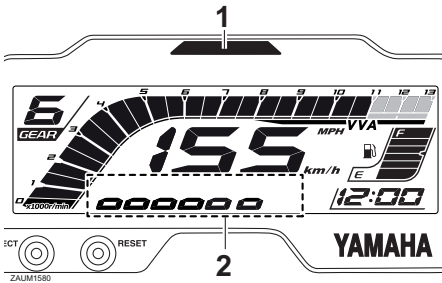

1. Luz indicadora de la sincronización del cambio
2. Visor de nivel de brillo

Con esta función se ajustan los cinco modos de control en el orden siguiente.

- Brillo de la pantalla: el brillo de la pantalla del indicador multifunción se puede ajustar.
- Pauta de parpadeo de la luz indicadora de la sincronización del cambio: esta función permite seleccionar si la

luz indicadora se enciende o no y si debe parpadear o permanecer encendida cuando se activa.

- Punto de activación de la luz indicadora de la sincronización del cambio: esta función permite seleccionar el régimen del motor con el que se activa la luz indicadora.
- Punto de desactivación de la luz indicadora de la sincronización del cambio: esta función permite seleccionar el régimen del motor con el que se desactiva la luz indicadora.
- Brillo de la luz indicadora de la sincronización del cambio: esta función permite ajustar el brillo de la luz indicadora.

## Para ajustar el brillo de la pantalla y de la luz indicadora de la sincronización del cambio

1. Gire la llave a “”.
2. Mantenga pulsado el botón “SELECT”.
3. Gire la llave a “” y, a continuación, suelte el botón “SELECT” después de cinco segundos. Seguidamente, vuelva a pulsar el botón “SELECT”. Ahora se puede ajustar el brillo de la pantalla.

## Para ajustar el brillo de la pantalla

1. Pulse el botón “RESET” para seleccionar el nivel de brillo deseado.
2. Pulse el botón “SELECT” para confirmar el nivel de brillo seleccionado. La pantalla de ajuste del brillo cambia al modo de ajuste de la pauta de parpadeo de la luz indicadora de la sincronización del cambio.

## Para ajustar la pauta de parpadeo de la luz indicadora de la sincronización del cambio

1. Pulse el botón “RESET” para seleccionar una de las pautas de parpadeo siguientes:

# Funciones de los instrumentos y mandos

---

3

- Encendida: la luz indicadora permanece encendida cuando está activada. (Esta posición de ajuste se selecciona cuando la luz indicadora permanece encendida).
  - Parpadeante: la luz indicadora parpadea cuando está activada. (Esta posición de ajuste se selecciona cuando la luz indicadora parpadea cuatro veces por segundo).
  - Apagada: la luz indicadora está desactivada; es decir, no se enciende ni parpadea. (Esta posición de ajuste se selecciona cuando la luz indicadora parpadea una vez cada dos segundos).
2. Pulse el botón “SELECT” para confirmar la pauta de parpadeo seleccionada. La luz indicadora de la sincronización del cambio cambia al modo de ajuste del punto de activación.

El tacómetro muestra el ajuste actual de r/min del punto de activación y el punto de desactivación.

## Para ajustar el punto de activación del cambio

### **NOTA**

---

El punto de activación de la luz indicadora de la sincronización del cambio puede ajustarse entre 9000 rpm y 13000 rpm. La luz indicadora puede ajustarse en incrementos de 500 rpm.

1. Pulse el botón “RESET” para seleccionar las revoluciones a las que desea que se active la luz indicadora.

2. Pulse el botón “SELECT” para confirmar el régimen del motor seleccionado. El modo de control cambia al modo de ajuste del punto de desactivación.

## Para ajustar el punto de desactivación de la luz indicadora de la sincronización del cambio

### **NOTA**

---

- El punto de desactivación de la luz indicadora de la sincronización del cambio puede ajustarse entre 9000 rpm y 13000 rpm. La luz indicadora puede ajustarse en incrementos de 500 rpm.
- Asegúrese de ajustar el punto de desactivación a un régimen del motor superior al seleccionado para el punto de activación; de lo contrario, la luz indicadora de la sincronización del cambio no se encenderá.

1. Pulse el botón “RESET” para seleccionar las revoluciones a las que desea que se desactive la luz indicadora.
2. Pulse el botón “SELECT” para confirmar el régimen del motor seleccionado. El modo de control cambia al modo de ajuste del brillo.

## Para ajustar el brillo de la luz indicadora de cambio de marcha

1. Pulse el botón “RESET” para seleccionar el nivel de brillo deseado de la luz indicadora de cambio de marcha.
2. Pulse el botón “SELECT” para confirmar el nivel de brillo seleccionado. El modo de control de la luz indicadora de la sincronización del cambio se cierra y se restablece la indicación normal del visor multifunción.



# Funciones de los instrumentos y mandos

## Pantalla de bienvenida

La pantalla de bienvenida saluda al conductor cuando se gira la llave a "○" con los mensajes "Hi Buddy" y "see you" cuando se gira la llave a "⊗". El nombre del usuario "Buddy" viene predeterminado de fábrica, pero lo puede cambiar por su nombre.

### Para cambiar el nombre del usuario

1. Gire la llave a "⊗".
2. Mantenga pulsado el botón "RESET".
3. Gire la llave a "○" y, a continuación, suelte el botón "RESET" después de cuatro segundos.
4. Cuando el primer carácter comience a parpadear, pulse el botón "SELECT" para mostrar el siguiente carácter alfanumérico y pulse el botón "RESET" para cambiar al carácter anterior.

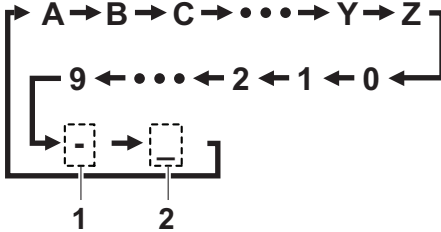

ZAJM1581

1. Guión
2. Espacio

5. Mantenga pulsado el botón "SELECT" para confirmar el carácter seleccionado. El segundo carácter comienza a parpadear. Repita la operación para los seis caracteres. Después de introducir el sexto carácter, todos los caracteres parpadean dos veces y se cierra automáticamente el modo de ajuste.

## Dispositivo de autodiagnóstico

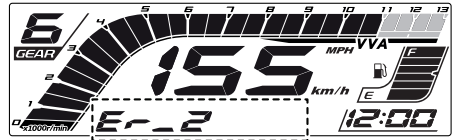

1. Dispositivo de autodiagnóstico

Este modelo está equipado con un dispositivo de autodiagnóstico para varios circuitos eléctricos.

Si se detecta un fallo en cualquiera de estos circuitos, la luz de aviso de avería del motor se enciende y el indicador muestra un código de error.

Si el indicador muestra algún código de error, anote el código y haga revisar el vehículo en un concesionario Yamaha.

SCA11591

### ATENCIÓN

Si el visor indica un código de error, se debe revisar el vehículo lo antes posible para evitar que se averíe el motor.

# Funciones de los instrumentos y mandos

## Interruptores del manillar

SAU1234M

### Izquierda

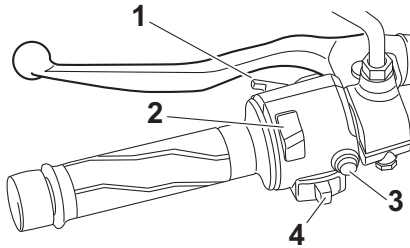

1. Interruptor de ráfagas “ $\equiv \bigcirc$ ”
2. Conmutador de la luz de “ $\equiv \bigcirc / \equiv \bigcirc$ ”
3. Interruptor de la bocina “ $\text{📢}$ ”
4. Interruptor de intermitencia “ $\leftarrow / \rightarrow$ ”

### Derecha

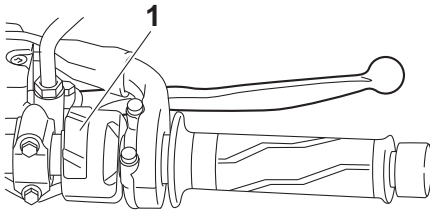

1. Interruptor de arranque/paro del motor “ $\text{Ⓢ} / \bigcirc / \text{ⓧ}$ ”

## Interruptor de ráfagas “ $\equiv \bigcirc$ ”

SAU12352

Pulse este interruptor para hacer ráfagas.

### NOTA

Cuando el conmutador de la luz de cruce/carretera está situado en “ $\equiv \bigcirc$ ”, el interruptor de ráfagas no tiene efecto.

## Conmutador de la luz de “ $\equiv \bigcirc / \equiv \bigcirc$ ”

SAU12402

Sitúe este interruptor en “ $\equiv \bigcirc$ ” para poner la luz de carretera y en “ $\equiv \bigcirc$ ” para poner la luz de cruce.

## Interruptor de intermitencia “ $\leftarrow / \rightarrow$ ”

SAU12461

Para señalar un giro a la derecha pulse este interruptor hacia la posición “ $\rightarrow$ ”. Para señalar un giro a la izquierda pulse este interruptor hacia la posición “ $\leftarrow$ ”. Cuando lo suelte, el interruptor volverá a su posición central. Para apagar los intermitentes pulse el interruptor una vez éste haya regresado a su posición central.

## Interruptor de la bocina “ $\text{📢}$ ”

SAU12501

Pulse este interruptor para hacer sonar la bocina.

## Interruptor de arranque/paro del motor “ $\text{Ⓢ} / \bigcirc / \text{ⓧ}$ ”

SAU68270

Para poner el motor en marcha con el arranque eléctrico, sitúe este interruptor en “ $\bigcirc$ ” y, a continuación, muévelo hacia “ $\text{Ⓢ}$ ”. Véanse las instrucciones de arranque en la página 5-2 antes de arrancar el motor. Sitúe este interruptor en “ $\text{ⓧ}$ ” para parar el motor en caso de emergencia, por ejemplo si el vehículo vuelca o se atasca el cable del acelerador.

## Maneta de embrague

SAU12823

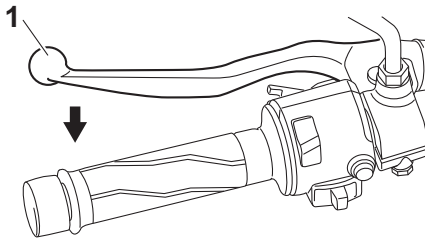

### 1. Maneta de embrague

Para desacoplar la transmisión del motor, por ejemplo para cambiar de marcha, apriete la maneta de embrague hacia el manillar. Suelte la maneta para acoplar el embrague y transmitir potencia a la rueda trasera.

### NOTA

Para que los cambios de marcha se realicen con suavidad, debe tirar de la maneta rápidamente y soltarla lentamente. (Véase la página 5-4).

## Pedal de cambio

SAU12876

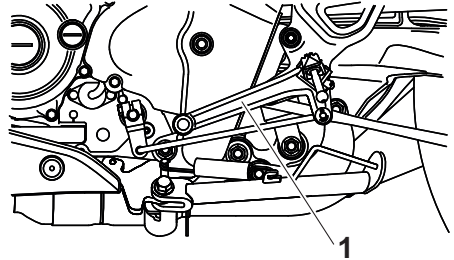

### 1. Pedal de cambio

El pedal de cambio está situado al lado izquierdo de la motocicleta. Para cambiar a una marcha superior, mueva el pedal de cambio hacia arriba. Para cambiar a una marcha inferior, mueva el pedal de cambio hacia abajo. (Véase la página 5-4).

# Funciones de los instrumentos y mandos

## Maneta de freno

SAU12892

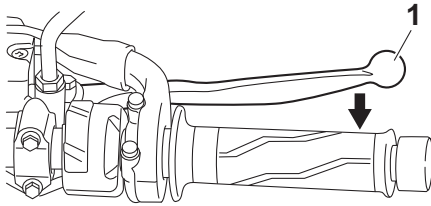

1. Maneta de freno

La maneta de freno está situada en el lado derecho del manillar. Para aplicar el freno delantero, tire de la maneta hacia el puño del acelerador.

## Pedal de freno

SAU12944

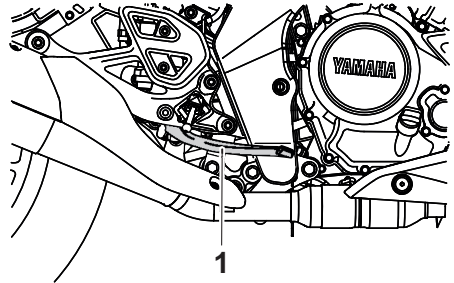

1. Pedal de freno

El pedal de freno está situado en el lado derecho de la motocicleta. Para aplicar el freno trasero pise el pedal.

# Funciones de los instrumentos y mandos

SAU63040

## ABS

El ABS (sistema antibloqueo de frenos) de Yamaha dispone de un doble sistema de control electrónico que actúa de forma independiente sobre los frenos delantero y trasero.

Utilice los frenos con ABS del mismo modo que unos frenos convencionales. Si el ABS se activa, puede notar una vibración en la maneta o el pedal de freno. En tal caso, siga frenando y deje que el ABS actúe; no “bombee” los frenos, pues se reduciría la efectividad de la frenada.

SWA16051

## ADVERTENCIA

**Mantenga siempre una distancia suficiente con el vehículo de delante en función de la velocidad, incluso con ABS.**

- El ABS funciona mejor con distancias de frenada largas.
- En algunas calzadas, como por ejemplo superficies irregulares o gravilla, la distancia de frenada puede ser mayor con ABS que sin ABS.

El ABS se controla mediante una ECU que cambia al sistema de freno convencional en caso de que se produzca un fallo.

## NOTA

- El ABS efectúa una prueba de auto-diagnóstico cada vez que el vehículo inicia la marcha después de girar la llave a “ON” y de circular a una velocidad de 10 km/h (6 mi/h) o superior. Durante dicha prueba se puede oír un “chasquido” procedente de la unidad de control hidráulico y, si se acciona la maneta o el pedal de freno, aunque sea ligeramente, se puede notar una vibración en la maneta y el pedal; esto no significa que haya un fallo.
- Este ABS dispone de una función de prueba que permite al conductor experimentar la vibración en la maneta o

el pedal del freno cuando el ABS está actuando. No obstante, consulte a su concesionario Yamaha puesto que se necesitan herramientas especiales.

SCA20100

## ATENCIÓN

**Evite dañar el sensor de la rueda o el rotor del sensor de la rueda; ya que, de producirse, ocasionaría el incorrecto funcionamiento del sistema ABS.**

3

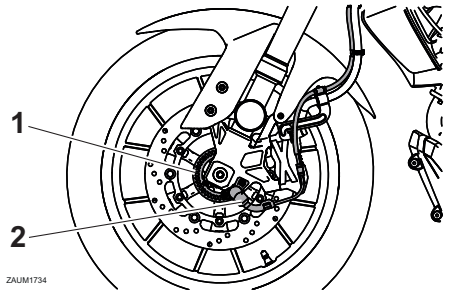

ZAUJ1734

1. Rotor del sensor de la rueda delantera
2. Sensor de la rueda delantera

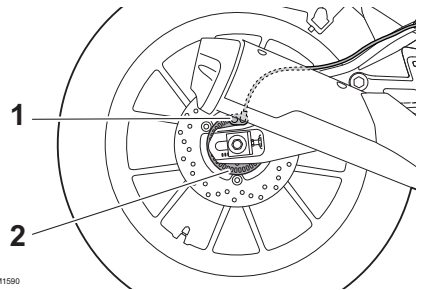

ZAUJ1590

1. Sensor de la rueda trasera
2. Rotor del sensor de la rueda trasera

## Tapón del depósito de gasolina

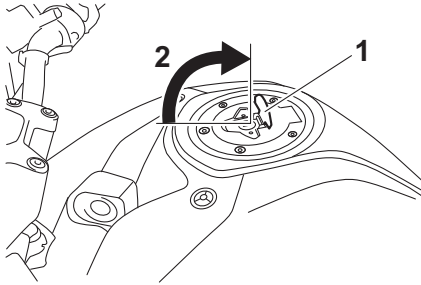

1. Cubierta de la cerradura del tapón del depósito de gasolina
2. Desbloquear.

### Para abrir el tapón del depósito de gasolina

Abra la tapa de la cerradura del tapón del depósito de gasolina, introduzca la llave en la cerradura y gírela 1/4 de vuelta en el sentido de las agujas del reloj. La cerradura se desbloquea y puede abrirse el tapón del depósito de gasolina.

### Para cerrar el tapón del depósito de gasolina

Con la llave introducida en la cerradura, empuje hacia abajo el tapón del depósito de gasolina. Gire la llave 1/4 de vuelta en el sentido contrario al de las agujas del reloj, extráigala y cierre la tapa de la cerradura.

### NOTA

No se puede cerrar el tapón del depósito de gasolina si la llave no se encuentra en la cerradura. Además, la llave no se puede extraer si el tapón no está correctamente cerrado y bloqueado.

### ADVERTENCIA

Después de repostar, verifique que el tapón del depósito de gasolina quede correctamente cerrado. Una fuga de gasolina significa peligro de incendio.

# Funciones de los instrumentos y mandos

## Combustible

SAU13213

Verifique que haya suficiente gasolina en el depósito.

SWA10882

### **⚠ ADVERTENCIA**

La gasolina y los vapores de gasolina son muy inflamables. Para evitar incendios y explosiones y reducir el riesgo de daños personales al repostar combustible, siga estas instrucciones.

1. Antes de poner gasolina, pare el motor y compruebe que no haya nadie sentado en el vehículo. No ponga nunca gasolina mientras fuma o en proximidad de chispas, llamas vivas u otras fuentes de ignición como los pilotos luminosos de calentadores de agua o secadoras de ropa.
2. No llene en exceso el depósito de gasolina. Deje de llenar cuando la gasolina llegue a la parte inferior del tubo de llenado. La gasolina se expande con el calor y, por tanto, el calor del motor o del sol puede provocar que la gasolina se desborde del depósito.

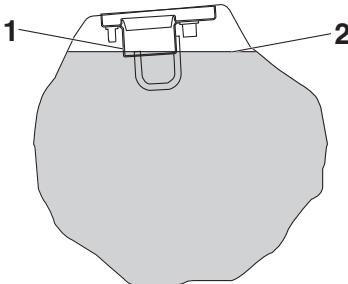

1. Tubo de llenado del depósito de gasolina
2. Nivel de combustible máximo
3. Limpie inmediatamente la gasolina que se haya vertido. **ATENCIÓN: Elimine inmediatamente la gasolina derramada con un trapo limpio,**

seco y suave, ya que la gasolina puede dañar las superficies pintadas o las piezas de plástico. [SCA10072]

4. Cierre bien el tapón del depósito de gasolina.

SWA15152

### **⚠ ADVERTENCIA**

La gasolina es tóxica y puede provocar lesiones o la muerte. Manipule la gasolina con cuidado. No trasvase nunca gasolina haciendo sifón con la boca. En caso de ingestión de gasolina, inhalación de vapores de gasolina o contacto de gasolina con los ojos, acuda inmediatamente al médico. Si le cae gasolina sobre la piel, lávese con agua y jabón. Si le cae gasolina sobre la ropa, cámbiese.

SAU86072

El motor Yamaha está diseñado para funcionar con gasolina sin plomo de 95 octanos o superior. Si se produce autoencendido, utilice gasolina de otra marca o de mayor octanaje.

#### **Gasolina recomendada:**

Gasolina sin plomo (E10 aceptable)

#### **Octanaje (RON):**

95

#### **Capacidad del depósito de gasolina:**

10 L (2.6 US gal, 2.2 Imp.gal)

#### **Reserva del depósito de gasolina:**

3.0 L (0.79 US gal, 0.66 Imp.gal)



# Funciones de los instrumentos y mandos

SAU58301

## NOTA

- Esta marca identifica el combustible recomendado para este vehículo según especifica la reglamentación europea (EN228).
- Verifique que la tobera del surtidor de gasolina tenga la misma marca de identificación del combustible.

## Gasohol

Existen dos tipos de gasohol: gasohol con etanol y gasohol con metanol. El gasohol con etanol se puede utilizar si el contenido de etanol no es superior al 10% (E10). Yamaha no recomienda el uso de gasohol con metanol porque puede dañar el sistema de combustible o provocar una disminución de las prestaciones del vehículo.

SCA11401

## ATENCIÓN

**Utilice únicamente gasolina sin plomo. El uso de gasolina con plomo provocará graves averías en piezas internas del motor tales como las válvulas, los aros del pistón, así como el sistema de escape.**

## Tubo de desbordamiento del depósito de gasolina

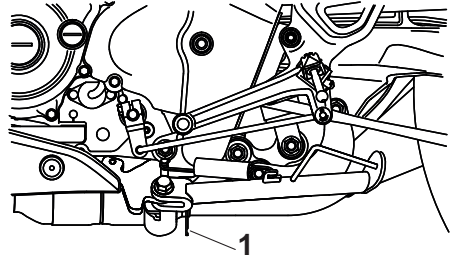

1. Tubo de desbordamiento del depósito de gasolina

Antes de utilizar el vehículo:

- Compruebe la conexión y la dirección del tubo de desbordamiento del depósito de gasolina.
- Compruebe si el tubo de desbordamiento del depósito de gasolina presenta fisuras o daños y cámbielo según sea necesario.
- Verifique que el tubo de desbordamiento del depósito de gasolina no esté obstruido y límpielo si es necesario.



## Catalizador

SAU13435

El sistema de escape contiene uno o varios catalizadores para reducir las emisiones tóxicas del escape.

SWA10863

### **⚠ ADVERTENCIA**

El sistema de escape permanece caliente después del funcionamiento. Para prevenir el riesgo de incendio o quemaduras:

- No estacione el vehículo en lugares en los que se pueda producir un incendio, como por ejemplo cerca de rastrojos u otros materiales que arden con facilidad.
- Estacione el vehículo en un lugar en que resulte difícil que los peatones o niños toquen el sistema de escape cuando esté caliente.
- Verifique que el sistema de escape se haya enfriado antes de realizar cualquier operación de mantenimiento.
- No deje el motor al ralentí más de unos pocos minutos. Un tiempo prolongado al ralentí puede provocar la acumulación de calor.

## Asiento

SAU57992

### Para desmontar el asiento

1. Abra la tapa de la cerradura del asiento, introduzca la llave en la cerradura y, a continuación, gire la llave en el sentido contrario al de las agujas del reloj.

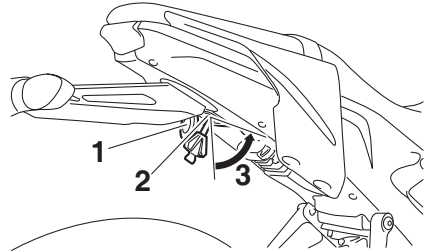

1. Tapa de la cerradura del asiento
2. Cerradura del asiento
3. Girar.

2. Mientras sujeta la llave en esa posición, desplace el asiento hacia atrás y levante la parte trasera del asiento, a continuación, desmonte este.

### Para montar el asiento

1. Introduzca los salientes en los soportes de éste, como se muestra.

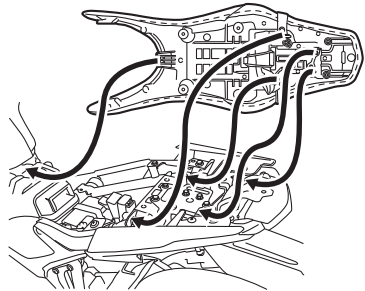

2. Empuje hacia abajo la parte trasera del asiento para encajarlo en su sitio.
3. Extraiga la llave.

# Funciones de los instrumentos y mandos

SAU14302

## NOTA

Verifique que el asiento esté bien sujeto antes de conducir.

## Portacascos

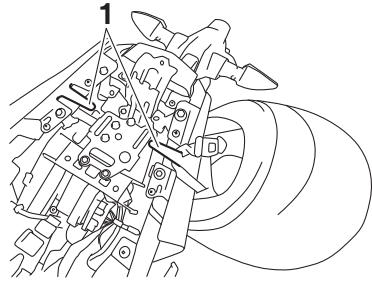

### 1. Portacascos

El portacascos está situado debajo del asiento.

### Para sujetar un casco en el portacascos

1. Abra el asiento. (Véase la página 3-19).
2. Sujete el casco al portacascos y cierre bien el asiento. **¡ADVERTENCIA! No conduzca nunca con un casco sujeto al portacascos, ya que el casco puede golpear objetos provocando la pérdida del control y un posible accidente.** [SWA10162]

### Para soltar el casco del portacascos

Abra el asiento, extraiga el casco del portacascos y cierre el asiento.

## Caballote lateral

El caballote lateral se encuentra en el lado izquierdo del bastidor. Levante el caballote lateral o bájelo con el pie mientras sujeta el vehículo en posición vertical.

### NOTA

El interruptor incorporado del caballote lateral forma parte del sistema de corte del circuito de encendido, que corta el encendido en determinadas situaciones. (Véase la siguiente sección para una explicación del sistema de corte del circuito de encendido).

SWA10242

### ADVERTENCIA

**No se debe conducir el vehículo con el caballote lateral bajado o si éste no puede subirse correctamente (o no se mantiene arriba); de lo contrario, el caballote lateral puede tocar el suelo y distraer al conductor, con el consiguiente riesgo de que éste pierda el control. El sistema Yamaha de corte del circuito de encendido ha sido diseñado para ayudar al conductor a cumplir con la responsabilidad de subir el caballote lateral antes de iniciar la marcha. Por tanto, compruebe regularmente este sistema y hágalo reparar en un concesionario Yamaha si no funciona correctamente.**

---

## Sistema de corte del circuito de encendido

Este sistema impide que el motor arranque con una marcha puesta, salvo que esté accionada la maneta de embrague y el caballote lateral esté levantado. Asimismo, el motor se parará si se baja el caballote lateral con una marcha puesta.

Compruebe periódicamente el sistema mediante el procedimiento siguiente.

### NOTA

- Esta comprobación resulta más fiable si se realiza con el motor en caliente.
  - Ver en las páginas 3-1 y 3-12 la información relativa al funcionamiento del interruptor.
-

# Funciones de los instrumentos y mandos

3

Con el motor parado:

1. Baje el caballete lateral.
2. Sitúe el interruptor de paro del motor en la posición de marcha.
3. Gire el interruptor principal a la posición de contacto.
4. Ponga punto muerto.
5. Pulse el interruptor de arranque.

¿Arranca el motor?

SÍ

NO



Si observa un fallo, haga revisar el vehículo antes de utilizarlo.

Es posible que el interruptor de punto muerto no funcione.

**No debe utilizar la motocicleta** hasta que la haya revisado un concesionario Yamaha.

Con el motor todavía en marcha:

6. Suba el caballete lateral.
7. Apriete la maneta de embrague.
8. Ponga una marcha.
9. Baje el caballete lateral.

¿Se cala el motor?

SÍ

NO

Es posible que el interruptor del caballete lateral no funcione.

**No debe utilizar la motocicleta** hasta que la haya revisado un concesionario Yamaha.

Cuando el motor se haya calado:

10. Suba el caballete lateral.
11. Apriete la maneta de embrague.
12. Pulse el interruptor de arranque.

¿Arranca el motor?

SÍ

NO

Es posible que el interruptor del embrague no funcione.

**No debe utilizar la motocicleta** hasta que la haya revisado un concesionario Yamaha.

El sistema está correcto.

**Se puede utilizar la motocicleta.**

# Para su seguridad – comprobaciones previas

SAU63441

Revise el vehículo cada vez que lo utilice para estar seguro de que se encuentra en condiciones de funcionamiento seguras. Observe siempre los procedimientos y programas de revisión y mantenimiento que se describen en el manual.

SWA11152

## **ADVERTENCIA**

**Si no revisa o mantiene el vehículo correctamente aumentarán las posibilidades de accidente o daños materiales. No utilice el vehículo si observa cualquier anomalía. Si una anomalía no puede resolverse mediante los procedimientos que se facilitan en este manual, haga revisar el vehículo en un concesionario Yamaha.**

Antes de utilizar este vehículo, compruebe los puntos siguientes:

ELEMENTO	COMPROBACIONES	PÁGINA
<b>Gasolina</b>	<ul style="list-style-type: none"><li>• Comprobar nivel en el depósito de gasolina.</li><li>• Poner gasolina si es necesario.</li><li>• Comprobar si existen fugas en la línea de combustible.</li><li>• Verificar que el tubo de desbordamiento del depósito de gasolina no esté obstruido, agrietado o dañado y comprobar la conexión del tubo.</li></ul>	3-17, 3-18
<b>Aceite de motor</b>	<ul style="list-style-type: none"><li>• Comprobar nivel de aceite en el motor.</li><li>• Si es necesario, añadir aceite del tipo recomendado hasta el nivel especificado.</li><li>• Comprobar si existen fugas.</li></ul>	6-8
<b>Líquido refrigerante</b>	<ul style="list-style-type: none"><li>• Comprobar nivel en el depósito de líquido refrigerante.</li><li>• Si es necesario, añadir líquido refrigerante del tipo recomendado hasta el nivel especificado.</li><li>• Comprobar si existen fugas en el sistema de refrigeración.</li></ul>	6-11
<b>Freno delantero</b>	<ul style="list-style-type: none"><li>• Comprobar funcionamiento.</li><li>• Si el funcionamiento es blando o esponjoso, solicitar a un concesionario Yamaha que purgue el sistema hidráulico.</li><li>• Compruebe el desgaste de las pastillas de freno.</li><li>• Cambiar si es necesario.</li><li>• Comprobar nivel de líquido en el depósito.</li><li>• Si es necesario, añada el líquido de freno recomendado hasta el nivel que se especifica.</li><li>• Comprobar si existen fugas en el sistema hidráulico.</li></ul>	6-21, 6-22
<b>Freno trasero</b>	<ul style="list-style-type: none"><li>• Comprobar funcionamiento.</li><li>• Si el funcionamiento es blando o esponjoso, solicitar a un concesionario Yamaha que purgue el sistema hidráulico.</li><li>• Compruebe el desgaste de las pastillas de freno.</li><li>• Cambiar si es necesario.</li><li>• Comprobar nivel de líquido en el depósito.</li><li>• Si es necesario, añada el líquido de freno recomendado hasta el nivel que se especifica.</li><li>• Comprobar si existen fugas en el sistema hidráulico.</li></ul>	6-21, 6-22

# Para su seguridad – comprobaciones previas

ELEMENTO	COMPROBACIONES	PÁGINA
<b>Embrague</b>	<ul style="list-style-type: none"> <li>• Comprobar funcionamiento.</li> <li>• Lubricar el cable si es necesario.</li> <li>• Comprobar el juego de la maneta.</li> <li>• Ajustar si es necesario.</li> </ul>	6-18
<b>Puño del acelerador</b>	<ul style="list-style-type: none"> <li>• Verificar si el funcionamiento es suave.</li> <li>• Compruebe el juego libre del puño del acelerador.</li> <li>• Si es necesario, solicite a un concesionario Yamaha que ajuste el juego libre del puño del acelerador y lubrique el cable y la caja del puño.</li> </ul>	6-14, 6-26
<b>Cables de mando</b>	<ul style="list-style-type: none"> <li>• Verificar si el funcionamiento es suave.</li> <li>• Lubricar si es necesario.</li> </ul>	6-25
<b>Cadena de transmisión</b>	<ul style="list-style-type: none"> <li>• Comprobar el juego de la cadena.</li> <li>• Ajustar si es necesario.</li> <li>• Comprobar estado de la cadena.</li> <li>• Lubricar si es necesario.</li> </ul>	6-23, 6-25
<b>Ruedas y neumáticos</b>	<ul style="list-style-type: none"> <li>• Comprobar si están dañados.</li> <li>• Comprobar estado de los neumáticos y profundidad del dibujo.</li> <li>• Comprobar la presión.</li> <li>• Corregir si es necesario.</li> </ul>	6-15, 6-18
<b>Pedales de freno y cambio</b>	<ul style="list-style-type: none"> <li>• Verificar si el funcionamiento es suave.</li> <li>• Lubricar los puntos de pivote de los pedales si es necesario.</li> </ul>	6-26
<b>Manetas de freno y embrague</b>	<ul style="list-style-type: none"> <li>• Verificar si el funcionamiento es suave.</li> <li>• Lubricar los puntos de pivote de las manetas si es necesario.</li> </ul>	6-27
<b>Caballote lateral</b>	<ul style="list-style-type: none"> <li>• Verificar si el funcionamiento es suave.</li> <li>• Lubricar el pivote si es necesario.</li> </ul>	6-27
<b>Fijaciones del bastidor</b>	<ul style="list-style-type: none"> <li>• Comprobar que todas las tuercas, pernos y tornillos estén correctamente apretados.</li> <li>• Apretar si es necesario.</li> </ul>	—
<b>Instrumentos, luces, señales e interruptores</b>	<ul style="list-style-type: none"> <li>• Comprobar funcionamiento.</li> <li>• Corregir si es necesario.</li> </ul>	—
<b>Interruptor del caballote lateral</b>	<ul style="list-style-type: none"> <li>• Comprobar funcionamiento del sistema de corte del circuito de encendido.</li> <li>• Si el sistema no funciona correctamente, solicitar a un concesionario Yamaha que revise el vehículo.</li> </ul>	3-21

SAU15952

SAU16831

Lea atentamente el manual para familiarizarse con todos los mandos. Si tiene dudas sobre algún mando o función, consulte a su concesionario Yamaha.

SWA10272

## **ADVERTENCIA**

**Si no se familiariza con los mandos puede perder el control, con el consiguiente riesgo de accidente o daños personales.**

## Rodaje del motor

No existe un periodo más importante para la vida del motor que el comprendido entre 0 y 1000 km (600 mi). Por esta razón, debe leer atentamente el material siguiente.

Puesto que el motor es nuevo, no lo fuerce excesivamente durante los primeros 1000 km (600 mi). Las diferentes piezas del motor se desgastan y pulen hasta sus holguras correctas de trabajo. Durante este periodo debe evitar el funcionamiento prolongado a todo gas o cualquier condición que pueda provocar el sobrecalentamiento del motor.

SAU16983

5

### 0–500 km (0–300 mi)

Evite un funcionamiento prolongado a más de 5000 r/min.

Después de cada hora de funcionamiento, pare el motor y déjelo enfriar entre cinco y diez minutos.

Varié el régimen del motor periódicamente. No mantenga una posición fija del acelerador.

### 500–1000 km (300–600 mi)

Evite un funcionamiento prolongado a más de 7500 r/min.

Revolucione el motor libremente en todas las marchas, pero no lo ponga a todo gas en ningún momento. **ATENCIÓN: A los 1000 km (600 mi) de funcionamiento se debe cambiar el aceite del motor, sustituir el cartucho o elemento del filtro y limpiar el tamiz.** [SCA10322]

### A partir de 1000 km (600 mi)

Ya puede utilizar el vehículo normalmente.

SCA10311

## **ATENCIÓN**

- Mantenga el régimen del motor fuera de la zona roja del tacómetro.

# Utilización y puntos importantes para la conducción

---

SAU86690

- Si surge algún problema durante el rodaje del motor lleve inmediatamente el vehículo a un concesionario Yamaha para que lo revise.
- 

## Arranque del motor

El sistema de corte del circuito de encendido permite arrancar cuando:

- la caja de cambios está en punto muerto o
- hay una marcha puesta, el caballete lateral está levantado y la maneta de embrague apretada.

### Para arrancar el motor

1. Encienda el interruptor principal y sitúe el interruptor de paro del motor en la posición de marcha.
2. Verifique que el indicador y la o las luces de aviso se enciendan durante unos segundos y luego se apaguen. (Véase la página 3-2).

### NOTA

---

- No arranque el motor si permanece encendida la luz de aviso de avería del motor.
- La luz de aviso del sistema ABS debe encenderse y permanecer encendida hasta que el vehículo alcance una velocidad de 10 km/h (6 mi/h).

SCA24110

### **ATENCIÓN**

---

**Si una luz indicadora o de aviso no funciona como se describe más arriba, haga revisar el vehículo en un concesionario Yamaha.**

---

3. Ponga la transmisión en la posición de punto muerto.
4. Arranque el motor pulsando el interruptor de arranque.
5. Suelte el interruptor de arranque cuando el motor arranque, o después de 5 segundos. Espere 10 segundos antes de volver a pulsar el interruptor para dejar que se restablezca el voltaje de la batería.



# Utilización y puntos importantes para la conducción

---

SCA11043

SAU45312

## **ATENCIÓN**

---

**Para prolongar al máximo la vida útil del motor, ¡nunca acelere mucho con el motor frío!**

---

## **NOTA**

---

Este modelo está equipado con un sensor de ángulo de inclinación para que se pare el motor en caso de vuelco. En tal caso, quite el contacto con el interruptor principal y luego vuelva a darlo. De lo contrario el motor no arrancará, aunque gire al pulsar el interruptor de arranque.

---

# Utilización y puntos importantes para la conducción

## Cambio de marchas

SAU16674

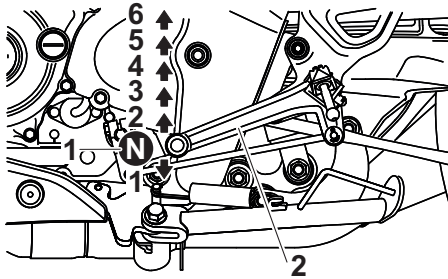

1. Posición de punto muerto
2. Pedal de cambio

El cambio de marchas le permite controlar la cantidad de potencia de motor disponible para iniciar la marcha, acelerar, subir pendientes, etc.

En la figura se muestran las posiciones del cambio de marchas.

### NOTA

Para poner punto muerto (N), pise el pedal de cambio repetidamente hasta llegar al final de su recorrido y, a continuación, levántelo ligeramente.

SCA10261

### ATENCIÓN

- Incluso con la transmisión en la posición de punto muerto, no descienda pendientes durante periodos de tiempo prolongados con el motor parado ni remolque la motocicleta en distancias largas. La transmisión sólo se engrasa correctamente cuando el motor está funcionando. Un engrase inadecuado puede averiar la transmisión.
- Utilice siempre el embrague para cambiar de marcha a fin de evitar que se averíe el motor, la transmisión y la transmisión secundaria,

los cuales no han sido diseñados para soportar el impacto de un cambio forzado.

SAU85370

### Inicio de la marcha y aceleración

1. Accione la maneta de embrague para desembragar.
2. Ponga la primera. La luz indicadora de punto muerto se debe apagar.
3. Acelere de forma gradual y al mismo tiempo suelte lentamente el embrague.
4. Después de iniciar la marcha, cierre el acelerador y, al mismo tiempo, apriete rápidamente la maneta de embrague.
5. Ponga la segunda. (Tenga cuidado de no poner punto muerto).
6. Acelere parcialmente y suelte el embrague de forma gradual.
7. Siga el mismo procedimiento para pasar a las otras marchas superiores.

SAU85380

### Para aminorar la velocidad

1. Suelte el acelerador y accione los frenos delantero y trasero para reducir con suavidad la velocidad de la motocicleta.
2. Cuando el vehículo desacelere, cambie a una marcha inferior.
3. Cuando el motor esté a punto de cularse o funcione a tirones, apriete la maneta de embrague, reduzca la velocidad con los frenos y siga cambiando a una marcha inferior según sea necesario.
4. Cuando la motocicleta se haya parado, puede cambiar a punto muerto. La luz indicadora de punto muerto se debe encender, tras lo cual puede soltar la maneta de embrague.

## ADVERTENCIA

- Una frenada inapropiada puede ocasionar la pérdida de control o de tracción. Utilice siempre los dos frenos y acciónelos con suavidad.
  - Asegúrese de que la velocidad de la motocicleta y el régimen del motor hayan disminuido lo suficiente antes de cambiar a una marcha inferior. El cambio a una marcha inferior cuando la velocidad del vehículo o el régimen del motor son demasiado altos puede provocar la pérdida de tracción de la rueda trasera o un exceso de revoluciones del motor. Esto puede provocar la pérdida de control, un accidente y lesiones. Puede ocasionar asimismo averías del motor o de la transmisión secundaria.
- 

## Consejos para reducir el consumo de gasolina

El consumo de gasolina depende en gran medida del estilo de conducción. Considere los consejos siguientes para reducir el consumo de gasolina:

- No apure las marchas y evite revolucionar mucho el motor durante la aceleración.
- No fuerce el motor al reducir las marchas y evite acelerar en punto muerto.
- Pare el motor en lugar de dejarlo a ralentí durante periodos prolongados (p. ej. en los atascos, en los semáforos o en los pasos a nivel).

# Utilización y puntos importantes para la conducción

---

SAU17214

## Estacionamiento

Cuando estacione, pare el motor y quite la llave del interruptor principal.

SWA10312

### **ADVERTENCIA**

---

- El motor y el sistema de escape pueden calentarse mucho; estacione en un lugar en el que resulte difícil que los peatones o los niños puedan tocarlos y quemarse.
  - No estacione en una pendiente o sobre suelo blando, ya que el vehículo puede volcar, con el consiguiente riesgo de que se produzca una fuga de gasolina y un incendio.
  - No estacione cerca de restos o de otros materiales inflamables en los que se pueda prender fuego.
-

# Mantenimiento y ajustes periódicos

---

SAU17246

Con una revisión, un ajuste y un engrase periódicos su vehículo se mantendrá en un estado óptimo de seguridad y eficiencia. La seguridad es una obligación del propietario/usuario del vehículo. En las páginas siguientes se explican los puntos de revisión, ajuste y engrase del vehículo más importantes.

Los intervalos que se indican en los cuadros de mantenimiento periódicos deben considerarse simplemente como una guía general para condiciones normales de utilización. No obstante, según la meteorología, el terreno, el área geográfica y las condiciones particulares de uso, puede ser necesario acortar los intervalos de mantenimiento.

SWA10322

## ADVERTENCIA

Si no se realiza el mantenimiento debido del vehículo o si los trabajos de mantenimiento se realizan de forma incorrecta, puede aumentar el riesgo de sufrir daños personales o un accidente mortal durante el mantenimiento o el uso del vehículo. Si no está familiarizado con el mantenimiento del vehículo, confíelo a un concesionario Yamaha.

SWA15123

## ADVERTENCIA

Salvo que se especifique otra cosa, pare el motor para realizar cualquier operación de mantenimiento.

- Con el motor en marcha, las piezas en movimiento pueden atrapar partes del cuerpo o de la vestimenta y los componentes eléctricos pueden provocar descargas o un incendio.
- El tener el motor en marcha durante el mantenimiento puede ocasionar lesiones oculares, quemaduras, un incendio o el envenenamiento por monóxido de carbono, que puede

ser mortal. Consulte en la página 1-2 información adicional sobre el monóxido de carbono.

---

SWA15461

## ADVERTENCIA

Los discos de freno, las pinzas, los tambores y los forros pueden alcanzar una temperatura muy alta durante el uso. Para evitar quemaduras, permita que los componentes del freno se enfríen antes de tocarlos.

---

Los controles de emisiones no solo sirven para mantener limpio el aire, sino que además resultan vitales para el funcionamiento correcto del motor y la obtención de unas prestaciones máximas. En los cuadros de mantenimiento periódico siguientes se han agrupado por separado los servicios relacionados con el control de emisiones. Dichos servicios requieren datos, conocimientos y equipos especializados. El mantenimiento, la sustitución o la reparación de los dispositivos y sistemas de control de emisiones pueden ser realizadas por cualquier taller o persona acreditados (si procede). Los concesionarios Yamaha están capacitados y equipados para realizar estos servicios específicos.

## Juego de herramientas

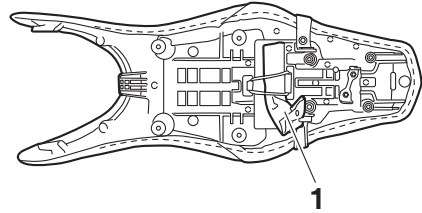

### 1. Juego de herramientas

El juego de herramientas se encuentra en la ubicación indicada.

El objeto de la información que se incluye en este manual y de las herramientas que se suministran en el juego de herramientas es ayudarle a realizar las operaciones de mantenimiento preventivo y pequeñas reparaciones. No obstante, se necesita una llave dinamométrica y otras herramientas para realizar correctamente determinadas operaciones de mantenimiento.

### NOTA

Si no dispone de las herramientas o la experiencia necesarias para realizar un trabajo determinado, confíelo a su concesionario Yamaha.

# Mantenimiento y ajustes periódicos

SAU71021

## NOTA

- Las comprobaciones anuales deben efectuarse cada año, salvo si en su lugar se realiza un mantenimiento basado en la distancia.
- A partir de los 30000 km (17500 mi), repita los intervalos de mantenimiento comenzando por el de los 6000 km (3500 mi).
- Las operaciones marcadas con un asterisco debe realizarlas un concesionario Yamaha, ya que requieren herramientas y datos especiales, así como cualificación técnica.

SAU71060

## Cuadro de mantenimiento periódico del sistema de control de emisiones

N.º	ELEMENTO	COMPROBACIÓN U OPERACIÓN DE MANTENIMIENTO	LECTURA DEL CUENTAKILÓMETROS					COMPROBACIÓN ANUAL
			X 1000 km					
			1	6	12	18	24	
		X 1000 mi						
			0.6	3.5	7	10.5	14	
1	* Línea de combustible	<ul style="list-style-type: none"> <li>• Comprobar si los tubos de gasolina están agrietados o dañados.</li> <li>• Cambiar si es necesario.</li> </ul>		√	√	√	√	√
2	* Bujía	<ul style="list-style-type: none"> <li>• Comprobar estado.</li> <li>• Ajustar la distancia entre electrodos y limpiar.</li> </ul>		√		√		
		<ul style="list-style-type: none"> <li>• Cambiar.</li> </ul>			√		√	
3	* Holgura de la válvula	<ul style="list-style-type: none"> <li>• Comprobar y ajustar.</li> </ul>		√	√	√	√	
4	* Inyección de gasolina	<ul style="list-style-type: none"> <li>• Comprobar y ajustar el ralentí.</li> </ul>	√	√	√	√	√	√
5	* Sistema de escape	<ul style="list-style-type: none"> <li>• Compruebe si hay fugas.</li> <li>• Apretar si es necesario.</li> <li>• Cambiar la junta según sea necesario.</li> </ul>	√	√	√	√	√	

# Mantenimiento y ajustes periódicos

SAU71361

## Cuadro general de mantenimiento y engrase

N.º	ELEMENTO	COMPROBACIÓN U OPERACIÓN DE MANTENIMIENTO	LECTURA DEL CUENTAKILÓMETROS					COMPROBACIÓN ANUAL
			X 1000 km					
			1	6	12	18	24	
		X 1000 mi						
			0.6	3.5	7	10.5	14	
1	* Comprobación del sistema de diagnóstico	<ul style="list-style-type: none"> <li>• Efectuar una comprobación dinámica con la herramienta de diagnóstico Yamaha.</li> <li>• Comprobar los códigos de error.</li> </ul>	√	√	√	√	√	√
2	* Filtro de aire	<ul style="list-style-type: none"> <li>• Cambiar.</li> </ul>			√		√	
3	Tubo colector de la caja del filtro de aire	<ul style="list-style-type: none"> <li>• Limpiar.</li> </ul>	√	√	√	√	√	
4	Embrague	<ul style="list-style-type: none"> <li>• Comprobar funcionamiento.</li> <li>• Ajustar.</li> </ul>	√	√	√	√	√	
5	* Freno delantero	<ul style="list-style-type: none"> <li>• Comprobar funcionamiento, nivel de líquido y fugas.</li> <li>• Cambiar las pastillas de freno si es necesario.</li> </ul>	√	√	√	√	√	√
6	* Freno trasero	<ul style="list-style-type: none"> <li>• Comprobar funcionamiento, nivel de líquido y fugas.</li> <li>• Cambiar las pastillas de freno si es necesario.</li> </ul>	√	√	√	√	√	√
7	* Tubos de freno	<ul style="list-style-type: none"> <li>• Comprobar si está agrietado o dañado.</li> </ul>		√	√	√	√	√
		<ul style="list-style-type: none"> <li>• Cambiar.</li> </ul>	Cada 4 años					
8	* Líquido de frenos	<ul style="list-style-type: none"> <li>• Cambiar.</li> </ul>	Cada 2 años					
9	* Ruedas	<ul style="list-style-type: none"> <li>• Comprobar si están descentradas o dañadas.</li> <li>• Cambiar si es necesario.</li> </ul>		√	√	√	√	
10	* Neumáticos	<ul style="list-style-type: none"> <li>• Comprobar la profundidad del dibujo y si está dañado.</li> <li>• Cambiar si es necesario.</li> <li>• Comprobar la presión.</li> <li>• Corregir si es necesario.</li> </ul>		√	√	√	√	√
11	* Cojinetes de rueda	<ul style="list-style-type: none"> <li>• Comprobar si los cojinetes están flojos o dañados.</li> </ul>		√	√	√	√	
12	* Cojinetes del eje del basculante	<ul style="list-style-type: none"> <li>• Comprobar funcionamiento y si el juego es excesivo.</li> </ul>		√	√	√	√	
		<ul style="list-style-type: none"> <li>• Lubricar con grasa a base de jabón de litio.</li> </ul>	Cada 24000 km (14000 mi)					



# Mantenimiento y ajustes periódicos

N.º	ELEMENTO	COMPROBACIÓN U OPERACIÓN DE MANTENIMIENTO	LECTURA DEL CUENTAKILÓMETROS					COMPROBACIÓN ANUAL
			X 1000 km					
			1	6	12	18	24	
		X 1000 mi	0.6	3.5	7	10.5	14	
13	Cadena de transmisión	<ul style="list-style-type: none"> <li>Compruebe la holgura, la alineación y el estado de la cadena.</li> <li>Ajuste y lubrique la cadena con un lubricante especial para cadenas con juntas tóricas.</li> </ul>	Cada 1000 km (600 mi) y después de lavar la motocicleta, utilizarla con lluvia o en lugares húmedos					
14	* Cojinetes de dirección	<ul style="list-style-type: none"> <li>Comprobar que los conjuntos de cojinetes no estén flojos.</li> <li>Recubrir moderadamente con grasa a base de jabón de litio.</li> </ul>	√	√	√	√		
15	* Fijaciones del bastidor	<ul style="list-style-type: none"> <li>Comprobar que todas las tuercas, pernos y tornillos estén correctamente apretados.</li> </ul>		√	√	√	√	√
16	Eje pivote de la maneta de freno	<ul style="list-style-type: none"> <li>Lubricar con grasa de silicona.</li> </ul>		√	√	√	√	√
17	Eje pivote del pedal de freno	<ul style="list-style-type: none"> <li>Lubricar con grasa a base de jabón de litio.</li> </ul>		√	√	√	√	√
18	Eje pivote de la maneta de embrague	<ul style="list-style-type: none"> <li>Lubricar con grasa a base de jabón de litio.</li> </ul>		√	√	√	√	√
19	Eje pivote del pedal de cambio	<ul style="list-style-type: none"> <li>Lubricar con grasa a base de jabón de litio.</li> </ul>		√	√	√	√	√
20	Caballete lateral	<ul style="list-style-type: none"> <li>Comprobar funcionamiento.</li> <li>Lubricar con grasa a base de jabón de litio.</li> </ul>		√	√	√	√	√
21	* Interruptor del caballete lateral	<ul style="list-style-type: none"> <li>Compruebe el funcionamiento y cámbielo según sea necesario.</li> </ul>	√	√	√	√	√	√
22	* Horquilla delantera	<ul style="list-style-type: none"> <li>Comprobar funcionamiento y si existen fugas de aceite.</li> <li>Cambiar si es necesario.</li> </ul>		√	√	√	√	
23	* Conjunto amortiguador	<ul style="list-style-type: none"> <li>Comprobar funcionamiento y si existen fugas de aceite.</li> <li>Cambiar si es necesario.</li> </ul>		√	√	√	√	
24	* Puntos de pivote del brazo de acoplamiento y del brazo de relé de la suspensión trasera	<ul style="list-style-type: none"> <li>Comprobar funcionamiento.</li> </ul>		√	√	√	√	
		<ul style="list-style-type: none"> <li>Lubricar con grasa a base de jabón de litio.</li> </ul>			√		√	

# Mantenimiento y ajustes periódicos

N.º	ELEMENTO	COMPROBACIÓN U OPERACIÓN DE MANTENIMIENTO	LECTURA DEL CUENTAKILÓMETROS					COMPROBACIÓN ANUAL
			X 1000 km					
			1	6	12	18	24	
			X 1000 mi					
			0.6	3.5	7	10.5	14	
25	Aceite de motor	<ul style="list-style-type: none"> <li>• Cambiar (calentar el motor antes de vaciarlo).</li> <li>• Comprobar nivel de aceite y si existen fugas.</li> </ul>	En el intervalo inicial y, posteriormente, cada 3000 km (1800 mi).					√
26	Filtro de aceite del motor	<ul style="list-style-type: none"> <li>• Cambiar.</li> </ul>	√	√	√	√	√	
27	* Sistema de refrigeración	<ul style="list-style-type: none"> <li>• Comprobar nivel de líquido refrigerante y si existen fugas en el vehículo.</li> </ul>		√	√	√	√	√
		<ul style="list-style-type: none"> <li>• Cambiar.</li> </ul>	Cada 3 años					
28	* Interruptores de freno delantero y trasero	<ul style="list-style-type: none"> <li>• Comprobar funcionamiento.</li> </ul>	√	√	√	√	√	√
29	* Piezas móviles y cables	<ul style="list-style-type: none"> <li>• Lubricar.</li> </ul>		√	√	√	√	√
30	* Caja y cable del puño del acelerador	<ul style="list-style-type: none"> <li>• Comprobar funcionamiento y juego.</li> <li>• Ajustar el juego del cable del acelerador si es necesario.</li> <li>• Lubricar la caja y el cable del puño del acelerador.</li> </ul>		√	√	√	√	√
31	* Luces, señales e interruptores	<ul style="list-style-type: none"> <li>• Comprobar funcionamiento.</li> <li>• Ajustar la luz del faro.</li> </ul>	√	√	√	√	√	√

SAUJ2750

## NOTA

- El filtro de aire requiere un servicio más frecuente cuando conduzca en lugares especialmente húmedos o polvorientos.
- Mantenimiento del freno hidráulico
  - Compruebe regularmente el nivel de líquido de freno y corríjalo según sea necesario.
  - Cada dos años cambie los componentes internos de las bombas de freno y de las pinzas y cambie el líquido de freno.
  - Cambie los tubos de freno cada cuatro años y siempre que estén agrietados o dañados.

## Desmontaje y montaje de los carenados

Los carenados que se muestran deben desmontarse para poder realizar algunas de las operaciones de mantenimiento que se describen en este capítulo. Consulte este apartado cada vez que necesite desmontar y montar un carenado.

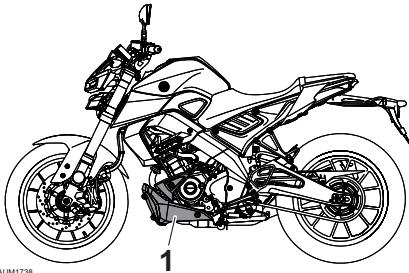

ZALM173B

1. Carenado A

### Carenado A

SAU46742

#### Para desmontar el carenado

Quite los pernos y seguidamente desmonte el carenado.

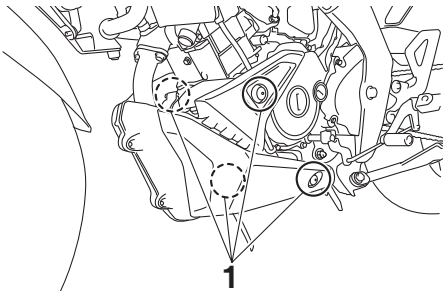

1. Perno

#### Para montar el carenado

Sítue el carenado en su posición original y coloque los pernos.

## Comprobación de la bujía

La bujía es un componente importante del motor; debe verificarse periódicamente, de preferencia por un concesionario Yamaha. El calor y los depósitos de material provocan la erosión lenta de cualquier bujía, por lo que esta debe desmontarse y verificarse de acuerdo con el cuadro de mantenimiento periódico y engrase. Además, el estado de la bujía puede reflejar el estado del motor.

El aislamiento de porcelana que rodea al electrodo central de la bujía debe tener un color canela de tono entre medio y claro (éste es el color ideal cuando se utiliza el vehículo normalmente). Si la bujía presenta un color claramente diferente, puede que el motor no funcione adecuadamente. No trate de diagnosticar usted mismo estas averías. En lugar de ello, haga revisar el vehículo en un concesionario Yamaha.

Si la bujía presenta signos de erosión del electrodo y una acumulación excesiva de carbono u otros depósitos, debe cambiarse.

**Bujía especificada:**  
NGK/MR8E9

Antes de montar una bujía, debe medir la distancia entre electrodos de la misma con una galga y ajustarla al valor especificado según sea necesario.

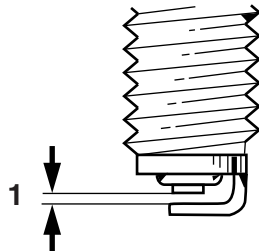

ZALM0037

1. Distancia entre electrodos de la bujía

# Mantenimiento y ajustes periódicos

SAUM2584

## Distancia entre electrodos de la bujía:

0.8–0.9 mm (0.031–0.035 in)

Limpie la superficie de la junta de la bujía y su superficie de contacto; seguidamente elimine toda suciedad de las roscas de la bujía.

## Par de apriete:

Bujía:  
12.5 N·m (1.25 kgf·m, 9.22 lb·ft)

## NOTA

Si no dispone de una llave dinamométrica para montar la bujía, una buena estimación del par de apriete correcto es 1/4–1/2 vuelta después de haberla apretado a mano. No obstante, deberá apretar la bujía con el par especificado tan pronto como sea posible.

6

## Aceite del motor y filtro

Debe comprobar el nivel de aceite del motor antes de cada utilización. Además, debe cambiar el aceite y el filtro de aceite según los intervalos que se especifican en el cuadro de mantenimiento periódico y engrase.

## Para comprobar el nivel de aceite del motor

1. Sitúe el vehículo sobre una superficie horizontal y manténgalo en posición vertical. Si está ligeramente inclinada hacia un lado, la lectura puede resultar errónea.
2. Arranque el motor, caliéntelo durante unos minutos y luego párelo.
3. Espere unos minutos hasta que se asiente el aceite, quite el tapón de llenado, limpie la varilla de medición, introdúzcala de nuevo en el orificio de llenado (sin enroscarla) y extráigala de nuevo para comprobar el nivel de aceite. **ATENCIÓN: No utilice el vehículo hasta estar seguro de que el nivel de aceite del motor es suficiente.** [SCA10012]

## NOTA

El aceite del motor debe situarse entre las marcas de nivel máximo y mínimo.

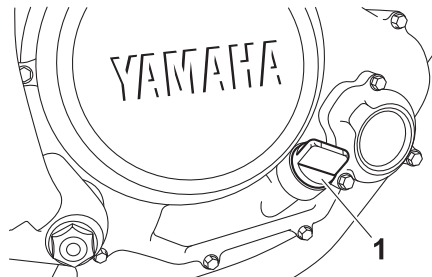

1. Tapón de llenado de aceite del motor

# Mantenimiento y ajustes periódicos

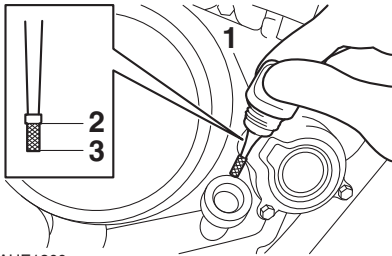

ZAUE1300

1. Varilla de medición
2. Marca de nivel máximo
3. Marca de nivel mínimo
4. Si el aceite del motor se encuentra por debajo de la marca de nivel mínimo, añada una cantidad suficiente de aceite del tipo recomendado hasta el nivel correcto.
5. Coloque el tapón de llenado de aceite.

## Para cambiar el aceite del motor (con o sin sustitución del filtro de aceite)

1. Arranque el motor, caliéntelo durante unos minutos y luego párelo.
2. Coloque una bandeja debajo del motor para recoger el aceite usado.
3. Extraiga el tapón de llenado de aceite del motor y el perno de drenaje junto con la junta tórica, el muelle de compresión y el tamiz, para vaciar el aceite del cárter. **ATENCIÓN: Cuando quite el perno de drenaje del aceite del motor, la junta tórica, el muelle de compresión y el tamiz del aceite se soltarán. Tenga cuidado de no perder dichas piezas.** [SCA11002]

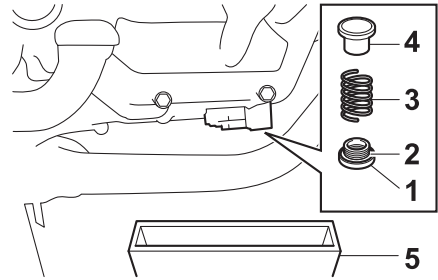

1. Perno de drenaje del aceite del motor
  2. Junta tórica
  3. Muelle de compresión
  4. Tamiz
  5. Bandeja de aceite
4. Limpie el tamiz del aceite de motor con disolvente.

## NOTA

Omita los pasos 5-7 si no va a cambiar el filtro de aceite.

5. Desmonte la cubierta del filtro de aceite quitando los pernos.

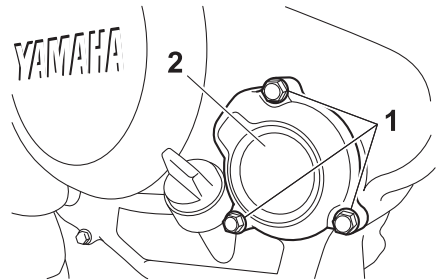

1. Perno
  2. Cubierta del filtro de aceite
6. Desmonte y cambie el filtro de aceite y la junta tórica.

# Mantenimiento y ajustes periódicos

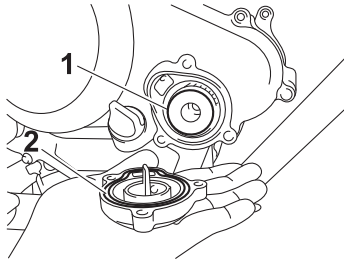

1. Filtro de aceite
2. Junta tórica
7. Monte la cubierta del filtro de aceite colocando los pernos y apretándolos con el par especificado.

## Par de apriete:

Perno de la cubierta del filtro de aceite:  
10 N·m (1.0 kgf·m, 7.4 lb·ft)

## NOTA

Verifique que la junta tórica quede bien asentada.

8. Coloque el tamiz de aceite, el muelle de compresión, la junta tórica y el perno de drenaje del aceite del motor y, seguidamente, apriete el perno con el par especificado. **ATENCIÓN: Antes de colocar el perno de drenaje del aceite del motor, no olvide colocar la junta tórica, el muelle de compresión y el tamiz de aceite.** [SCA10422]

## Par de apriete:

Perno de drenaje del aceite del motor:  
32 N·m (3.2 kgf·m, 24 lb·ft)

9. Añada la cantidad especificada del aceite de motor recomendado y seguidamente coloque y apriete el tapón de llenado de aceite.

## Aceite de motor recomendado:

Véase la página 8-1.

## Cantidad de aceite:

Cambio de aceite:

0.85 L (0.90 US qt, 0.75 Imp.qt)

Con desmontaje del filtro de aceite:

0.95 L (1.00 US qt, 0.84 Imp.qt)

SCA11621

## ATENCIÓN

- Para evitar que el embrague patine (puesto que el aceite del motor también lubrica el embrague), no mezcle ningún aditivo químico. No utilice aceites con la especificación diésel “CD” ni aceites de calidad superior a la especificada. Además, no utilice aceites con la etiqueta “ENERGY CONSERVING II” o superior.
  - Asegúrese de que no penetre ningún material extraño en el cárter.
10. Arranque el motor y déjelo al ralentí durante unos minutos mientras compruebe si existe alguna fuga de aceite. Si pierde aceite, pare inmediatamente el motor y averigüe la causa.
  11. Pare el motor, compruebe el nivel de aceite y corrija según sea necesario.

## Por qué Yamalube

El aceite YAMALUBE es un producto original YAMAHA nacido de la pasión y la convicción de los ingenieros de que el aceite de motor es un importante componente líquido del motor. Formamos equipos de especialistas en los campos de la ingeniería mecánica, la química, la electrónica y las pruebas en pista para que desarrollen el motor y el aceite que dicho motor utilizará. Los aceites Yamalube aprovechan al máximo las cualidades del aceite base y lo mezclan con el equilibrio ideal de aditivos para que el producto final cumpla nuestros niveles de prestaciones. De este modo, los aceites minerales, semisintéticos y sintéticos Yamalube tienen su propio carácter y valor distintivos. La experiencia acumulada por Yamaha a lo largo de muchos años de investigación y desarrollo en materia de aceite desde la década de 1960 contribuye a hacer de Yamalube la mejor elección para su motor Yamaha.



## Líquido refrigerante

Debe comprobar el nivel de líquido refrigerante antes de cada utilización. Además, debe cambiar el líquido refrigerante según los intervalos que se especifican en el cuadro de mantenimiento periódico y engrase.

### Para comprobar el nivel de líquido refrigerante

1. Sitúe el vehículo sobre una superficie horizontal.
2. Desmonte el carenado A. (Véase la página 6-7).
3. Mantenga el vehículo en posición vertical.

### NOTA

- El nivel de líquido refrigerante debe verificarse con el motor en frío, ya que varía con la temperatura del motor.
- Verifique que el vehículo se encuentre en posición vertical para comprobar el nivel de líquido refrigerante. Si está ligeramente inclinada hacia un lado, la lectura puede resultar errónea.

4. Compruebe el nivel de líquido refrigerante en el depósito.

### NOTA

El líquido refrigerante debe situarse entre las marcas de nivel máximo y mínimo.

# Mantenimiento y ajustes periódicos

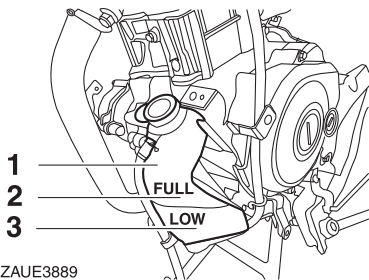

ZAUE3889

1. Depósito de líquido refrigerante
  2. Marca de nivel máximo
  3. Marca de nivel mínimo
5. Si el líquido refrigerante se encuentra en la marca de nivel mínimo o por debajo de esta, retire el protector del tapón del depósito de líquido refrigerante extrayendo el perno y, a continuación, extraiga el tapón.

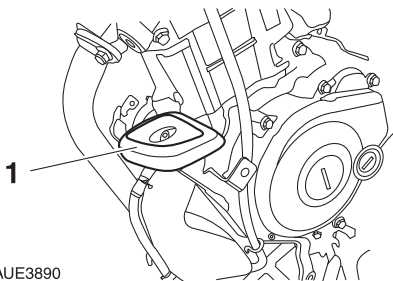

ZAUE3890

1. Protector del tapón del depósito de líquido refrigerante

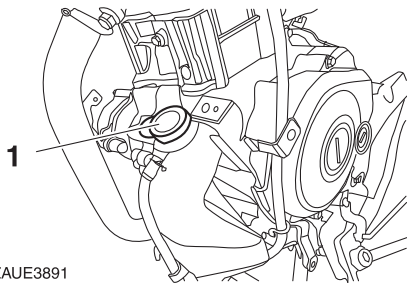

ZAUE3891

1. Tapón del depósito de líquido refrigerante

6. Añada líquido refrigerante hasta la marca de nivel máximo y coloque el tapón del depósito. **¡ADVERTENCIA!** Quite solamente el tapón del depósito de líquido refrigerante. No quite nunca el tapón del radiador cuando el motor esté caliente. <sup>[SWA15162]</sup> **ATENCIÓN:** Si no dispone de líquido refrigerante, utilice en su lugar agua destilada o agua blanda del grifo. No utilice agua dura o agua salada, ya que resultan perjudiciales para el motor. Si ha utilizado agua en lugar de líquido refrigerante, sustitúyala por este lo antes posible; de lo contrario el sistema de refrigeración no estará protegido contra las heladas y la corrosión. Si ha añadido agua al líquido refrigerante, haga comprobar lo antes posible en un concesionario Yamaha el contenido de anticongelante en el líquido refrigerante; de lo contrario disminuirá la eficacia del líquido refrigerante. <sup>[SCA10473]</sup>

**Capacidad del depósito de líquido refrigerante (hasta la marca de nivel máximo):**

0.15 L (0.16 US qt, 0.13 Imp.qt)

7. Coloque el protector del tapón del depósito de líquido refrigerante.
8. Monte el carenado.

SAU33032

## Cambio del líquido refrigerante

Debe cambiar el líquido refrigerante según los intervalos que se especifican en el cuadro de mantenimiento periódico y engrase. Haga cambiar el líquido refrigerante en un concesionario Yamaha. **¡ADVERTENCIA!** No quite nunca el tapón del radiador cuando el motor esté caliente. <sup>[SWA10382]</sup>



## Cambio del filtro de aire y limpieza del tubo de drenaje

Debe cambiar el filtro de aire según los intervalos que se especifican en el cuadro de mantenimiento periódico y engrase. Haga cambiar el filtro de aire en un concesionario Yamaha con mayor frecuencia si conduce en lugares especialmente húmedos o polvorientos. Además deben comprobar frecuentemente el tubo de drenaje de la caja del filtro de aire y limpiarlo según sea necesario.

### Para limpiar el tubo de drenaje de la caja del filtro de aire

1. Compruebe si hay suciedad o agua acumulada en el tubo, en el lado de la caja del filtro de aire.

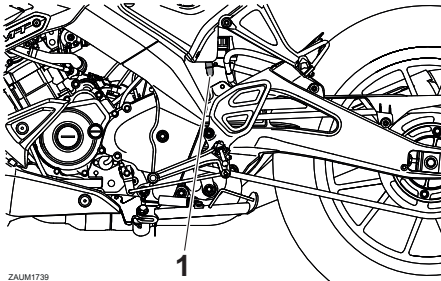

ZALM1739

1. Tubo de drenaje del filtro de aire

2. Si encuentra suciedad o agua desmonte el tubo, límpielo y vuélvalo a montar.

## Ajuste del ralentí del motor

Debe comprobar y, si es necesario, ajustar el ralentí del motor como se describe a continuación y según los intervalos que se especifican en el cuadro de mantenimiento periódico y engrase.

Para realizar este ajuste el motor debe estar caliente.

Compruebe el ralentí del motor y, si es necesario, ajústelo al valor especificado girando el tornillo de ajuste del ralentí. Para subir el ralentí del motor gire el tornillo en la dirección (a). Para bajar el ralentí del motor gire el tornillo en la dirección (b).

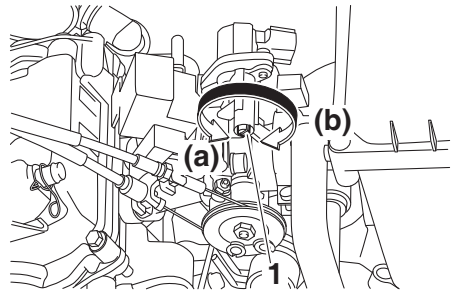

1. Tornillo de ajuste del ralentí

**Ralentí del motor:**  
1250–1550 r/min

### NOTA

Si no consigue obtener el ralentí especificado con el procedimiento descrito, acuda a un concesionario Yamaha para efectuar el ajuste.

# Mantenimiento y ajustes periódicos

SAU48434

## Ajuste del juego libre del puño del acelerador

Mida el juego del puño del acelerador como se muestra.

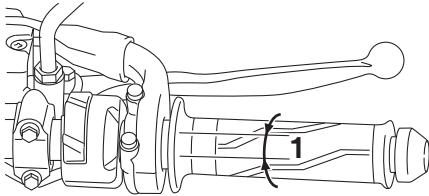

1. Juego libre del puño del acelerador

**Juego del puño del acelerador:**  
3.0–5.0 mm (0.12–0.20 in)

6

Compruebe periódicamente el juego libre del puño del acelerador y, si es necesario, ajústelo del modo siguiente.

### NOTA

El ralentí del motor debe estar correctamente ajustado antes de comprobar y ajustar el juego libre del puño del acelerador.

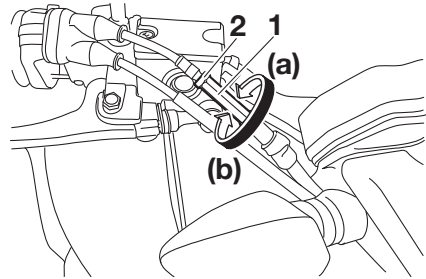

1. Tuerca de ajuste
2. Contratuerca
3. Afloje la contratuerca y deslice la funda de goma a su posición original.
4. Apriete la contratuerca y deslice la funda de goma a su posición original.

1. Desplace la cubierta de goma hacia atrás.
2. Afloje la contratuerca.
3. Para incrementar el juego libre del puño del acelerador gire la tuerca de ajuste en la dirección (a). Para reducir el juego libre del puño del acelerador gire la tuerca de ajuste en la dirección (b).

## Holgura de las válvulas

Las válvulas son un componente importante del motor. Dado que la holgura de las válvulas varía con el uso, se debe comprobar y ajustar a los intervalos que se especifican en el cuadro de mantenimiento periódico. El desajuste de las válvulas puede ocasionar una mezcla de aire-gasolina inadecuada, ruido del motor y, en última instancia, puede dañar el motor. Para evitarlo, haga comprobar y ajustar la holgura de las válvulas a intervalos regulares en su concesionario Yamaha.

### NOTA

Este servicio debe realizarse con el motor frío.

---

## Neumáticos

Los neumáticos son el único contacto entre el vehículo y la carretera. La seguridad en todas las condiciones de conducción depende de un área relativamente pequeña de contacto con la carretera. Por tanto, es fundamental mantener los neumáticos en buen estado en todo momento y cambiarlos por los neumáticos especificados en el momento adecuado.

### Presión de aire de los neumáticos

Debe comprobar la presión de aire de los neumáticos antes de cada utilización y, si es necesario, ajustarla.

SWA10504

### ADVERTENCIA

**La utilización de este vehículo con una presión incorrecta de los neumáticos puede provocar la pérdida de control, con la consecuencia de daños personales graves o un accidente mortal.**

- La presión de los neumáticos debe comprobarse y ajustarse con los neumáticos en frío (es decir, cuando la temperatura de los neumáticos sea igual a la temperatura ambiente).
  - La presión de los neumáticos debe ajustarse en función de la velocidad, el peso total del conductor, el pasajero, el equipaje y los accesorios homologados para este modelo.
-

# Mantenimiento y ajustes periódicos

## Presión de los neumáticos en frío:

### 1 persona:

Delantero:  
200 kPa (2.00 kgf/cm<sup>2</sup>, 29 psi)

Trasero:  
220 kPa (2.20 kgf/cm<sup>2</sup>, 32 psi)

### 2 personas:

Delantero:  
200 kPa (2.00 kgf/cm<sup>2</sup>, 29 psi)

Trasero:  
220 kPa (2.20 kgf/cm<sup>2</sup>, 32 psi)

## Carga máxima:

Vehículo:  
180 kg (397 lb)

La carga máxima del vehículo es el peso total del conductor, el pasajero, la carga y cualquier accesorio.

## Profundidad mínima del dibujo del neumático (delantero y trasero):

1.6 mm (0.06 in)

## NOTA

Los límites de la profundidad del dibujo pueden variar de un país a otro. Cumpla siempre los reglamentos locales.

SWA10472

## ⚠ ADVERTENCIA

- Si los neumáticos están excesivamente gastados, hágalos cambiar en un concesionario Yamaha. Además de ser ilegal, el uso del vehículo con unos neumáticos excesivamente gastados reduce la estabilidad y puede provocar la pérdida del control.
- La sustitución de toda pieza relacionada con las ruedas y los frenos, incluidos los neumáticos, debe confiarse a un concesionario Yamaha que dispone de los conocimientos y experiencia profesional necesarios para ello.
- Conduzca a velocidades moderadas después de cambiar un neumático, ya que la superficie de éste debe “rodarse” para desarrollar sus características óptimas.

SWA10512

## ⚠ ADVERTENCIA

No sobrecargue nunca el vehículo. La utilización de un vehículo sobrecargado puede ocasionar un accidente.

6

## Revisión de los neumáticos

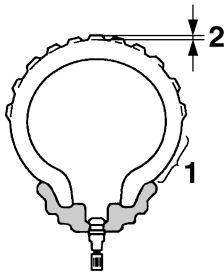

1. Flanco del neumático
2. Profundidad del dibujo de la banda de rodadura del neumático

Debe comprobar los neumáticos antes de cada utilización. Si la profundidad del dibujo del neumático en el centro alcanza el límite especificado, si hay un clavo o fragmentos de cristal en el neumático o si el flanco está agrietado, haga cambiar el neumático inmediatamente en un concesionario Yamaha.

# Mantenimiento y ajustes periódicos

## Información relativa a los neumáticos

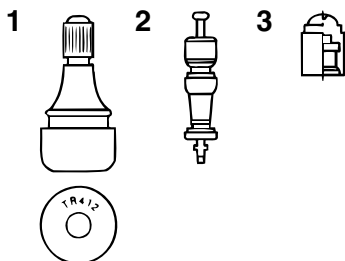

1. Válvula de aire del neumático
2. Núcleo de la válvula de aire del neumático
3. Tapón de la válvula de aire del neumático con obturador

Este modelo está equipado con neumáticos sin cámara provistos de válvula de aire. Los neumáticos envejecen, aunque no se hayan utilizado o solo se hayan utilizado ocasionalmente. Las grietas en el dibujo del neumático y en la goma del flanco, a veces acompañadas de deformación de la carcasa, son una prueba de envejecimiento. Especialistas en neumáticos deberán comprobar los neumáticos viejos y envejecidos para determinar su idoneidad para uso futuro.

SWA16101

### **! ADVERTENCIA**

- Los neumáticos delantero y trasero deben ser de la misma marca y diseño; de lo contrario, las características de manejabilidad del vehículo pueden ser diferentes, lo que podría ocasionar un accidente.
- Verifique siempre que los tapones de las válvulas estén bien colocados a fin de evitar fugas de aire.
- Utilice únicamente los tapones y núcleos de válvula relacionados a continuación a fin de evitar que los neumáticos se desinflen durante la marcha a alta velocidad.

Después de realizar pruebas exhaustivas, Yamaha solamente ha aprobado para este modelo los neumáticos que se relacionan a continuación.

#### **Neumático delantero:**

Tamaño:

100/80-17M/C 52S

Marca/modelo:

MICHELIN PILOT STREET

Válvula de aire del neumático:

TR412

Núcleo de la válvula:

V3002 (original)

#### **Neumático trasero:**

Tamaño:

140/70-17M/C 66S

Marca/modelo:

MICHELIN PILOT STREET

Válvula de aire del neumático:

TR412

Núcleo de la válvula:

V3002 (original)

## Llantas de aleación

Para asegurar unas prestaciones óptimas, la durabilidad y el funcionamiento seguro del vehículo, tome nota de los puntos siguientes relativos a las ruedas especificadas.

- Antes de cada utilización debe comprobar si las llantas de las ruedas presentan grietas, dobladuras, deformación u otros daños. Si observa algún daño, haga cambiar la rueda en un concesionario Yamaha. No intente realizar ni la más mínima reparación en una rueda. Una rueda deformada o agrietada debe sustituirse.
- La rueda se debe equilibrar siempre que se haya cambiado la llanta o el neumático. Una rueda no equilibrada puede reducir las prestaciones, limitar la manejabilidad y reducir la vida útil del neumático.

## Ajuste del juego libre de la maneta de embrague

Mida el juego de la maneta de embrague como se muestra.

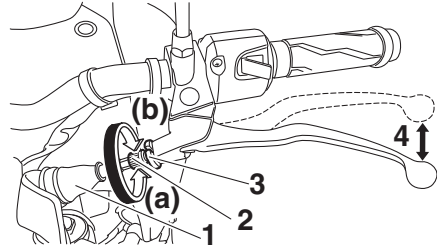

1. Cubierta de goma
2. Perno de ajuste del juego libre de la maneta de embrague
3. Contratuerca
4. Juego libre de la maneta de embrague

**Juego de la maneta de embrague:**  
10.0–15.0 mm (0.39–0.59 in)

Compruebe periódicamente el juego libre de la maneta de embrague y, de ser necesario, ajústelo del modo siguiente.

1. Desplace la cubierta de goma hacia la maneta de embrague.
2. Afloje la contratuerca.
3. Para incrementar el juego libre de la maneta de embrague, gire el perno de ajuste en la dirección (a). Para reducir el juego libre de la maneta de embrague gire el perno de ajuste en la dirección (b).

### NOTA

Si con el procedimiento descrito ha obtenido el juego libre especificado de la maneta de embrague, omite los pasos 4–7.

4. Gire completamente el perno de ajuste de la maneta de embrague en la dirección (a) para aflojar el cable de embrague.
5. Afloje la contratuerca en el cárter.

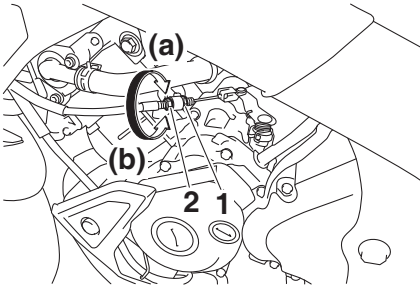

1. Contratuerca
2. Tuerca de ajuste del juego libre de la maneta de embrague (cárter)
6. Para incrementar el juego libre de la maneta de embrague, gire la tuerca de ajuste en la dirección (a). Para reducir el juego libre de la maneta de embrague gire la tuerca de ajuste en la dirección (b).
7. Apriete la contratuerca en el cárter.
8. Apriete la contratuerca en la maneta de embrague y sitúe la funda de goma a su posición original.

## Comprobación del juego de la maneta del freno delantero

Mida el juego libre de la maneta del freno delantero como se muestra.

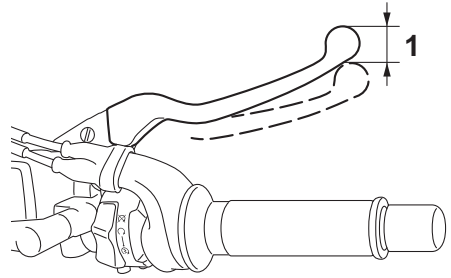

1. Juego libre de la maneta de freno

### Juego de la maneta del freno delantero:

2.0–5.0 mm (0.08–0.20 in)

Compruebe periódicamente el juego libre de las manetas de freno y, si es necesario, haga revisar el sistema de frenos en un concesionario Yamaha.

SWA10642

### **ADVERTENCIA**

**Un juego libre incorrecto de la maneta del freno indica una condición de peligro en el sistema de freno. No utilice el vehículo hasta que un concesionario Yamaha haya revisado o reparado el sistema de frenos.**

# Mantenimiento y ajustes periódicos

SAUM1355

SAU36505

## Ajuste del juego libre del pedal de freno

Mida el juego libre del pedal de freno como se muestra.

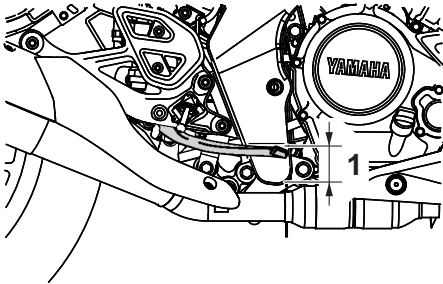

1. Juego libre del pedal de freno

**Juego libre del pedal de freno:**  
7.0–13.0 mm (0.28–0.51 in)

6

Compruebe periódicamente el juego libre del pedal de freno y, si es necesario, hágalo ajustar en un concesionario Yamaha.

SWAM1031



### ADVERTENCIA

Un juego libre incorrecto del pedal de freno indica una condición de peligro en el sistema de freno. No utilice la motocicleta hasta que un concesionario Yamaha haya revisado o reparado el sistema de frenos.

## Interruptores de la luz de freno

La luz de freno debe encenderse justo antes de que tenga efecto la frenada. La luz de freno se activa mediante interruptores conectados a la maneta y al pedal de freno. Dado que los interruptores de la luz de freno son componentes del sistema antibloqueo de frenos, su mantenimiento debe realizarse en un concesionario Yamaha.



SAU22393

## Comprobación de las pastillas de freno delantero y trasero

Debe comprobar el desgaste de las pastillas de freno delantero y trasero según los intervalos que se especifican en el cuadro de mantenimiento periódico y engrase.

SAU22421

### Pastillas de freno delantero

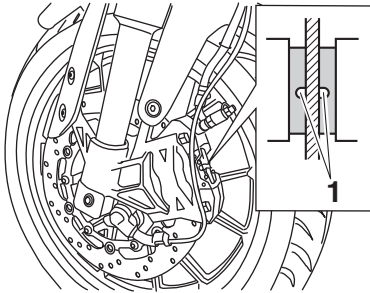

ZAUM1466

#### 1. Ranura indicadora de desgaste

Cada pastilla de freno delantero dispone de una ranura indicadora de desgaste que le permite comprobar éste sin necesidad de desmontar el freno. Para comprobar el desgaste de la pastilla de freno, observe la ranura indicadora de desgaste. Si una pastilla de freno se ha desgastado hasta el punto en que la ranura indicadora de desgaste ha desaparecido casi por completo, solicite a un concesionario Yamaha que cambie el conjunto de las pastillas de freno.

SAU36721

### Pastillas de freno trasero

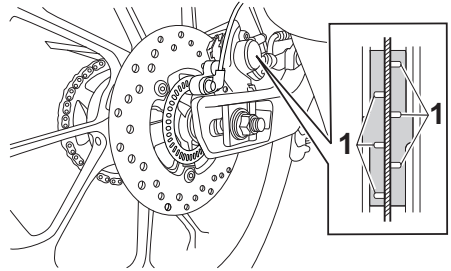

ZAUM1601

#### 1. Ranura indicadora de desgaste

Cada pastilla de freno trasero dispone de ranuras indicadoras de desgaste que le permiten comprobar el desgaste de la pastilla sin necesidad de desmontar el freno. Para comprobar el desgaste de la pastilla de freno, observe las ranuras indicadoras de desgaste. Si una pastilla de freno se ha desgastado hasta el punto en que las ranuras indicadoras de desgaste han desaparecido casi por completo, solicite a un concesionario Yamaha que cambie el conjunto de las pastillas de freno.

# Mantenimiento y ajustes periódicos

SAU40262

## Comprobación del líquido de freno

Antes de utilizar el vehículo, verifique que el líquido de frenos se encuentre por encima de la marca de nivel mínimo. Compruebe el nivel del líquido de frenos con respecto a la parte superior del nivel del depósito. Añada líquido de frenos si es necesario.

### Freno delantero

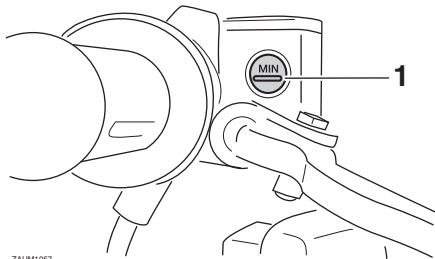

1. Marca de nivel mínimo

### Freno trasero

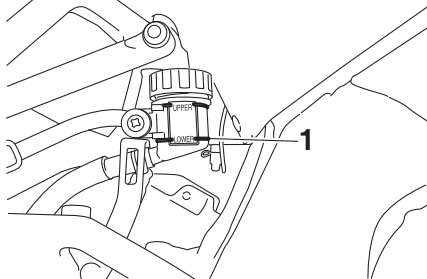

1. Marca de nivel mínimo

**Líquido de frenos especificado:**  
DOT 4

SWA16011

## **⚠️ ADVERTENCIA**

**Un mantenimiento inadecuado puede mermar la capacidad de frenada. Observe las precauciones siguientes:**

- Si el líquido de frenos es insuficiente, puede penetrar aire en el sistema y reducirse la capacidad de frenada.
- Limpie el tapón de llenado antes de extraerlo. Utilice únicamente líquido de frenos DOT 4 procedente de un recipiente precintado.
- Utilice únicamente el líquido de frenos especificado; de lo contrario pueden deteriorarse las juntas de goma y producirse fugas.
- Añada el mismo tipo de líquido de freno. Si se añade un líquido de frenos distinto a DOT 4 puede producirse una reacción química perjudicial.
- Evite que penetre agua o polvo en el depósito cuando añada líquido. El agua disminuye significativamente el punto de ebullición del líquido y puede provocar una obstrucción por vapor, mientras que la suciedad puede atascar las válvulas de la unidad hidráulica del sistema ABS.

SCA17641

## **ATENCIÓN**

El líquido de frenos puede dañar las superficies pintadas o las piezas de plástico. Elimine siempre inmediatamente el líquido que se haya derramado.

A medida que las pastillas de freno se desgastan, es normal que el nivel de líquido de freno disminuya de forma gradual. Un nivel bajo de líquido de frenos puede ser indicativo del desgaste de las pastillas o de una fuga en el sistema; por tanto, debe comprobar si las pastillas de freno están desgastadas o si hay una fuga en el sistema de frenos. Si el nivel de líquido de frenos disminuye de forma repentina, solicite a un concesionario Yamaha que averigüe la causa antes de seguir utilizando el vehículo.

SAU22734

SAU22762

## Cambio del líquido de frenos

Haga cambiar el líquido de frenos cada 2 años en un concesionario Yamaha. Además, se deben cambiar las juntas de las bombas y pinzas de freno, así como los tubos de freno, según los intervalos indicados a continuación o antes si están dañados o presenten fugas.

- Juntas de freno: cada 2 años
- Tubos de freno: cada 4 años

## Juego de la cadena de transmisión

Debe comprobar el juego de la cadena de transmisión antes de cada utilización y ajustarlo si es preciso.

SAU74253

### Para comprobar el juego de la cadena de transmisión

1. Coloque la motocicleta sobre el caballete lateral.

### NOTA

Cuando compruebe y ajuste el juego de la cadena de transmisión, no debe haber ningún peso sobre la motocicleta.

2. Ponga la transmisión en la posición de punto muerto.
3. Mida el juego de la cadena de transmisión como se muestra.

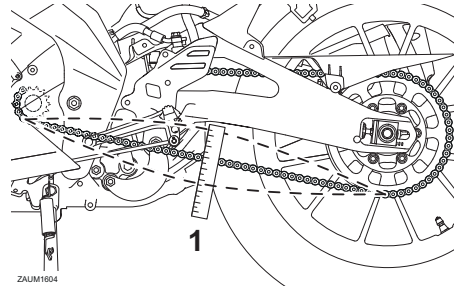

1. Juego de la cadena de transmisión

**Juego de la cadena de transmisión:**  
30.0–40.0 mm (1.18–1.57 in)

4. Si el juego de la cadena de transmisión es incorrecto, ajústelo del modo siguiente. **ATENCIÓN: Una holgura incorrecta de la cadena de transmisión sobrecargará el motor y otros componentes vitales de la motocicleta y puede provocar que la cadena se salga o se rompa. Para**

# Mantenimiento y ajustes periódicos

evitarlo, mantenga la holgura de la cadena de transmisión dentro de los límites especificados. [SCA10572]

SAU3431B

## Para ajustar el juego de la cadena de transmisión

Consulte a un concesionario Yamaha antes de ajustar el juego de la cadena de transmisión.

1. Afloje la tuerca del eje y la contratuerca a cada lado del basculante.

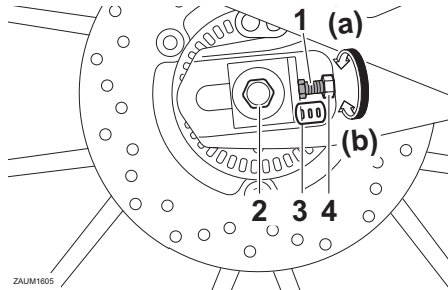

1. Perno de ajuste del juego de la cadena de transmisión
  2. Tuerca del eje
  3. Marcas de alineación
  4. Contratuerca
2. Para tensar la cadena de transmisión, gire el perno de ajuste de la holgura en cada extremo del basculante en la dirección (a). Para aflojar la cadena de transmisión, gire el perno de ajuste en cada extremo del basculante en la dirección (b) y, seguidamente, empuje la rueda trasera hacia adelante.

## NOTA

Con la ayuda de las marcas de alineación a cada lado del basculante, verifique que ambos tensores de cadena de transmisión queden en la misma posición para la correcta alineación de la rueda.

3. Apriete la tuerca del eje y luego las contratuercas con el par especificado.

## Pares de apriete:

Tuerca del eje:  
85 N·m (8.5 kgf·m, 63 lb·ft)  
Contratuerca:  
15 N·m (1.5 kgf·m, 11 lb·ft)

4. Asegúrese de que los tensores de la cadena de transmisión están en la misma posición, el juego de la cadena de transmisión es correcto, y las cadenas de transmisión se mueven sin problema.

## Limpieza y engrase de la cadena de transmisión

La cadena de transmisión debe limpiarse y engrasarse según los intervalos especificados en el cuadro de mantenimiento periódico y engrase, ya que de lo contrario se desgastará rápidamente, especialmente si hay mucha humedad o polvo en el ambiente. Realice el mantenimiento de la cadena de transmisión del modo siguiente.

SCA10584

### ATENCIÓN

La cadena de transmisión se debe engrasar después de lavar la motocicleta o utilizarla bajo lluvia o en zonas mojadas.

1. Limpie la cadena de transmisión con queroseno y un cepillo blando pequeño. **ATENCIÓN: Para evitar que las juntas tóricas se estropeen, no limpie la cadena de transmisión con limpiadores de vapor, de alta presión o disolventes inadecuados.**

[SCA11122]

2. Seque la cadena de transmisión.
3. Engrase bien la cadena de transmisión con un lubricante especial para juntas tóricas. **ATENCIÓN: No utilice para la cadena de transmisión aceite de motor ni ningún otro lubricante, ya que pueden contener sustancias potencialmente dañinas para las juntas tóricas.** [SCA11112]

## Comprobación y engrase de los cables

Antes de cada utilización debe comprobar el funcionamiento y el estado de todos los cables de control, así como engrasar los cables y sus extremos si es necesario. Si un cable está dañado o no se mueve con suavidad, hágalo revisar o cambiar por un concesionario Yamaha. **¡ADVERTENCIA! Si se daña el alojamiento exterior de los cables, es posible que se origine óxido en el interior y que se causen interferencias con el movimiento del cable. Cambie los cables dañados lo antes posible para evitar situaciones que no sean seguras.** [SWA10712]

### Lubricante recomendado:

Lubricante para cables de Yamaha o cualquier otro lubricante adecuado

# Mantenimiento y ajustes periódicos

SAU23115

SAU44276

## Comprobación y engrase del puño del acelerador y el cable

Antes de cada utilización se debe comprobar el funcionamiento del puño del acelerador. Asimismo, se debe engrasar el cable en un concesionario Yamaha según los intervalos especificados en el cuadro de mantenimiento periódico.

El cable del acelerador está provisto de una cubierta de goma. Verifique que la cubierta esté bien colocada. Aunque esté bien colocada, la cubierta no protege por completo el cable contra la penetración de agua. Por tanto, evite echar agua directamente sobre la cubierta o el cable cuando lave el vehículo. Si la cubierta del cable se ensucia, límpiela con un trapo húmedo.

## Comprobación y engrase de los pedales de freno y cambio

Cada vez que conduzca, compruebe antes el funcionamiento de los pedales de freno y cambio y engrase los pivotes de los pedales si es necesario.

### Pedal de freno

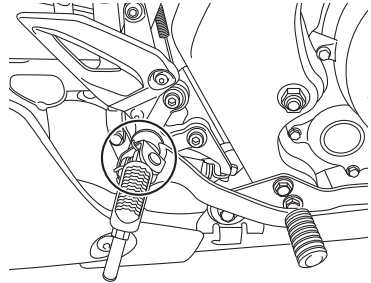

### Pedal de cambio

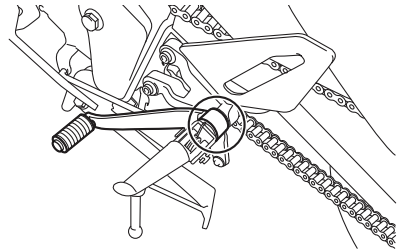

**Lubricante recomendado:**  
Grasa de jabón de litio

# Mantenimiento y ajustes periódicos

SAU23144

SAU23203

## Comprobación y engrase de las manetas de freno y embrague

Antes de cada utilización debe verificar el funcionamiento de las manetas de freno y embrague y engrasar los pivotes de las mismas si es necesario.

### Maneta de freno

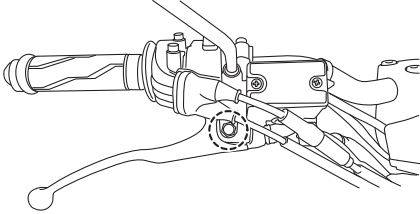

### Maneta de embrague

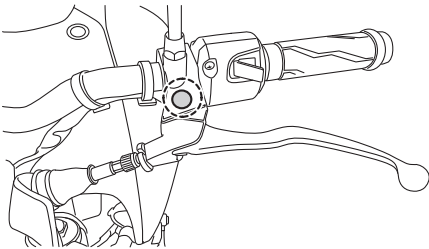

#### Lubricantes recomendados:

Maneta de freno:

Grasa de silicona

Maneta de embrague:

Grasa de jabón de litio

## Comprobación y engrase del caballete lateral

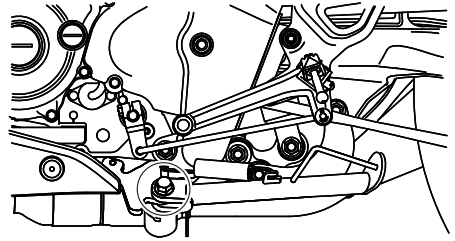

Antes de cada utilización debe comprobar el funcionamiento del caballete lateral y engrasar el pivote y las superficies de contacto metal-metal si es necesario.

SWA10732

### **⚠ ADVERTENCIA**

Si el caballete lateral no sube y baja con suavidad, hágalo revisar o reparar en un concesionario Yamaha. De lo contrario, puede tocar el suelo y distraer al conductor, con el consiguiente riesgo de que este pierda el control.

#### Lubricante recomendado:

Grasa de jabón de litio

# Mantenimiento y ajustes periódicos

SAUM1653

## Engrase de los pivotes del basculante

Los pivotes del basculante se deben engrasar en un concesionario Yamaha según los intervalos que se especifican en el cuadro de mantenimiento periódico y engrase.

**Lubricante recomendado:**  
Grasa de jabón de litio

SAU23273

## Comprobación de la horquilla delantera

Debe comprobar el estado y el funcionamiento de la horquilla delantera del modo siguiente y según los intervalos especificados en el cuadro de mantenimiento periódico y engrase.

### Para comprobar el estado

Compruebe si los tubos interiores presentan rasgaduras, daños y fugas excesivas de aceite.

### Para verificar el funcionamiento

1. Sitúe el vehículo sobre una superficie horizontal y manténgalo en posición vertical. **¡ADVERTENCIA! Para evitar daños personales, apoye firmemente el vehículo de forma que no exista riesgo de que se caiga.**  
[SWA10752]
2. Mientras aplica el freno delantero, empuje el manillar hacia abajo con fuerza varias veces para comprobar si la horquilla delantera se comprime y se extiende con suavidad.

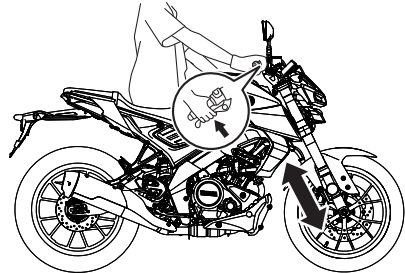

SCA10591

## ATENCIÓN

Si observa cualquier daño en la horquilla delantera o ésta no funciona con suavidad, hágala revisar o reparar en un concesionario Yamaha.



SAU23285

SAU23292

## Comprobación de la dirección

Los cojinetes de la dirección desgastados o sueltos pueden constituir un peligro. Por tanto, debe comprobar el funcionamiento de la dirección del modo siguiente y según los intervalos especificados en el cuadro de mantenimiento periódico y engrase.

1. Levante la rueda delantera del suelo. (Véase la página 6-34).  
**¡ADVERTENCIA! Para evitar daños personales, apoye firmemente el vehículo de forma que no exista riesgo de que se caiga.** [SWA10752]
2. Sujete los extremos inferiores de las barras de la horquilla delantera e intente moverlos hacia adelante y hacia atrás. Si observa cualquier juego, solicite a un concesionario Yamaha que revise o repare la dirección.

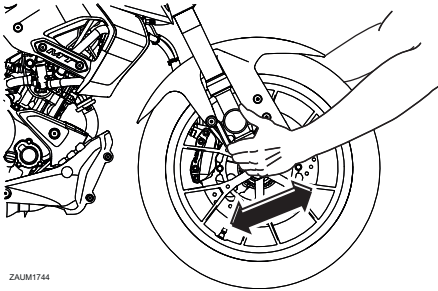

ZALM1744

## Comprobación de los cojinetes de las ruedas

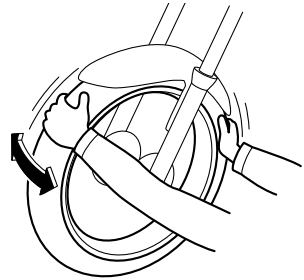

Debe comprobar los cojinetes de las ruedas delantera y trasera según los intervalos que se especifican en el cuadro de mantenimiento periódico y engrase. Si el cubo de la rueda se mueve o si no gira con suavidad, solicite a un concesionario Yamaha que revise los cojinetes de la rueda.

# Mantenimiento y ajustes periódicos

## Batería

SAU50583

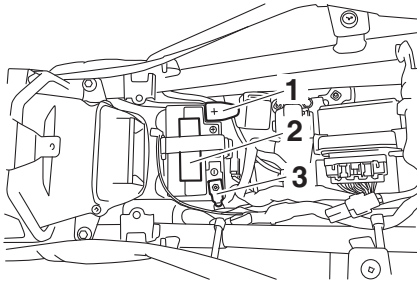

1. Cable positivo de la batería (rojo)
2. Batería
3. Cable negativo de la batería (negro)

La batería se encuentra debajo del asiento del conductor. Es una batería VRLA (plomo-ácido regulada por válvula). No es necesario comprobar el electrolito ni añadir agua destilada. No obstante, se deben comprobar las conexiones de los cables de la batería y apretarlas si es preciso.

SWA10761



### ADVERTENCIA

- El electrolito es tóxico y peligroso, ya que contiene ácido sulfúrico que provoca graves quemaduras. Evite todo contacto con la piel, los ojos o la ropa y protéjase siempre los ojos cuando trabaje cerca de una batería. En caso de contacto, administre los **PRIMEROS AUXILIOS** siguientes.
  - **EXTERNO:** Lavar con agua abundante.
  - **INTERNO:** Beber grandes cantidades de agua o leche y llamar inmediatamente a un médico.
  - **OJOS:** Enjuagar con agua durante 15 minutos y acudir al médico sin demora.
- Las baterías producen hidrógeno explosivo. Por lo tanto, mantenga las chispas, llamas, cigarrillos, etc., alejados de la batería y asegúrese

de que la ventilación sea suficiente cuando la cargue en un espacio cerrado.

- **MANTENGA ÉSTA Y CUALQUIER OTRA BATERÍA FUERA DEL ALCANCE DE LOS NIÑOS.**

SCA10621

### ATENCIÓN

No intente nunca extraer los precintos de las células de la batería, ya que la dañaría de forma irreparable.

### Para cargar la batería

Si la batería se ha descargado, hágala cargar en su concesionario Yamaha. Tenga en cuenta que la batería tiene tendencia a descargarse más rápidamente si el vehículo está equipado con accesorios eléctricos opcionales.

SCA16522

### ATENCIÓN

Para cargar una batería VRLA (plomo-ácido regulada por válvulas) es necesario un cargador especial (de tensión constante). El uso de un cargador convencional dañará la batería.

### Almacenamiento de la batería

1. Si no va a utilizar el vehículo durante más de un mes, desmonte la batería, cárguela completamente y guárdela en un lugar fresco y seco. **ATENCIÓN:** Para extraer la batería debe desactivar el interruptor principal y, a continuación, desconectar el cable negativo antes de desconectar el positivo. [SCA16304]
2. Si va a guardar la batería durante más de dos meses, compruébela al menos una vez al mes y cárguela completamente según sea necesario.
3. Cargue completamente la batería antes de instalarla. **ATENCIÓN:** Cuando vaya a instalar la batería, verifique

que el interruptor principal esté desactivado y, a continuación, conecte el cable positivo antes de conectar el negativo. [SCA16842]

- Una vez instalada la batería, verifique que los cables estén correctamente conectados a los bornes.

SCA16531

## ATENCIÓN

Mantenga siempre la batería cargada. El almacenamiento de una batería descargada puede dañarla de forma irreparable.

## Cambio de fusibles

La caja de fusibles está situada debajo del asiento. (Véase la página 3-19).

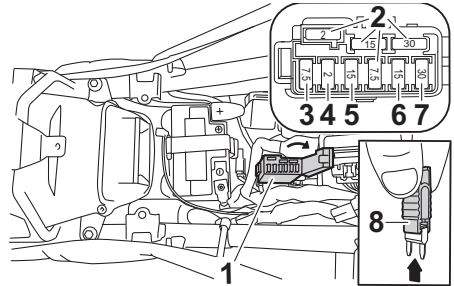

- Caja de fusibles
- Fusible de reserva
- Fusible del faro
- Fusible de la unidad de control del ABS
- Fusible principal
- Fusible del solenoide del ABS
- Fusible del motor del ABS
- Lengüetas de fusible

Si un fusible está fundido, cámbielo del modo siguiente.

- Desactive el interruptor principal y el circuito eléctrico en cuestión.
- Extraiga el fusible fundido e instale uno nuevo del amperaje especificado.  
**¡ADVERTENCIA! Para evitar una avería grave del sistema eléctrico y posiblemente un incendio, no utilice un fusible con un amperaje superior al recomendado.** [SWA15132]

### Fusibles especificados:

Fusible principal:

15.0 A

Fusible del motor del sistema ABS:

30.0 A

Fusible del solenoide del ABS:

15.0 A

Fusible de la unidad de control del sistema ABS:

2.0 A

Fusible del faro:

7.5 A

# Mantenimiento y ajustes periódicos

SAUN2261

3. Active el interruptor principal y el circuito eléctrico en cuestión para comprobar si el dispositivo funciona.
4. Si el fusible se funde de nuevo inmediatamente, solicite a un concesionario Yamaha que revise el sistema eléctrico.

## Luces del vehículo

Este modelo está equipado con luces LED para los faros, las luces de posición y la luz de freno/piloto trasero. Si una luz no se enciende, compruebe el fusible y, a continuación, haga revisar el vehículo en un concesionario Yamaha.

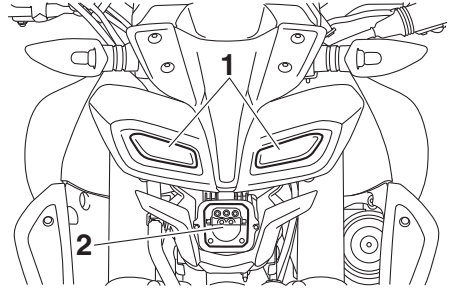

1. Luz de posición
2. Faro

SCA16581

## ATENCIÓN

**No pegue ningún tipo de película coloreada o adhesivos sobre la óptica del faro.**

## Luz de freno/piloto trasero

SAU24182

Este modelo está provisto de una luz de freno/piloto trasero de tipo LED (diodo luminoso).

Si la luz de freno/piloto trasero no se enciende, hágala revisar en un concesionario Yamaha.

## Cambio de la bombilla de un intermitente

SAU62590

1. Desmonte la óptica de la luz de intermitencia extrayendo el tornillo.

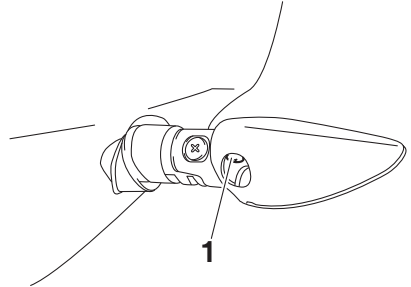

1. Tornillo

2. Desmonte el portabombilla de la luz de intermitencia (junto con la bombilla) girándolo en sentido contrario a las agujas del reloj.

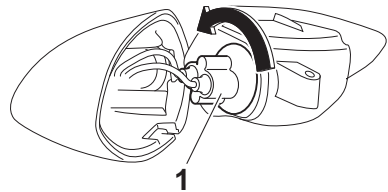

2AUM1809

1. Bombilla de la luz de intermitencia
3. Tire de la bombilla fundida para extraerla.
4. Introduzca una nueva bombilla en el casquillo.
5. Monte el casquillo (con la bombilla) girándolo en el sentido de las agujas del reloj.
6. Monte la óptica de la luz de intermitencia colocando el tornillo.  
**ATENCIÓN: No apriete excesivamente el tornillo, ya que se puede romper la óptica.** [SCA11192]

# Mantenimiento y ajustes periódicos

SAUM3510

## Cambio de la bombilla de la luz de la matrícula

1. Desmonte la luz de la matrícula extrayendo el tornillo.

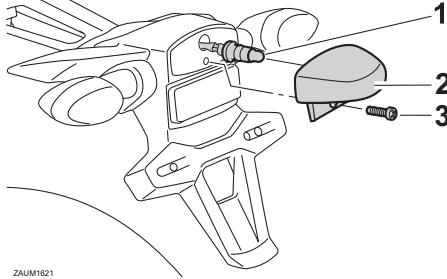

ZAUM1621

1. Portabombillas de la luz de la matrícula
2. Unidad de la luz de la matrícula
3. Tornillo

6

2. Extraiga el casquillo de la luz de la matrícula (junto con la bombilla) tirando de él.
3. Tire de la bombilla fundida para extraerla.
4. Introduzca una nueva bombilla en el casquillo.
5. Monte el casquillo (con la bombilla) empujándolo dentro.
6. Monte la óptica de la luz de la matrícula colocando el tornillo.

SAU67131

## Apoyo de la motocicleta

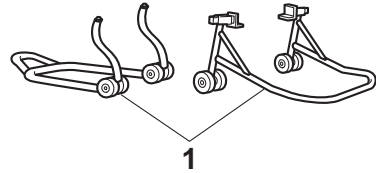

1. Soporte de mantenimiento (ejemplo)

Puesto que este modelo no dispone de caballote central, utilice un soporte de mantenimiento cuando desmonte la rueda delantera o trasera o al realizar otras operaciones de mantenimiento para las que sea necesario mantener la motocicleta en posición vertical.

Compruebe que la motocicleta se encuentre en una posición estable y horizontal antes de iniciar cualquier operación de mantenimiento.

SAU25872

## Identificación de averías

Aunque las motocicletas Yamaha son objeto de una minuciosa revisión antes de salir de fábrica, pueden surgir problemas durante su utilización. Cualquier problema en los sistemas de combustible, compresión o encendido, por ejemplo, puede dificultar el arranque y provocar una disminución de la potencia.

Los siguientes cuadros de identificación de averías constituyen un procedimiento rápido y fácil para que usted mismo compruebe esos sistemas vitales. No obstante, si es necesario realizar cualquier reparación de la motocicleta, llévela a un concesionario Yamaha cuyos técnicos cualificados disponen de las herramientas, experiencia y conocimientos necesarios para reparar correctamente la motocicleta.

Utilice únicamente repuestos originales Yamaha. Las imitaciones pueden parecerse a los repuestos originales Yamaha pero a menudo son de inferior calidad, menos duraderos y pueden ocasionar costosas facturas de reparación.

SWA15142

### **ADVERTENCIA**

**Cuando revise el sistema de combustible no fume y verifique que no haya llamas vivas ni chispas en el lugar, incluidos pilotos luminosos de calentadores de agua u hornos. La gasolina o los vapores de gasolina pueden inflamarse o explotar y provocar graves daños personales o materiales.**

---

# Mantenimiento y ajustes periódicos

SAU86390

## Cuadro de identificación de averías

### 1. Gasolina

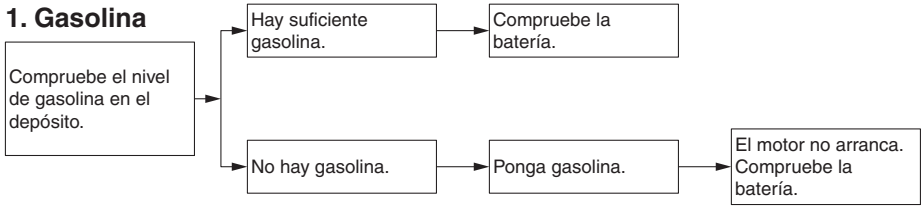

### 2. Batería

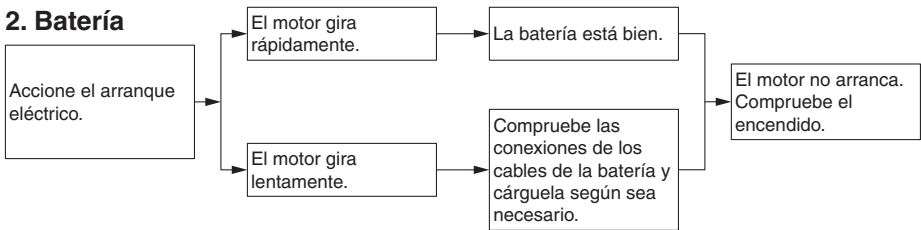

### 3. Encendido

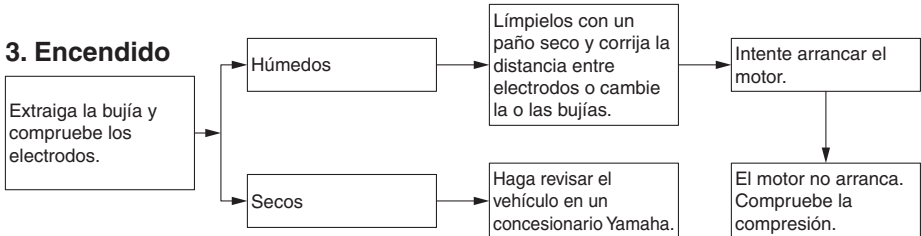

### 4. Compresión

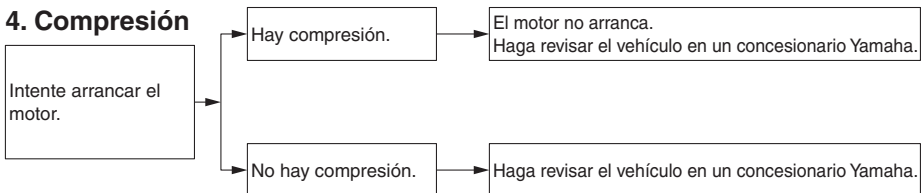



# Mantenimiento y ajustes periódicos

SAU86430

SWAT1041

El motor se recalienta

## ⚠ ADVERTENCIA

- No quite el tapón del radiador cuando el motor y el radiador estén calientes. Puede salir un chorro a presión de líquido y vapor calientes y provocar graves lesiones. Espere hasta que se haya enfriado el motor.
- Coloque un trapo grueso, como una toalla, sobre el tapón del radiador; luego gire lentamente el tapón en el sentido contrario al de las agujas del reloj hasta el tope para que se libere toda la presión residual. Cuando deje de oírse el silbido, presione el tapón hacia abajo mientras lo gira en el sentido contrario al de las agujas del reloj y luego extráigalo.

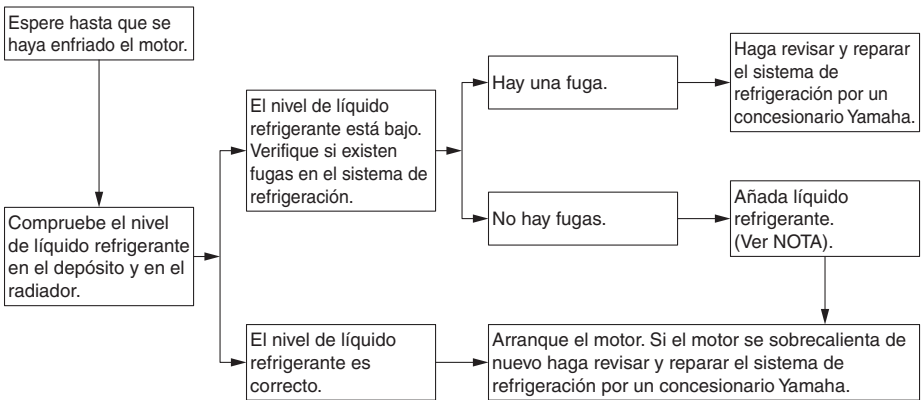

6

## NOTA

Si no dispone de líquido refrigerante, puede utilizar agua del grifo en su lugar de forma provisional, siempre que la cambie por el líquido refrigerante recomendado lo antes posible.

# Cuidados y almacenamiento de la motocicleta

## Precaución relativa al color mate

SAU37834

SCA15193

### **ATENCIÓN**

Algunos modelos están provistos de piezas acabadas en colores mate. Antes de limpiar el vehículo, pregunte en un concesionario Yamaha qué productos se pueden utilizar. Si utiliza un cepillo, productos químicos o detergentes fuertes para limpiar estas piezas rayará o dañará la superficie. Asimismo, evite aplicar cera a las piezas con acabado en color mate.

## Cuidados

SAU83443

Una limpieza frecuente y completa del vehículo no solo mejorará el aspecto de este, sino que, además, aumentará sus prestaciones globales y prolongará la vida útil de muchos de sus componentes. Asimismo, el lavado, la limpieza y el pulido representan una ocasión de revisar el estado del vehículo con más frecuencia. Se debe lavar el vehículo después de utilizarlo con lluvia o cerca del mar, ya que la sal es corrosiva para los metales.

## NOTA

- Las carreteras en lugares donde se producen fuertes nevadas pueden haberse rociado con sal para eliminar el hielo. La sal puede mantenerse sobre la calzada hasta bien entrada la primavera, por lo que es necesario lavar los bajos y las piezas del bastidor después de utilizar el vehículo en esos lugares.
- Los productos de cuidado y mantenimiento originales Yamaha se venden bajo la marca YAMALUBE en muchos países del mundo.
- Solicite a su concesionario Yamaha más consejos de limpieza.

SCA26280

### **ATENCIÓN**

Una limpieza inadecuada puede dañar la estética y la mecánica. No utilizar:

- sistemas de lavado a alta presión o de chorro de vapor. Una presión de agua excesiva puede provocar que el agua se filtre y deteriore los cojinetes de rueda, los frenos, las juntas de la caja de cambios y los dispositivos eléctricos. Evite la aplicación de detergentes a alta presión como ocurre en los sistemas de lavado de automóviles que funcionan con monedas.

# Cuidados y almacenamiento de la motocicleta

- **productos químicos fuertes tales como limpiadores de llantas con ácido, especialmente en ruedas de radios o de magnesio.**
- **productos químicos fuertes tales como compuestos abrasivos o cera en piezas con acabado mate. Los cepillos pueden rayar y dañar los acabados mate; utilice únicamente una esponja blanda o una toalla.**
- **toallas, esponjas o cepillos contaminados con productos de limpieza abrasivos o productos químicos fuertes como disolventes, gasolina, desoxidantes, líquido de frenos o anticongelante, etc.**

## Antes de lavar el vehículo

1. Estacione el vehículo en un lugar no expuesto a la luz directa del sol y deje que se enfríe. De este modo se evitarán las manchas de agua.
2. Verifique que todos los tapones, tapas, acopladores y conectores eléctricos estén bien apretados.
3. Cubra el extremo del silenciador con una bolsa de plástico y una cincha de goma resistente.
4. Con una toalla mojada, humedezca durante unos minutos las manchas difíciles tales como las de insectos o heces de pájaros.
5. Elimine suciedad de la carretera y manchas de aceite con un desengrasador de buena calidad y un cepillo de cerdas de plástico o una esponja.  
**ATENCIÓN: No utilice desengrasador en zonas que deben estar lubricadas tales como obturadores, juntas y ejes de las ruedas. Siga las instrucciones del producto.** [SCA26290]

## Lavado

1. Elimine el desengrasador y rocíe el vehículo con una manguera de jardinería. Utilice únicamente la presión de agua suficiente para realizar el trabajo. Evite rociar agua directamente en el silenciador, el panel de instrumentos, la toma de aire u otras zonas interiores como los compartimentos portaobjetos debajo del asiento.
2. Lave el vehículo con un detergente de buena calidad para automóviles mezclado con agua fría y una toalla o esponja suave y limpia. Utilice un cepillo de dientes viejo o un cepillo de cerdas de plástico para las zonas de difícil acceso. **ATENCIÓN: Utilice agua fría si el vehículo ha estado expuesto a sal. El agua caliente aumenta las propiedades corrosivas de la sal.** [SCA26301]
3. Para vehículos equipados con parabrisas: Limpie el parabrisas con una toalla o esponja blanda humedecida con agua y un detergente de pH neutro. Si es necesario, utilice un abrillantador o un limpiador de parabrisas de buena calidad para motocicletas. **ATENCIÓN: No utilice nunca productos químicos fuertes para limpiar el parabrisas. Asimismo, algunos limpiadores para plástico pueden rayar el parabrisas; por tanto, debe probar todos los productos de limpieza antes de aplicarlos.** [SCA26310]
4. Enjuague a fondo con agua limpia. Asegúrese de eliminar todo resto de detergente, ya que puede dañar las piezas de plástico.

## Después del lavado

1. Seque el vehículo con una gamuza o una toalla absorbente, preferiblemente de microfibras.

# Cuidados y almacenamiento de la motocicleta

2. Para modelos provistos de cadena de transmisión: Seque y a continuación lubrique la cadena de transmisión para evitar que se oxide.
3. Utilice un abrillantador de cromo para dar brillo a las piezas de cromo, aluminio y acero inoxidable. Mediante el pulido suele ser posible eliminar la decoloración térmica de los sistemas de escape de acero inoxidable.
4. Aplique un spray anticorrosión a todas las piezas de metal, incluidas las superficies cromadas o niqueladas. **¡ADVERTENCIA! No aplique silicona o spray de aceite a los asientos, los asideros, los reposapiés de goma o las bandas de rodadura de los neumáticos. De lo contrario, dichos elementos serán resbaladizos, con el consiguiente riesgo de pérdida de control.** Limpie a fondo las superficies de dichos elementos antes de utilizar el vehículo. [SWA20650]
5. Trate las piezas de goma, de vinilo y de plástico sin pintar con un producto adecuado.
6. Retoque los pequeños daños en la pintura provocados por piedras, etc.
7. Aplique una cera no abrasiva o un spray de detalle para motocicletas a todas las superficies pintadas.
8. Cuando termine la limpieza, arranque el motor y déjelo al ralentí unos minutos para eliminar los restos de humedad.
9. Si la óptica del faro se ha empañado, arranque el motor y encienda el faro para eliminar la humedad.
10. Deje que el vehículo se seque por completo antes de guardarlo o cubrirlo.

SCA26320

## ATENCIÓN

- No aplique cera a las piezas de goma o de plástico sin pintar.

- Evite utilizar compuestos abrillantadores abrasivos que pueden desgastar la pintura.
- Aplique los sprays y la cera de forma moderada. A continuación elimine el exceso.

SWA20660

## ADVERTENCIA

Los restos de contaminantes en los frenos o en los neumáticos pueden provocar la pérdida de control.

- Verifique que no haya lubricante o cera en los frenos o en los neumáticos.
- Si es necesario, lave los neumáticos con agua tibia y un detergente suave.
- Si es necesario, limpie los discos y las pastillas de freno con un limpiador de frenos o con acetona.
- Antes de conducir a velocidades altas, pruebe la capacidad de frenado y el comportamiento en curvas del vehículo.

# Cuidados y almacenamiento de la motocicleta

SAU83472

## Almacenamiento

Guarde siempre el vehículo en un lugar fresco y seco. Si es necesario, protéjalo del polvo con una funda porosa. Verifique que el motor y el sistema de escape estén fríos antes de cubrir el vehículo. Si suele dejar el vehículo inactivo durante varias semanas seguidas entre cada utilización, se recomienda utilizar un estabilizador de gasolina de buena calidad después de cada llenado.

SCA21170

### ATENCIÓN

- Si guarda el vehículo en un lugar mal ventilado o lo cubre con una lona cuando todavía esté mojado, el agua y la humedad penetrarán en su interior y se oxidará.
- Para prevenir la corrosión, evite sótanos húmedos, establos (por la presencia de amoníaco) y lugares en los que se almacenen productos químicos fuertes.

## Almacenamiento prolongado

Antes de guardar el vehículo durante un periodo prolongado (60 días o más):

1. Realice todas las reparaciones necesarias y el mantenimiento pendiente.
2. Siga todas las instrucciones que se facilitan en el apartado Cuidados de este capítulo.
3. Llene el depósito de gasolina y añada un estabilizador conforme a las instrucciones del producto. Haga funcionar el motor durante 5 minutos para distribuir la gasolina tratada por todo el sistema de combustible.
4. Vehículos provistos de grifo de gasolina: Gire la palanca del grifo de gasolina a la posición cerrada.
5. Vehículos con carburador: Para evitar que se formen posos, vacíe en un recipiente limpio la gasolina contenida en la cubeta con flotador del carbura-

dor. Vuelva a apretar el perno de vaciado y devuelva la gasolina al depósito.

6. Utilice un aceite de nebulización de motores de buena calidad y siga las instrucciones del producto para proteger los componentes internos del motor contra la corrosión. Si no dispone de aceite de nebulización para motor, realice el procedimiento siguiente para cada cilindro:
  - a. Desmonte la tapa de la bujía y la bujía.
  - b. Vierta una cucharada de las de té de aceite de motor por el orificio para la bujía.
  - c. Monte la tapa de la bujía en la bujía y seguidamente coloque esta sobre la culata para que los electrodos queden en contacto con masa. (Ello limitará las chispas durante el paso siguiente).
  - d. Haga girar varias veces el motor con el arranque eléctrico. (Así se cubrirá la pared del cilindro con aceite). **¡ADVERTENCIA! Para evitar daños o lesiones por chispas, conecte a masa los electrodos de la bujía cuando haga girar el motor.** [SWA10952]
  - e. Quite la tapa de bujía de la bujía y luego monte esta y su tapa.
7. Engrase todos los cables de control, los pivotes, las manetas y los pedales, así como el caballete lateral y el caballete central (si está equipado).
8. Compruebe y corrija la presión de los neumáticos y luego levante el vehículo de forma que todas las ruedas queden por encima del suelo. De lo contrario, gire un poco las ruedas una vez al mes para evitar que los neumáticos se degraden en un punto.
9. Cubra la salida del silenciador con una bolsa de plástico para evitar que penetre humedad.

# Cuidados y almacenamiento de la motocicleta

---

10. Desmonte la batería y cárguela por completo, o conecte un cargador de mantenimiento para mantener la batería con una carga óptima. **ATENCIÓN: Verifique que la batería y el cargador sean compatibles. No cargue una batería VRLA con un cargador convencional.** [SCA26330]

## NOTA

---

- Si va a desmontar la batería, cárguela una vez al mes y guárdela en un lugar templado a 0-30 °C (32-90 °F).
  - Para obtener más información sobre la carga y el almacenamiento de la batería, consulte la página 6-30.
-

## Dimensiones:

Longitud total:  
1960 mm (77.2 in)  
Anchura total:  
800 mm (31.5 in)  
Altura total:  
1065 mm (41.9 in)  
Altura del asiento:  
810 mm (31.9 in)  
Distancia entre ejes:  
1325 mm (52.2 in)  
Holgura mínima al suelo:  
160 mm (6.30 in)  
Radio de giro mínimo:  
2.9 m (9.51 ft)

## Peso:

Peso en orden de marcha:  
140 kg (309 lb)

## Motor:

Ciclo de combustión:  
4 tiempos  
Sistema de refrigeración:  
Refrigerado por líquido  
Sistema de válvulas:  
SOHC  
Número de cilindros:  
Monocilindro  
Cilindrada:  
124 cm<sup>3</sup>  
Calibre × Carrera:  
52.0 × 58.6 mm (2.05 × 2.31 in)  
Sistema de arranque:  
Arranque eléctrico

## Aceite de motor:

Marca recomendada:



Grados de viscosidad SAE:  
10W-40  
Calidad de aceite de motor recomendado:  
API servicio tipo SG o superior, norma  
JASO MA  
Cantidad de aceite de motor:  
Cambio de aceite:  
0.85 L (0.90 US qt, 0.75 Imp.qt)  
Con desmontaje del filtro de aceite:  
0.95 L (1.00 US qt, 0.84 Imp.qt)

## Cantidad de líquido refrigerante:

Depósito de líquido refrigerante (hasta la  
marca de nivel máximo):  
0.15 L (0.16 US qt, 0.13 Imp.qt)  
Radiador (incluidas todas las rutas):  
0.49 L (0.52 US qt, 0.43 Imp.qt)

## Combustible:

Gasolina recomendada:  
Gasolina sin plomo (E10 acceptable)  
Octanaje (RON):  
95  
Capacidad del depósito de combustible:  
10 L (2.6 US gal, 2.2 Imp.gal)  
Cantidad de reserva de combustible:  
3.0 L (0.79 US gal, 0.66 Imp.gal)

## Inyección de gasolina:

Cuerpo del acelerador:  
Marca ID:  
B5G1 00

## Transmisión:

Relación de engranajes:  
1a:  
2.833 (34/12)  
2a:  
1.875 (30/16)  
3a:  
1.364 (30/22)  
4a:  
1.143 (24/21)  
5a:  
0.957 (22/23)  
6a:  
0.840 (21/25)

## Neumático delantero:

Tipo:  
Sin cámara  
Tamaño:  
100/80-17M/C 52S  
Fabricante/modelo:  
MICHELIN PILOT STREET

## Neumático trasero:

Tipo:  
Sin cámara  
Tamaño:  
140/70-17M/C 66S  
Fabricante/modelo:  
MICHELIN PILOT STREET

## Carga:

Carga máxima:  
180 kg (397 lb)

# Especificaciones

---

(Peso total del conductor, el pasajero, el equipaje y los accesorios)

## **Freno delantero:**

Tipo:

Freno hidráulico monodisco

## **Freno trasero:**

Tipo:

Freno hidráulico monodisco

## **Suspensión delantera:**

Tipo:

Horquilla telescópica

## **Suspensión trasera:**

Tipo:

Basculante (suspensión de unión)

## **Sistema eléctrico:**

Sistema de tensión:

12 V

## **Batería:**

Modelo:

GTZ4V

Voltaje, capacidad:

12 V, 3.0 Ah (10 HR)

## **Potencia de la bombilla:**

Faro:

LED

Luz de freno y posterior:

LED

Luz de intermitencia delantera:

10.0 W

Luz de intermitencia trasera:

10.0 W

Luz auxiliar:

LED

Luz de la matrícula:

5.0 W



# Información para el consumidor

## Números de identificación

SAU53562

Anote el número de identificación del vehículo, número de serie del motor y los datos de la etiqueta del modelo en los espacios previstos más abajo. Necesitará disponer de estos números de identificación cuando registre el vehículo ante las autoridades locales y cuando solicite repuestos a un concesionario Yamaha.

NÚMERO DE IDENTIFICACIÓN DEL VEHÍCULO:

NÚMERO DE SERIE DEL MOTOR:

INFORMACIÓN DE LA ETIQUETA DEL MODELO:

Número de identificación del vehículo

SAU26401

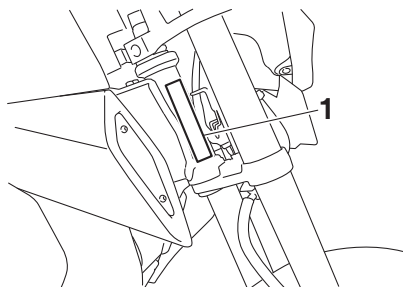

1. Número de identificación del vehículo

El número de identificación del vehículo está grabado en el tubo de dirección. Anote este número en el espacio previsto.

## NOTA

El número de identificación del vehículo sirve para identificar la motocicleta y puede utilizarse para registrarla ante las autoridades de su localidad a efectos de matriculación.

Número de serie del motor

SAU26442

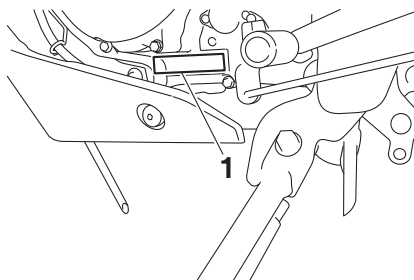

1. Número de serie del motor

El número de serie del motor está grabado en el cárter.

Etiqueta del modelo

SAU26481

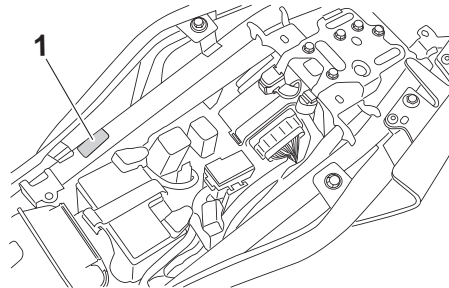

1. Etiqueta del modelo

La etiqueta del modelo está pegada en el bastidor debajo del asiento. (Véase la página 3-19). Anote los datos que figuran en

# Información para el consumidor

esta etiqueta en el espacio previsto. Necesitará estos datos cuando solicite repuestos a un concesionario Yamaha.

SAUM3881

## Conectores de diagnóstico

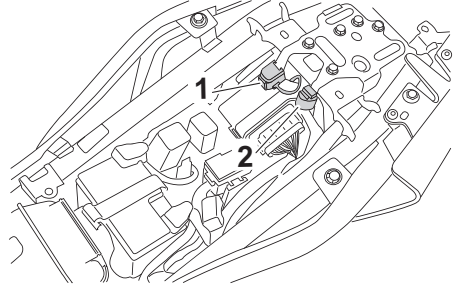

1. Conector de diagnóstico del ABS
2. Conector de diagnóstico de la inyección

Los conectores de diagnóstico del ABS y de la inyección están situados como se muestra.

SAU85300

## Registro de los datos del vehículo

En la ECU de este modelo se guardan algunos datos del vehículo que sirven para el diagnóstico de fallos y que se utilizan asimismo a efectos de investigación, análisis estadístico y desarrollo.

Aunque los sensores y los datos que se registran varían según el modelo, los principales tipos de datos son:

- Datos del estado del vehículo y del funcionamiento del motor
- Datos relacionados con la inyección de gasolina y las emisiones

Estos datos se cargan únicamente cuando se conecta al vehículo una herramienta de diagnóstico especial Yamaha, por ejemplo cuando se realizan comprobaciones de mantenimiento o procedimientos de servicio.

Los datos del vehículo transmitidos se tratarán adecuadamente conforme a la siguiente política de privacidad.

## Política de privacidad

<https://www.yamaha-motor.eu/es/privacy/privacy-policy.aspx>

Yamaha no comunicará estos datos a terceros excepto en los casos siguientes. Asimismo, Yamaha puede proporcionar datos del vehículo a una empresa a fin de contratar servicios relacionados con la gestión de datos del vehículo. Aun en ese caso, Yamaha requerirá a la empresa que gestione adecuadamente los datos del vehículo que le ha proporcionado y gestionará adecuadamente los datos.

- Con el consentimiento del propietario del vehículo
- Cuando la ley le obligue a ello
- Para su uso por parte de Yamaha en un litigio

- Cuando los datos no estén relacionados con un vehículo o un propietario concretos

# Índice alfabético

- A**
- ABS.....3-15
  - Aceite del motor y filtro.....6-8
  - Almacenamiento.....7-4
  - Apoyo de la motocicleta.....6-34
  - Arranque del motor.....5-2
  - Asiento.....3-19
- B**
- Batería.....6-30
  - Bombilla de la luz de la matrícula, cambio.....6-34
  - Bombilla del intermitente, cambio.....6-33
  - Bujía, comprobación.....6-7
- C**
- Caballete lateral.....3-21
  - Caballete lateral, comprobación y engrase.....6-27
  - Cables, comprobación y engrase.....6-25
  - Cadena de transmisión, limpieza y engrase.....6-25
  - Cambio de marchas.....5-4
  - Carenados, desmontaje y montaje.....6-7
  - Catalizador.....3-19
  - Cojinetes de las ruedas, comprobación.....6-29
  - Color mate, precaución.....7-1
  - Combustible.....3-17
  - Conectores de diagnóstico.....9-2
  - Conmutador de la luz de cruce/ carretera.....3-12
  - Consumo de gasolina, consejos para reducirlo.....5-5
  - Cuadro de identificación de averías.....6-36
  - Cuidados.....7-1
- D**
- Dirección, comprobación.....6-29
- E**
- El motor se recalienta.....6-37
  - Especificaciones.....8-1
  - Estacionamiento.....5-6
  - Etiqueta del modelo.....9-1
- F**
- Filtro de aire y tubo de drenaje, cambio y limpieza.....6-13
  - Fusibles, cambio.....6-31
- H**
- Holgura de las válvulas.....6-15
  - Horquilla delantera, comprobación.....6-28
- I**
- Identificación de averías.....6-35
  - Indicador multifunción.....3-4
  - Información relativa a la seguridad.....1-1
  - Interruptor de arranque/ paro del motor.....3-12
  - Interruptor de intermitencia.....3-12
  - Interruptor de la bocina.....3-12
  - Interruptor de ráfagas.....3-12
  - Interruptores de la luz de freno.....6-20
  - Interruptores del manillar.....3-12
  - Interruptor principal/ Bloqueo de la dirección.....3-1
- J**
- Juego de herramientas.....6-2
  - Juego de la cadena de transmisión.....6-23
  - Juego de la maneta de freno delantero, comprobación.....6-19
  - Juego libre de la maneta de embrague, ajuste.....6-18
  - Juego libre del pedal de freno, ajuste.....6-20
  - Juego libre del puño del acelerador, ajuste.....6-14
- L**
- Líquido de freno, comprobación.....6-22
  - Líquido de frenos, cambio.....6-23
  - Líquido refrigerante.....6-11
  - Luces del vehículo.....6-32
  - Luces indicadoras y luces de aviso.....3-2
  - Luz de aviso de avería del motor.....3-3
  - Luz de aviso de la temperatura del líquido refrigerante.....3-2
  - Luz de aviso del sistema ABS.....3-3
  - Luz de cambio.....3-3
  - Luz de freno/piloto trasero.....6-33
  - Luz indicadora de intermitencia.....3-2
  - Luz indicadora de la luz de carretera.....3-2
  - Luz indicadora de punto muerto.....3-2
- M**
- Maneta de embrague.....3-13
  - Maneta de freno.....3-14
  - Manetas de freno y embrague, comprobación y engrase.....6-27
  - Mantenimiento, sistema de control de emisiones.....6-3
  - Mantenimiento y engrase, periódicos.....6-4
- N**
- Neumáticos.....6-15
  - Número de identificación del vehículo.....9-1
  - Número de serie del motor.....9-1
  - Números de identificación.....9-1

## P

Pastillas de freno delantero y trasero, comprobación.....	6-21
Pedal de cambio .....	3-13
Pedal de freno .....	3-14
Pedales de freno y cambio, comprobación y engrase .....	6-26
Pivotes del basculante, engrase .....	6-28
Portacascos .....	3-20
Puño del acelerador y cable, comprobación y engrase .....	6-26

## R

Ralentí del motor .....	6-13
Registro de los datos, vehículo.....	9-3
Rodaje del motor.....	5-1
Ruedas .....	6-18

## S

Sistema de corte del circuito de encendido .....	3-21
Situación de las piezas .....	2-1

## T

Tapón del depósito de gasolina.....	3-16
Tubo de desbordamiento del depósito de gasolina.....	3-18

## Y

Yamalube .....	6-11
----------------	------







**MBK Industrie**

**Z.I. de Rouvroy 02100 Saint Quentin**

SAS au capital de 14 000 000 €

R.C St-Quentin B 329 035 422