



⚠ LIRE ATTENTIVEMENT CE MANUEL!
Il comprend d'importantes informations
de sécurité.

MANUEL DU PROPRIÉTAIRE

YXZ

1000R^{SS}

YXZ1000ET

BAS-F8199-7A

FBU33110

 **Il convient de lire attentivement ce manuel avant la première utilisation du véhicule. Le manuel doit être remis avec le véhicule en cas de vente de ce dernier.**

INTRODUCTION

Nous vous remercions d'avoir porté votre choix sur le Yamaha YXZ1000ET. Ce modèle représente en effet le fruit de nombreuses années d'expérience que Yamaha possède dans la production de véhicules de sport, de tourisme et de compétition. Ce véhicule permettra à son conducteur de pleinement apprécier la perfection technique et la fiabilité qui ont fait de Yamaha un chef de file dans ces domaines.

Le manuel apportera à son lecteur une bonne compréhension de base des caractéristiques et du fonctionnement du véhicule. Il lui explique également les procédés d'inspection et d'entretien élémentaires. Pour tout renseignement complémentaire au sujet du fonctionnement ou de l'entretien de ce véhicule, prière de consulter un concessionnaire Yamaha.

FWB03490



 AVERTISSEMENT

Il convient de lire attentivement ce manuel avant la première utilisation du véhicule. Ne jamais conduire ce véhicule avant de posséder une connaissance suffisante de ses commandes et de ses caractéristiques de fonctionnement. Un entretien régulier et soigneux, ainsi qu'une bonne technique de conduite garantiront la jouissance en toute sécurité du potentiel et de la fiabilité de ce véhicule.

INFORMATIONS IMPORTANTES CONCERNANT CE MANUEL

LE NON-RESPECT DES AVERTISSEMENTS DONNÉS DANS CE MANUEL PEUT ENTRAÎNER DES BLESSURES GRAVES, VOIRE LA MORT.

Les informations particulièrement importantes sont repérées par les notations suivantes :

	<p>Il s'agit du symbole avertissant d'un danger. Il avertit de dangers de dommages personnels potentiels. Respecter scrupuleusement tous les messages de sécurité qui suivent ce symbole afin d'éviter tout risque de blessures, voire de mort.</p>
	<p>Un AVERTISSEMENT signale un danger qui, s'il n'est pas évité, peut provoquer la mort ou des blessures graves.</p>
ATTENTION	<p>Un ATTENTION indique les précautions particulières à prendre pour éviter d'endommager le véhicule ou d'autres biens.</p>
N.B.	<p>Un N.B. fournit les renseignements nécessaires à la clarification et la simplification des divers travaux.</p>

* Le produit et les caractéristiques peuvent être modifiés sans préavis.

AVIS IMPORTANT CONCERNANT L'UTILISATION

- **CE VÉHICULE EST CONÇU EXCLUSIVEMENT POUR LA COMPÉTITION, UNIQUEMENT SUR UN CIRCUIT FERMÉ.**
- **Ce véhicule est conçu et fabriqué pour être utilisé uniquement sur des surfaces NON REVÊTUES, dans un but récréatif et sportif, par des utilisateurs expérimentés. La conduite de ce véhicule sur des surfaces, rues ou routes revêtues ou des autoroutes est dangereuse.**
- **Vérifier les lois et réglementations en vigueur avant de choisir l'endroit où sera utilisé ce véhicule. Il est illégal d'utiliser ce véhicule sur des terrains publics sur lesquels les véhicules de cette taille sont interdits.**

YXZ1000ET
MANUEL DU PROPRIÉTAIRE
©2020 par Yamaha Motor Co., Ltd.
1ère édition, juin 2019
Tous droits réservés
Toute réimpression ou utilisation
non autorisée sans la permission écrite
de la Yamaha Motor Co., Ltd.
est formellement interdite.
Imprimé aux U.S.A.

TABLE DES MATIÈRES

IDENTIFICATION DU VÉHICULE	1-1	Pédale d'accélérateur	5-24
Numéros d'identification	1-1	Pédale de frein	5-25
EMPLACEMENT DES ÉTIQUETTES D'AVERTISSEMENT ET DE CARACTÉRISTIQUES	2-1	Levier de frein de stationnement.....	5-25
CONSIGNES DE SÉCURITÉ	3-1	Système YCC-S	5-26
DESCRIPTION.....	4-1	Levier du sélecteur de vitesses et palettes de changement de vitesses	5-27
Vue de gauche	4-1	Bouchon de réservoir de carburant	5-28
Vue de droite.....	4-2	Portières	5-28
Commandes et instruments.....	4-3	Sièges	5-29
COMMANDES ET INSTRUMENTS	5-1	Réglage de la position du siège du conducteur	5-30
Contacteur à clé.....	5-1	Réglage de la position du volant.....	5-31
Témoins et témoins d'alerte.....	5-2	Ceintures de sécurité	5-32
Bloc de compteurs multifonctions	5-11	Boîte à gants	5-32
Contacteur d'éclairage.....	5-21	Compartiments de rangement	5-33
Contacteur d'éclairage intérieur (modèles équipés).....	5-22	Porte-gobelets	5-34
Bouton du système d'entraînement		Benne	5-35
On-Command "2WD/4WD/DIFF LOCK"	5-23	Support de drapeau	5-35
		Amortisseurs avant	5-36
		Amortisseurs arrière	5-45
		Prise pour accessoire CC	5-54
		POUR LA SÉCURITÉ –	
		CONTRÔLES AVANT UTILISATION.....	6-1
		Freins avant et arrière	6-4
		Carburant	6-4
		Huile moteur.....	6-7

Boîte de vitesses.....	6-7
Liquide de refroidissement.....	6-7
Couple conique arrière.....	6-7
Différentiel.....	6-7
Pédale d'accélérateur.....	6-8
Ceintures de sécurité.....	6-8
Poignée du passager.....	6-8
Direction.....	6-9
Levier du sélecteur de vitesses et palettes de changement de vitesses.....	6-9
Embrayage YCC-S.....	6-9
Raccords et fixations.....	6-9
Instruments, contacteurs et feux.....	6-9
Câbles de commande.....	6-10
Pneus.....	6-10
FONCTIONNEMENT.....	7-1
Rodage du moteur.....	7-1
Démarrage du moteur.....	7-2
Changement de rapport et conduite en marche arrière.....	7-3
Engagement dynamique de l'embrayage ...	7-8
Fonctionnement du système de démarrage.....	7-9
Sélection du mode de conduite.....	7-12
Stationnement.....	7-14
Chargement.....	7-14

GUIDE ÉLÉMENTAIRE D'UTILISATION	
SÉCURITAIRE.....	8-1
CONNAÎTRE SON VÉHICULE.....	8-1
APPRENDRE À CONDUIRE SON	
VÉHICULE.....	8-14

ENTRETIENS ET RÉGLAGES	
PÉRIODIQUES.....	9-1
Manuel du propriétaire et trousse de	
réparation.....	9-2
Tableaux des entretiens.....	9-4
Capot.....	9-12
Caches.....	9-12
Huile moteur et filtre à huile.....	9-19
Pourquoi Yamalube.....	9-29
Huile de boîte de vitesses.....	9-30
Huile de couple conique arrière.....	9-33
Huile de différentiel.....	9-36
Liquide de refroidissement.....	9-38
Soufflets de demi-arbre de roue.....	9-41
Vérification des bougies d'allumage.....	9-41
Entretien du filtre à air.....	9-43
Nettoyage des tubes de vidange du	
boîtier de filtre à air.....	9-48
Nettoyage du pare-étincelles.....	9-49
Jeu de soupape.....	9-51
Freins.....	9-51

Contrôle des plaquettes de frein avant et arrière	9-51	Dépose d'une roue	9-61
Contrôle des plaquettes du frein de stationnement	9-52	Contrôle et serrage du verrou de talon (equiped models).....	9-62
Vérification des niveaux des liquides de frein et d'embrayage YCC-S.....	9-52	Remplacement des pneus.....	9-62
Remplacement du liquide de frein et du liquide d'embrayage YCC-S	9-54	Repose d'une roue	9-63
Embrayage YCC-S.....	9-55	Batterie	9-64
Vérification de la pédale de frein.....	9-55	Mise en marche à l'aide de câbles de démarrage	9-68
Vérification de la pédale d'accélérateur....	9-56	Remplacement d'un fusible.....	9-69
Réglage de la garde du levier de frein de stationnement	9-56	Phares.....	9-72
Contacteur de feu stop	9-57	Réglage du faisceau des phares	9-72
Inspection des câbles et lubrification	9-57	Feu stop/arrière	9-73
Lubrification de la pédale.....	9-58	Éclairage intérieur (modèles équipés).....	9-73
Vérification des bagues de barre stabilisatrice	9-58	Dépannage	9-73
Lubrification du pivot des bras de suspension supérieur et inférieur (gauche et droit)	9-59	Schémas de diagnostic de pannes	9-75
Graissage du pivot des articulations arrière supérieures et inférieures (gauche et droite)	9-60	NETTOYAGE ET REMISAGE	10-1
Lubrification du joint de cardan de l'arbre de transmission.....	9-60	Nettoyage	10-1
Graissage de la colonne de direction	9-61	Rangement	10-2
		CARACTÉRISTIQUES.....	11-1
		RENSEIGNEMENTS	12-1
		COMPLÉMENTAIRES.....	12-1
		Enregistrement des données du véhicule.....	12-1

INDEX.....	13-1
------------	------

IDENTIFICATION DU VÉHICULE

1

FBU33321

Numéros d'identification

Notez le numéro d'identification du véhicule et les renseignements fournis sur l'étiquette de modèle dans les espaces prévus ci-dessous.

NUMÉRO D'IDENTIFICATION DU VÉHICULE :

RENSEIGNEMENTS FOURNIS SUR L'ÉTIQUETTE DE MODÈLE :

FBU32800

Numéro d'identification du véhicule

Le numéro d'identification du véhicule est gravé sur le cadre.

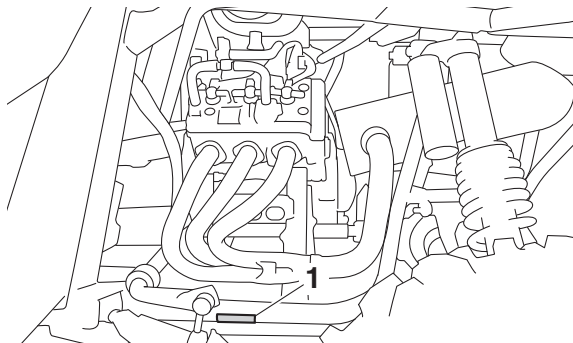

1. Numéro d'identification du véhicule

Le numéro d'identification du véhicule permet d'identifier le véhicule.

FBU32811

Étiquette de modèle

L'étiquette de modèle est collée à l'endroit illustré.

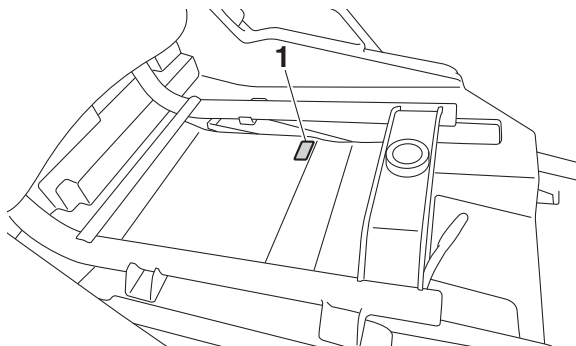

1. Étiquette des codes du modèle

Vous pouvez identifier votre modèle spécifique en contrôlant le code de type de modèle figurant sur l'étiquette de modèle.

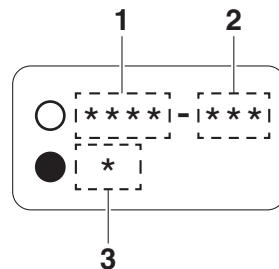

- 1. Code du type de modèle
- 2. Code de fabrication
- 3. Code couleur

EMPLACEMENT DES ÉTIQUETTES D'AVERTISSEMENT ET DE CARACTÉRISTIQUES

2

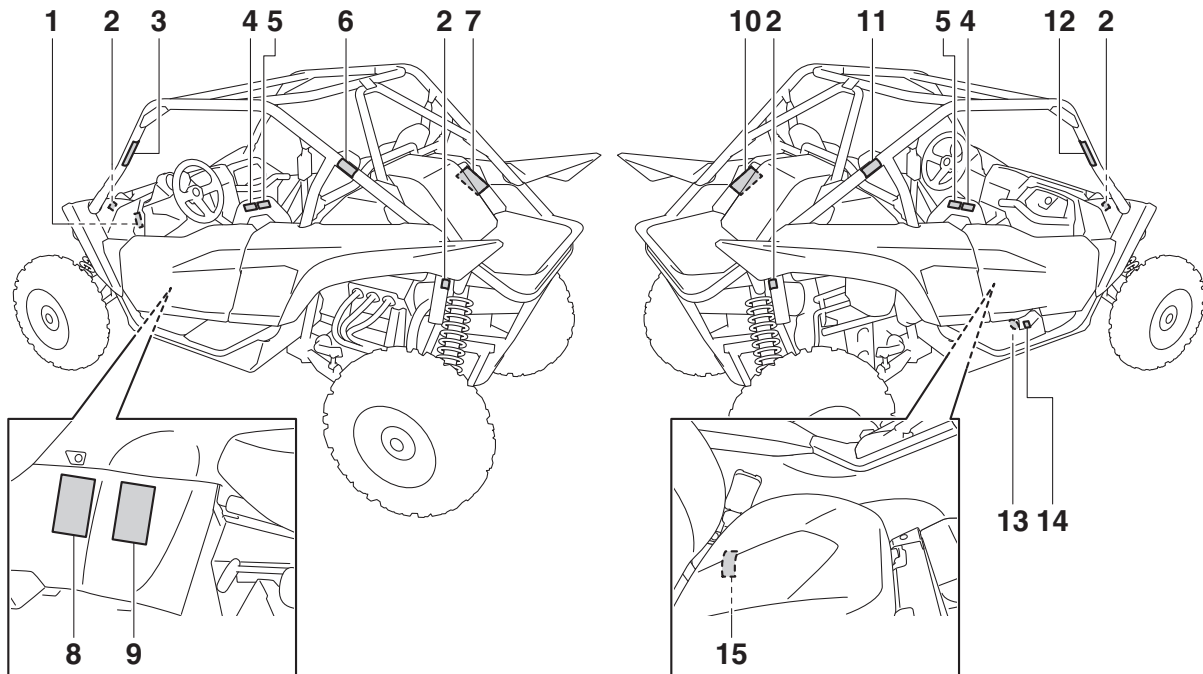

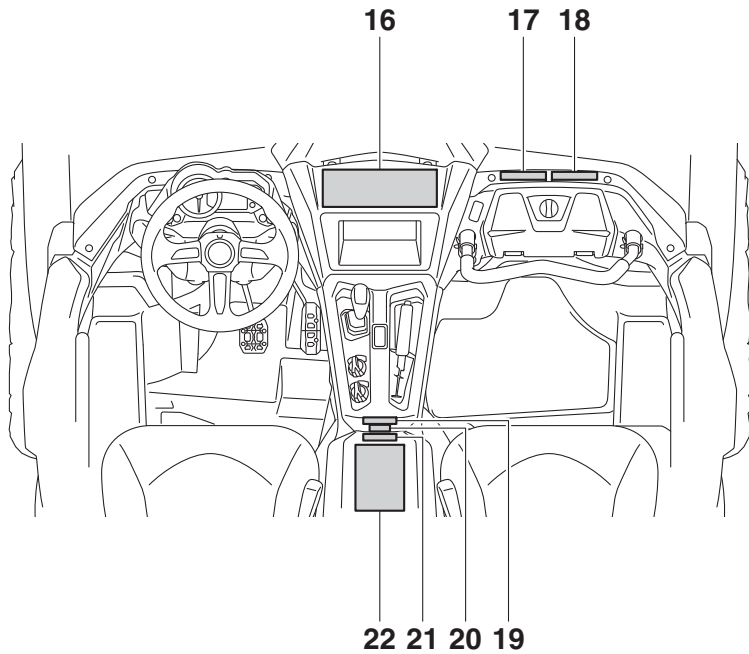

2

Lire attentivement et comprendre toutes les étiquettes apposées sur le véhicule. Elles contiennent des informations importantes pour la sécurité et le bon fonctionnement du véhicule. Ne jamais décoller d'étiquette apposée sur le véhicule. Si une étiquette devient difficile à lire ou se décolle, s'adresser à un concessionnaire Yamaha qui en fournira une autre.

1

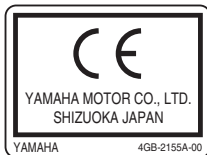

2



3

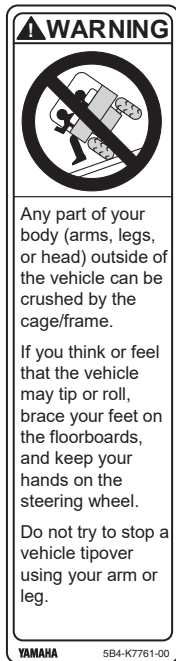

2

4

⚠ WARNING

Do not rest hands or arms on door or shoulder bolster.
To avoid Injury, keep hands and arms completely
Inside the vehicle by holding the steering wheel or handhold.

YAMAHA

1XD-K8483-00

5

⚠ AVERTISSEMENT

Ne pas appuyer les mains ni les bras sur la portière ou sur le coussin de l'épaule. Afin de prévenir les blessures, garder mains et bras dans l'habitacle et agripper le volant ou la poignée de maintien.

YAMAHA

1XD-K8483-10

6

⚠ AVERTISSEMENT



Toute partie du corps (bras, jambes, tête) se trouvant hors de l'habitacle risque d'être écrasée par l'arceau de protection.

Si une roulade ou un capotage semble imminent, caler les pieds sur le plancher ou sur les repose-pieds et agripper le volant ou la poignée de maintien. Ne jamais agripper l'arceau de protection.

Ne jamais tenter d'empêcher un capotage à l'aide du bras ou de la jambe.

YAMAHA

1XD-K7761-10

⚠ AVERTISSEMENT

Aucun passager
dans la caisse de
chargement



Le mauvais usage de la caisse de chargement ou de l'arceau de protection peut provoquer de graves blessures ou la mort par suite d'une perte de contrôle, d'un capotage ou d'un accident quelconque.

Charge maximale dans la caisse : 136 kg (300 lbs)
Charge maximale du véhicule : 328 kg (723 lbs)

La charge peut affecter la maniabilité et la stabilité du véhicule.

- Ne pas dépasser la capacité de charge maximale pour la benne ou le véhicule.
- Arrimer solidement toute charge – un article mal arrimé pourrait nuire soudainement à la maniabilité ou être projeté vers l'avant et heurter un occupant.
- Répartir le poids de la charge de façon équilibrée et le plus bas possible dans la caisse; une charge mal équilibrée augmente le risque de capotage.

Lors du transport d'une charge :

- Réduire la vitesse et prévoir une distance de freinage accrue.
- Négocier les virages progressivement et lentement.
- Éviter les pentes et les terrains accidentés.

Lire le manuel du propriétaire avant de charger la benne.

⚠ AVERTISSEMENT

- Une pression de gonflage incorrecte des pneus ou la surcharge du véhicule risquent de provoquer une perte de contrôle ou un capotage, entraînant des blessures, voire la mort.
- Ne jamais régler la pression de gonflage ni la laisser baisser sous le seuil minimal; le pneu risque de se déjanter.

PRESSION DE SERVICE DES PNEUS : Régler les pneus à froid.

- CHARGE DU VÉHICULE : de 0 kg (0 lbs) à 195 kg (430 lbs)
Recommandation: AVANT: 114 kPa (16.5 psi)
ARRIÈRE: 128 kPa (18.5 psi)
Minimum: AVANT: 110 kPa (16 psi)
ARRIÈRE: 124 kPa (18 psi)
- CHARGE DU VÉHICULE : de 195 kg (430 lbs) à 328 kg (723 lbs)
Recommandation: AVANT: 114 kPa (16.5 psi)
ARRIÈRE: 169 kPa (24.5 psi)
Minimum: AVANT: 110 kPa (16 psi)
ARRIÈRE: 165 kPa (24 psi)

* La charge du véhicule comprend le poids du pilote, du passager, des accessoires et la charge. Ne pas dépasser la charge maximale du véhicule.

Poids nominal brut du véhicule : 1065 kg (2348 lbs)
maximum (véhicule, poids du pilote, du passager,
des accessoires et charge).

⚠ WARNING

- Improper tire pressure or overloading this vehicle may cause severe injury or death from loss of control or rollover.
- Never set or allow tire pressure to be below the minimum. Tire may dislodge from rim.

OPERATING TIRE PRESSURE: With tires cold, set as follows.

- **VEHICLE LOAD of 0 kg (0 lb) ~ 195 kg (430 lbs)**
 Recommended: FRONT: 114 kPa (16.5 psi)
 REAR: 128 kPa (18.5 psi)
 Minimum: FRONT: 110 kPa (16 psi)
 REAR: 124 kPa (18 psi)
- **VEHICLE LOAD of 195 kg (430 lbs) ~ 328 kg (723 lbs)**
 Recommended: FRONT: 114 kPa (16.5 psi)
 REAR: 169 kPa (24.5 psi)
 Minimum: FRONT: 110 kPa (16 psi)
 REAR: 165 kPa (24 psi)

* Vehicle load is weight of operator, passenger, accessories, and cargo. Do not exceed maximum vehicle load.

Gross Vehicle Weight Rating: 1065 kg (2348 lbs) maximum including vehicle, weight of operator, passenger, accessories, and cargo.

⚠ WARNING

Improper use of cargo bed or cage/frame can result in severe injury or death from loss of control, overturn or other accidents.

Never carry passengers in cargo bed.



Maximum Load in Cargo Bed: 300 lbs (136 kg)
 Maximum Vehicle Load: 723 lbs (328 kg)

- Load may affect handling and stability.
 - Do not exceed the maximum load ratings for the cargo bed, or vehicle.
 - Secure cargo so that it will not shift - a loose load could change handling unexpectedly or be thrown forward and strike occupants.
 - Keep weight in the cargo bed centered side to side and as low as possible. Top-heavy loads increase the risk of a rollover.
- When loaded with cargo:
 - Reduce speed and allow more room to stop.
 - Turn gradually and slowly.
 - Avoid hills and rough terrain.
- Read Owner's Manual before loading cargo bed.

11

AVERTISSEMENT



Toute partie du corps (bras, jambes, tête) se trouvant hors de l'habitacle risque d'être écrasée par l'arceau de protection.

Si une roulade ou un capotage semble imminent, caler les pieds sur le plancher ou sur les repose-pieds et agripper le volant ou la poignée de maintien. Ne jamais agripper l'arceau de protection.

Ne jamais tenter d'empêcher un capotage à l'aide du bras ou de la jambe.

YAMAHA 1XD-K7762-10

12

WARNING



Any part of your body (arms, legs, or head) outside of the vehicle can be crushed by the cage/frame.

If you think or feel that the vehicle may tip or roll, brace your feet on the floorboards, and keep your hands on the handholds.

Do not try to stop a vehicle tipover using your arm or leg.

YAMAHA 5B4-K7762-00

13



14



15

WARNING



Moving parts can crush and cut.
Do not operate engine with guard removed.

AVERTISSEMENT

Les pièces mobiles peuvent entraîner des coupures et des blessures par écrasement.
Ne pas faire fonctionner le moteur si le carter de protection est déposé.

2HC-77762-00



2

16



WARNING

Improper Use of Off-Highway Vehicle Can Cause Severe Injury or Death

<p>Be Prepared</p> <ul style="list-style-type: none"> • Fasten seat belts. • Wear an approved helmet, eye protection and protective gear. • Driver must be able to comfortably reach all controls while sitting upright with back against seat. • Passenger must be able to reach the handhold while keeping feet flat on floor and sitting upright with back against seat. • Stay completely inside the vehicle. <p>Drive Responsibly</p> <p>Avoid loss of control and rollovers:</p> <ul style="list-style-type: none"> • Avoid abrupt maneuvers, sideways sliding, skidding, or fishtailing, and never do donuts. • Slow down before entering a turn. • Avoid hard acceleration when turning, even from a stop. • Plan for hills, rough terrain, ruts, and other changes in traction and terrain. Avoid paved surfaces. • Avoid side hilling (riding across slopes). • Do not allow anyone to ride in the cargo bed. 	  <p style="font-size: small;">Rollovers have caused severe injuries and death, even on flat, open areas.</p>	<p>Pay Attention and Plan Ahead</p> <p>If you think or feel the vehicle may tip or roll, reduce your risk to injury:</p> <ul style="list-style-type: none"> • Keep a firm grip on the steering wheel or handhold and brace yourself. • Do not put any part of your body outside of the vehicle for any reason. <p>Require Proper Use of Your Vehicle</p> <p>Do your part to prevent injuries:</p> <ul style="list-style-type: none"> • Do not allow careless or reckless driving. • Make sure operators are 16 or older with valid driver's license. • Do not let people drive or ride after using alcohol or drugs. • Do not allow operation on public roads (unless designated for off-highway vehicle access) — collisions with cars and trucks can occur. • Do not exceed seating capacity: 1 passenger.
---	--	---

Read Owner's Manual
Read Tips Guide for the Recreational Off-Highway Vehicle Driver
Follow All Instruction and Warnings

YAMAHA
2MB-F1568-00



17

Be Prepared
 Adjust, lock and never remove handhold.
 Always use handhold, Never hold cage.
 Always wear seatbelt and helmet.

1XD-F8446-00

18

Toujours prévoir l'imprévu.
 Régler et verrouiller la poignée de maintien; ne jamais la retirer.
 Toujours agripper la poignée de maintien, non l'arceau de protection.
 Toujours porter la ceinture de sécurité et un casque approprié.

1XD-F8446-10

19

Liste de vérification de sécurité intégrale

- ✓ **Tête** Casque et protection des yeux
- ✓ **Corps** Ceinture de sécurité et vêtements de protection
- ✓ **Mains** À l'intérieur du véhicule, tenant la poignée de maintien ou le volant.
- ✓ **Pieds** Sur le plancher ou les repose-pieds, prêts à encaisser le choc; portière fermée.

YAMAHA

1XD-F1558-10

20

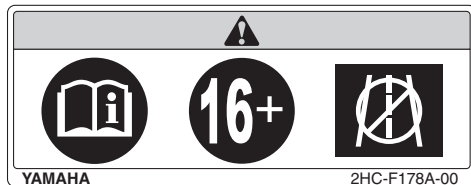

21

Head to Toe Safety Checklist

- ✓ **Head** Helmet and eye protection.
- ✓ **Body** Seatbelt and protective clothing.
- ✓ **Hands** Inside vehicle and holding the handhold or steering wheel.
- ✓ **Feet** On floor or footrests, ready to brace, and door closed.

YAMAHA

1XD-F1558-00

22

AVERTISSEMENT

L'utilisation négligente d'un véhicule hors route peut causer de graves blessures, voire la mort.

Être préparé

- Attacher la ceinture de sécurité.
- Porter un casque homologué, une protection pour les yeux et une tenue de protection.
- Le conducteur doit pouvoir rejoindre aisément toutes les commandes alors qu'il est en position assise, son dos contre le dossier du siège.
- Les occupants doivent pouvoir rejoindre la poignée de maintien centrale alors que leurs pieds reposent à plat sur le plancher et qu'ils sont assis le dos contre le dossier du siège.
- Demeurer entièrement dans l'habitacle du véhicule.



Conduire de façon responsable

Prévenir la perte de contrôle ou les roulades :

- Éviter les manœuvres subites, glissements latéraux, dérapages, queues de poisson et zigzags; ne jamais tenter d'acrobaties.
- Ralentir avant d'entamer un virage.
- Éviter d'accélérer brusquement dans les virages, même à partir de l'arrêt.
- Être prêt pour pentes, terrains inhospitaliers, ornières, aspérités du terrain et autres facteurs réduisant la traction. Éviter les surfaces asphaltées.
- Ne pas conduire sur le flanc des pentes.
- Ne permettre à personne de prendre place dans la caisse de chargement.



Les roulades ont déjà causé des blessures graves et la mort, même sur terrain plat et sans obstacles.

Être prévoyant, être prêt

Si une roulade ou un capotage semble imminent, réduire le risque de blessures :

- Agripper fermement le volant ou la poignée de maintien et se préparer à encaisser le choc.
- Ne mettre aucune partie du corps hors du véhicule, pour quelque raison que ce soit.

Utilisation vigilante du véhicule

Faire sa part pour prévenir les blessures :

- Ne pas permettre la conduite acrobatique ou imprudente.
- S'assurer que le conducteur est âgé d'au moins 16 ans et qu'il est titulaire d'un permis de conduire valide.
- Ne permettre à personne de conduire le véhicule ou d'y prendre place après avoir consommé alcool ou drogues.
- Ne pas permettre la conduite du véhicule sur les chemins publics (à moins que les véhicules hors route y soient autorisés) – les collisions avec voitures et camions arrivent en un clin d'œil.
- Ne pas dépasser le nombre de places disponibles : 1 passager.

Lire le Manuel du propriétaire.

Lire le Guide de conseils à l'intention du conducteur du véhicule récréatif hors route.

Suivre toutes les directives et tous les avertissements.



YAMAHA

2MB-F1568-10

2



CONSIGNES DE SÉCURITÉ

Être un propriétaire responsable

En tant que propriétaire du véhicule, vous êtes responsable de l'utilisation appropriée et en toute sécurité de votre YXZ1000R Yamaha. Tout en gardant à l'esprit que toutes les parties du présent manuel sont importantes pour l'utilisation du véhicule, veuillez lire le présent chapitre et les consignes du chapitre 8 avant d'utiliser votre YXZ1000R Yamaha. Utiliser ces deux chapitres et les étiquettes présentes sur le véhicule pour informer les nouveaux utilisateurs et les passagers. Ne laisser personne d'autre utiliser le véhicule ou en être le passager s'il existe un risque que cette personne ne souhaite pas ou ne puisse pas respecter ces consignes.

Apprendre à connaître son véhicule

Ce véhicule tout-terrain se conduit et se manœuvre différemment des voitures, VTT, karts, voitures de golf et véhicules d'entretien des terrains. Respecter ces consignes pour réduire le risque d'accident ainsi que le risque de blessures graves, voire mortelles, en cas d'accident.

Avant d'utiliser le YXZ1000R Yamaha

- Le conducteur et le passager doivent se préparer :
 - Ce véhicule est prévu pour être utilisé uniquement par un pilote âgé d'au moins 16 ans et possédant un permis de conduire valide. S'informer de l'âge minimum légal requis dans le pays d'utilisation.



- Ce véhicule est conçu pour transporter le pilote et un passager. Ne jamais transporter de passager dans la caisse de chargement.
- Le pilote et le passager doivent porter des ceintures de sécurité.
- Le pilote et le passager doivent pouvoir poser les deux pieds à plat sur le plancher lorsqu'ils sont assis à la verticale avec leur dos reposant contre les dossierers. Le passager doit pouvoir atteindre et saisir la poignée passager située devant lui.

- Le pilote et le passager doivent porter un casque de motocycliste homologué adapté à leur taille. Le pilote et le passager doivent également porter une protection pour les yeux (lunettes ou visière), des gants, des bottes, une chemise à manches longues ou une veste et un pantalon.
- Ne pas conduire ou être passager après une consommation de drogues ou d'alcool.

Préparation du véhicule

Effectuer les contrôles requis avant chaque utilisation afin de s'assurer que le véhicule peut être conduit en toute sécurité. L'omission du contrôle ou de l'entretien correct du véhicule augmente les risques d'accident ou d'endommagement. Consulter la liste des contrôles avant utilisation à la page 6-1.

Préparation du chargement

Le transport de charges lourdes ou surdimensionnées peut affecter la manipulation et la stabilité et entraîner un risque de renversement ou d'autres accidents.

- Consulter la section "Chargement" à la page 7-14 avant de charger la caisse de chargement.
- Ne pas surcharger le véhicule ou la caisse de chargement.
- Consulter les étiquettes présentes sur le véhicule pour connaître les limites de charge spécifiques et la pression de gonflage de pneu recommandée.
- Maintenir les objets lourds en général centrés par rapport aux bords, et le plus bas et le plus en avant possible dans la caisse de chargement.
- Sécuriser le chargement afin qu'il ne se déplace pas – un chargement non maintenu peut subitement modifier la conduite du véhicule ou être projeté vers l'avant et blesser les occupants.

- Ce véhicule n'est pas conçu pour remorquer ou tracter des objets. L'ajout d'une remorque ou la traction d'un autre véhicule ou d'un autre objet affectera la conduite, la stabilité et augmentera le risque de renversement et d'accident. Le remorquage ou la traction peut également endommager le châssis et le véhicule.

Lors de l'utilisation du YXZ1000R Yamaha

- Maintenir en permanence l'ensemble du corps à l'intérieur du véhicule. Garder les deux mains sur le volant. Veiller à ce que le passager soit assis, porte sa ceinture de sécurité et se tienne à la poignée passager. Fermer les portes avant de conduire. Toute partie du corps (bras, jambes et tête) qui se trouve à l'extérieur du véhicule peut être cognée par des objets que le véhicule dépasse ou broyée par le véhicule lui-même en cas de renversement.
- Être à l'affût de branches, broussailles ou autres objets pouvant atteindre le véhicule.
- Les manœuvres brusques ou une conduite agressive, même sur des surfaces planes et dégagées, peuvent entraîner une perte de contrôle, y compris des renversements. Le YXZ1000R présente une garde au sol supérieure et d'autres caractéristiques pour se déplacer sur un terrain difficile et il peut, en conséquence, se renverser dans des situations dans lesquelles d'autres véhicules ne le peuvent pas.
- Éviter les renversements :
 - Faire attention dans les virages :
 - Une rotation du volant trop loin ou trop rapide peut entraîner un renversement.
 - Éviter les glissements sur le côté, les dérapages ou les queues de poisson (glissement de la roue arrière) et ne jamais effectuer de virages en escargot.
 - Ralentir avant d'entrer dans un virage et éviter de freiner brusquement dans un virage.

- En cas de virage serré après un arrêt ou à une vitesse lente, éviter une accélération brusque ou forte.

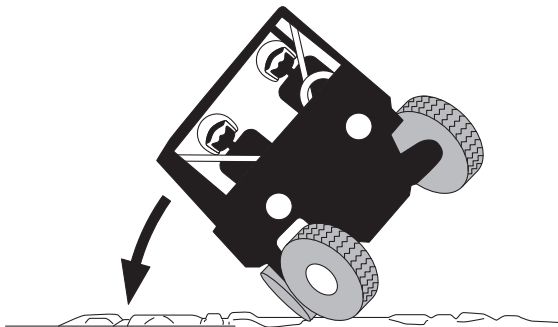

- Conduire dans les pentes ascendantes et descendantes en ligne droite, pas en travers. Si la conduite en travers ne peut être évitée, conduire lentement et tourner immédiatement vers le bas de la pente si le véhicule risque de basculer.
- Éviter les surfaces pavées. Tourner progressivement et ralentir en cas de conduite sur la chaussée. Ce véhicule est conçu pour une utilisation tout-terrain uniquement.
- Si le véhicule risque de basculer sur le côté ou de se renverser, maintenir toutes les parties de son corps à l'intérieur de la structure de protection du véhicule :
 - Veiller à rester dans le véhicule en appuyant fermement les pieds sur le plancher et bien tenir le volant ou la poignée passager.
 - Ne placer en aucun cas les mains ou les pieds à l'extérieur du véhicule. Le bras ou la jambe risquerait d'être broyée.

- Ne pas essayer d'arrêter un renversement du véhicule à l'aide du bras ou de la jambe.
- Ne jamais conduire ce véhicule sur la voie publique, même s'il s'agit d'un chemin de terre ou d'une route gravillonnée.
- Ne pas utiliser le véhicule dans une eau à courant rapide ou plus profonde que 40 cm (16 in). S'il est indispensable de traverser un cours d'eau lent et peu profond, il convient de s'engager avec beaucoup de prudence afin d'éviter les dénivellations subites, les grosses pierres ou les surfaces glissantes. La conduite de ce véhicule dans une eau profonde ou à courant rapide peut entraîner la perte de son contrôle ou son renversement. Afin de limiter au maximum les risques de noyade ou de blessures, redoubler de prudence lors de la traversée d'eau.
- Lorsque le véhicule est chargé :
 - Conduire plus lentement que la normale et laisser davantage de distance pour s'arrêter.
 - Éviter les collines et les terrains accidentés. Faire attention lors du transport d'une charge vers le haut ou le bas d'une pente.

Éviter un empoisonnement au monoxyde de carbone

Tous les gaz d'échappement de moteur contiennent du monoxyde de carbone, un gaz mortel. L'inhalation de monoxyde de carbone peut provoquer céphalées, étourdissements, somnolence, nausées, confusion mentale, et finalement la mort.

Le monoxyde de carbone est un gaz incolore, inodore et insipide, qui peut être présent même lorsque l'on ne sent ou ne voit aucun gaz d'échappement. Des niveaux mortels de monoxyde de carbone peuvent s'accumuler rapidement et peuvent suffoquer rapidement une victime et l'empêcher de se sauver. De plus, des niveaux mortels de monoxyde de carbone peuvent persister

pendant des heures, voire des jours dans des endroits mal ventilés. Si l'on ressent tout symptôme d'empoisonnement au monoxyde de carbone, il convient de quitter immédiatement l'endroit, de prendre l'air et de **CONSULTER UN MÉDECIN**.

- Ne pas faire tourner un moteur dans un endroit confiné. Même si l'on tente de faire évacuer les gaz d'échappement à l'aide de ventilateurs ou en ouvrant portes et fenêtres, le monoxyde de carbone peut atteindre rapidement des concentrations dangereuses.
- Ne pas faire tourner un moteur dans un endroit mal ventilé ou des endroits partiellement clos, comme les granges, garages ou abris d'auto.
- Ne pas faire tourner un moteur à un endroit à l'air libre d'où les gaz d'échappement pourraient être aspirés dans un bâtiment par des ouvertures comme portes ou fenêtres.

Accessoires Yamaha d'origine

Le choix d'accessoires pour son YXZ1000R est une décision importante. Des accessoires Yamaha d'origine, disponibles uniquement chez les concessionnaires Yamaha, ont été conçus, testés et approuvés par Yamaha pour l'utilisation sur le YXZ1000R.

De nombreuses entreprises n'ayant aucun lien avec Yamaha produisent des pièces et accessoires, ou mettent à disposition des modifications pour les véhicules Yamaha. Yamaha n'est pas en mesure de tester les produits disponibles sur le marché secondaire. Yamaha ne peut dès lors ni approuver ni recommander l'utilisation d'accessoires vendus par des tiers ou les modifications autres que celles recommandées spécialement par Yamaha, même si ces pièces sont vendues ou montées par un concessionnaire Yamaha.

Pièces de rechange, accessoires et modifications issus du marché secondaire

Bien que des produits du marché secondaire puissent sembler être de concept et de qualité identiques aux accessoires Yamaha, il faut être conscient que certains de ces accessoires ou certaines de ces modifications ne sont pas appropriés en raison du danger potentiel qu'ils représentent pour soi-même et pour autrui. La mise en place de produits issus du marché secondaire ou l'exécution d'une autre modification du YXZ1000R venant altérer le concept ou les caractéristiques du véhicule peut soumettre les occupants du véhicule ou des tiers à des risques accrus de blessures ou de mort. Le propriétaire est responsable des dommages découlant d'une modification du véhicule.

Pneus et jantes issus du marché secondaire

Les pneus et les jantes livrés avec le YXZ1000R sont conçus pour les capacités de performance du véhicule et de sorte à offrir la meilleure combinaison de maniabilité, de freinage et de confort. D'autres pneus, jantes, tailles et combinaisons peuvent ne pas être adéquats. Consulter la page 9-62 pour connaître les caractéristiques des pneus et en savoir plus sur le remplacement des pneus.

DESCRIPTION

Vue de gauche

4

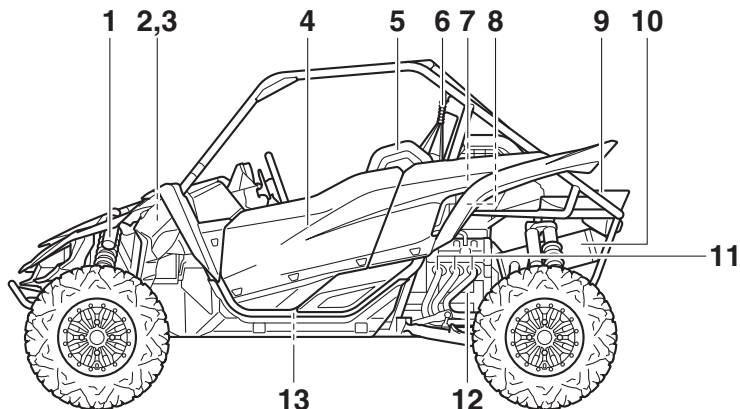

1. Amortisseur avant
2. Réservoir de liquide de frein
3. Réservoir du liquide d'embrayage YCC-S
4. Portière
5. Appui-épaule
6. Ceinture de sécurité du conducteur
7. Vase d'expansion

8. Filtre à air
9. Benne
10. Pot d'échappement
11. Tube d'échappement
12. Moteur
13. Boîte de vitesses

Vue de droite

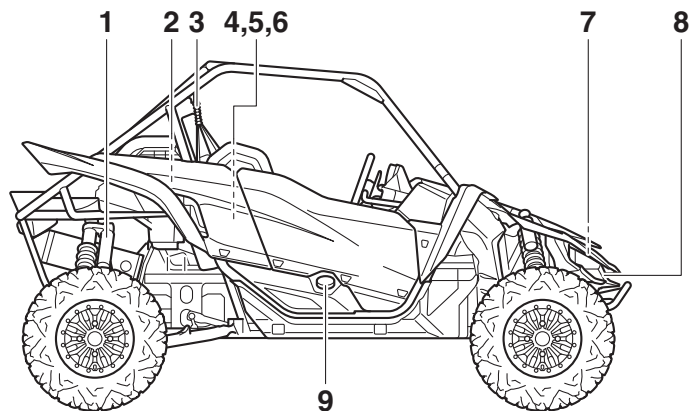

1. Amortisseur arrière
2. Réservoir d'huile moteur
3. Ceinture de sécurité du passager
4. Batterie
5. Fusibles
6. Éclairage intérieur (modèles équipés)
7. Veilleuse (modèles équipés)
8. Phare
9. Bouchon du réservoir de carburant

Commandes et instruments

4

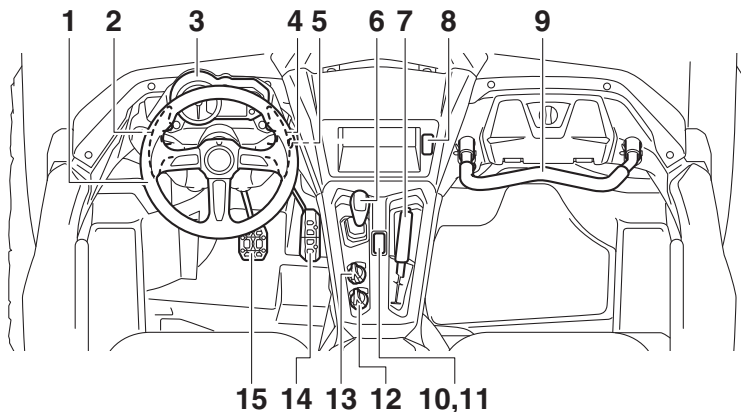

- | | |
|---|--|
| 1. Volant | 9. Poignée du passager |
| 2. Palette de changement de vitesses “-” | 10. Témoin de rappel de port de casque |
| 3. Bloc de compteurs multifonctions | 11. Témoin de rappel de port de ceinture de sécurité |
| 4. Palette de changement de vitesses “+” | 12. Contacteur d'éclairage |
| 5. Contacteur à clé | 13. Bouton de commande de mode de conduite |
| 6. Sélecteur de marche | 14. Pédale d'accélérateur |
| 7. Levier du frein de stationnement | 15. Pédale de frein |
| 8. Contacteur d'éclairage intérieur (modèles équipés) | |

Les illustrations de ce manuel peuvent légèrement différer du modèle réel.

COMMANDES ET INSTRUMENTS

FBU31221

Contacteur à clé

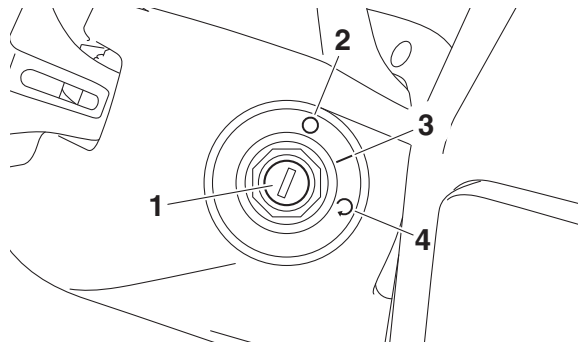

1. Contacteur à clé
2. Position arrêt “○”
3. Position contact “|”
4. Position de démarrage “↻”

FBU31232

Position contact “|”

Tous les circuits électriques sont alimentés.
Impossible de retirer la clé.

N.B. _____

C'est à ce moment qu'il est possible de confirmer le fonctionnement des témoins, des témoins d'alerte et du compteur multifonction.

FBU31241

Position arrêt “○”

Tous les circuits électriques sont coupés. Le retrait de la clé est possible.

5

FBU31251

Position de démarrage “↻”

Le démarreur électrique se met en marche lorsque la clé est tournée et maintenue à cette position. Relâcher la clé dès que le moteur est en marche.

Témoins et témoins d'alerte

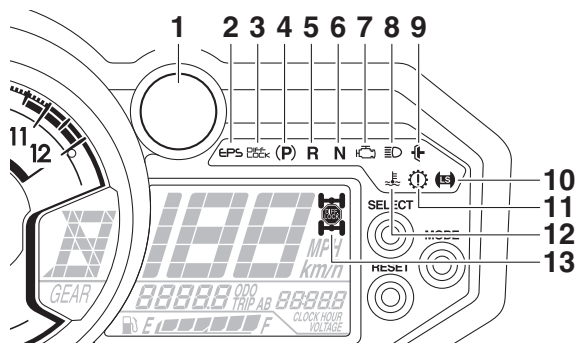

1. Témoin de changement de vitesse
2. Témoin d'alerte de la direction assistée électrique "EPS"
3. Témoin de blocage du différentiel "DIFF LOCK"
4. Témoin du frein de stationnement "(P)"
5. Témoin de marche arrière "R"
6. Témoin du point mort "N"
7. Témoin d'alerte de panne moteur "H"
8. Témoin de feu de route "☰"
9. Témoin d'embrayage partiellement engagé "⚡"
10. Témoin du système de lancement "⚡"
11. Témoin d'alerte du circuit YCC-S "⚡"
12. Témoin d'alerte de la température du liquide de refroidissement "⚡"
13. Icône de transmission "⚡/⚡"

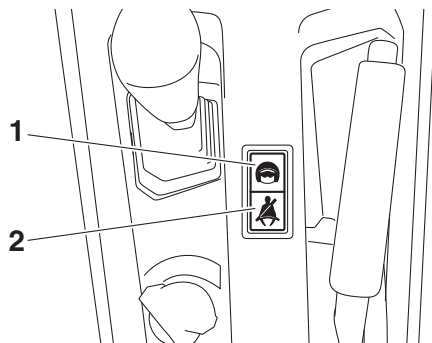

1. Témoin de rappel de port de casque "⚡"
2. Témoin de rappel de port de ceinture de sécurité "⚡"

FBU35450

Témoin de point mort "N"

Ce témoin s'allume lorsque la boîte de vitesses est au point mort.

FBU35460

Témoin de marche arrière "R"

Ce témoin s'allume lorsque la boîte de vitesses est réglée sur la marche arrière.

FBU34910

Témoin du frein de stationnement “(P)”

Ce témoin s’allume lorsque le frein de stationnement est actionné.

FBU36450

Témoin de feu de route “ ”

Ce témoin s’allume lorsque le mode feu de route du phare est activé.

FBU35851

Témoin de blocage du différentiel “DIFF LOCK”



Ce témoin s’allume lorsque le différentiel avant est bloqué.

N.B. _____

Lorsque le bouton du système d’entraînement On–Command est réglé sur “DIFF LOCK”, le témoin clignote jusqu’au blocage du différentiel. La rotation du volant dans un sens et dans l’autre ou une conduite lente facilite le blocage du différentiel.

FBU34921

Icône de transmission “ / ”

L’icône de transmission indique le type de mode de conduite actuellement sélectionné. Lorsque le mode 2WD est sélectionné, l’icône s’éteint. Lorsque le mode 4WD est sélectionné, “ ” apparaît. Et lorsque le mode 4WD avec un blocage du différentiel est sélectionné, “ ” apparaît.

N.B. _____

- Voir les pages 5-23 et 7-12 pour plus d’informations sur la sélection du mode de conduite.
- En raison du mécanisme de synchronisation du différentiel, l’icône de transmission ne s’allume cependant pas toujours tant que le véhicule est à l’arrêt.
- Lorsque le bouton de commande de mode de conduite est placé sur “DIFF LOCK” ou sur “4WD”, l’icône de transmission et le témoin de blocage du différentiel clignotent jusqu’à ce que le différentiel soit complètement bloqué ou débloqué. Si l’icône et le



témoin ne s'arrêtent pas de clignoter, cela signifie que le différentiel n'est pas complètement bloqué ou débloqué. Dans ce cas, commencer à se déplacer doucement et/ou à tourner le volant dans un sens ou dans l'autre pour aider le différentiel à se bloquer ou à se débloquer.

5

FBU34932

Témoin de changement de vitesse

Ce témoin peut être réglé pour s'allumer et s'éteindre à la vitesse du moteur souhaitée et informe le conducteur quand il est temps de monter les rapports.

Contrôler le bon fonctionnement du circuit électrique du témoin de changement de vitesse en tournant la clé sur “” (contact). Si le témoin ne s'allume pas lorsque la clé est tournée sur “” (contact), ou s'il ne s'éteint pas, faire contrôler le circuit électrique par un concessionnaire Yamaha.

N.B. _____
Voir la page 5-18 pour plus d'informations sur le réglage du témoin de changement de vitesses.

FBU35283

Témoin d'alerte de la température du liquide de refroidissement “”

Ce témoin s'allume lorsque la température du liquide de refroidissement, et par conséquent celle du moteur, est en dehors de la plage de température de fonctionnement normale.

Le témoin d'alerte s'allume en bleu pour informer le conducteur que le véhicule doit être chauffé. Une fois que le moteur est démarré, le laisser chauffer jusqu'à ce que le témoin d'alerte s'éteigne.

Le véhicule peut être utilisé normalement lorsque le témoin d'alerte est éteint.

Le témoin d'alerte s'allume en rouge lorsque le moteur est en surchauffe. Si le témoin s'allume, arrêter le véhicule dès que possible et laisser le moteur tourner à vide pendant envi-

ron 10 minutes. Si le témoin d'alerte ne s'éteint pas, couper le moteur et le laisser refroidir. (Voir à la page 9-76.)

N.B.

- Si la conduite du véhicule est poursuivie alors que le moteur est en surchauffe, une alarme retentit.
- Le bon fonctionnement du témoin d'alerte de température du liquide de refroidissement peut être contrôlé au moment où la clé est tournée sur " I " (contact). Le témoin d'alerte doit s'allumer brièvement en violet (ce qui confirme que les deux témoins bleu et rouge fonctionnent correctement), puis s'éteindre. Si le témoin d'alerte ne s'allume pas du tout, s'allume en rouge ou en bleu, ou reste allumé, faire contrôler le véhicule par un concessionnaire Yamaha.

FCB02040

ATTENTION



- **Le moteur peut surchauffer en cas de surcharge du véhicule. Dans ce cas, il convient de réduire la charge de sorte à respecter les limites spécifiées.**
- **Remettre le moteur en marche, puis s'assurer que le témoin d'alerte s'éteint. Une utilisation prolongée du véhicule alors que ce témoin d'alerte est allumé risque d'endommager le moteur.**

5

FBU31341

Témoin d'alerte de panne du moteur “”

Ce témoin d'alerte s'allume ou clignote lorsqu'un problème est détecté dans le circuit électrique contrôlant le moteur. Le cas échéant, l'afficheur indique un code d'erreur (voir page 5-20). Faire vérifier le système embarqué de diagnostic de pannes par un concessionnaire Yamaha.

Contrôler le bon fonctionnement du circuit électrique du témoin d'alerte en tournant la clé sur “  ” (contact). Si le témoin d'alerte ne s'allume pas lorsque la clé est tournée sur “  ” (contact), ou s'il ne s'éteint pas, faire contrôler le véhicule par un concessionnaire Yamaha.

FBU33041

5

Témoin d'alerte de direction à assistance électrique “EPS”

Ce témoin d'alerte s'allume lorsque la clé est en position “  ” (contact) et s'éteint dès la mise en marche du moteur. Si le témoin d'alerte reste allumé ou s'allume alors que le moteur est en marche, le système EPS risque de ne pas fonctionner correctement. Dans ce cas, il convient de faire vérifier le système de la direction assistée par un concessionnaire Yamaha.

Contrôler le bon fonctionnement du circuit électrique du témoin d'alerte en tournant la clé sur “  ” (contact). Si le témoin d'alerte ne s'allume pas, faire contrôler le circuit électrique par un concessionnaire Yamaha.

N.B.

Lorsque la sollicitation de la direction est trop importante (c'est-à-dire braquage trop important à vitesse lente ou en cas de déplacement dans la boue, le sable ou la neige épaisse), l'assistance électrique de la direction est réduite afin de prévenir la surchauffe de son moteur.

FBU36713

Témoin d'embrayage à demi-engagé “ ”

Ce témoin s'allume pour informer le conducteur que l'embrayage est partiellement engagé. Normalement, un engagement partiel provisoire se produit au démarrage ou lors d'un changement de rapport. Le témoin peut également s'allumer lors d'un freinage moteur ou dans d'autres cas.

Contrôler le bon fonctionnement du circuit électrique du témoin en tournant la clé sur “ ⏏ ” (contact). Si le témoin ne s’allume pas brièvement, faire contrôler le circuit électrique par un concessionnaire Yamaha.

N.B.

Si le témoin reste allumé pendant la conduite, relâcher ou enfoncer davantage la pédale d’accélérateur (réduire ou augmenter l’étranglement) pour engager totalement ou désengager l’embrayage.

FCB03351

ATTENTION

Ne pas utiliser le papillon des gaz (pédale d’accélérateur) pour immobiliser le véhicule en pente ou en présence d’obstacles. Un fonctionnement continu alors que le témoin est allumé peut réduire la durée de service de l’embrayage.

FBU36643

Témoin du système de démarrage “(S)”

Ce témoin s’allume lorsque le système de démarrage est activé. Si le témoin clignote, cela indique qu’une erreur de l’utilisateur ou qu’une restriction du système a été détectée. Voir “Fonctionnement du système de démarrage” à la page 7-9 pour plus d’informations. Contrôler le bon fonctionnement du circuit électrique du témoin en tournant la clé sur “ ⏏ ” (contact). Si le témoin ne s’allume pas brièvement, faire contrôler le circuit électrique par un concessionnaire Yamaha.

N.B.

Si le témoin du système de démarrage clignote, relâcher la pédale d’accélérateur et les palettes de changement de vitesses pour réinitialiser le système. Lorsque le régime revient au ralenti, le témoin s’éteint. Vous pouvez désormais démarrer normalement en première ou essayer de nouveau d’activer le système de démarrage.

Témoin d'alerte du système YCC-S “”

Ce témoin d'alerte s'allume lorsqu'une erreur ou un dysfonctionnement a été détecté au niveau du système YCC-S. Faire vérifier le système YCC-S par un concessionnaire Yamaha.

Contrôler le bon fonctionnement du circuit électrique du témoin d'alerte du système YCC-S en tournant la clé sur “” (contact). Si le témoin d'alerte ne s'allume pas brièvement, faire contrôler le circuit électrique par un concessionnaire Yamaha.

Si le témoin d'alerte du système YCC-S clignote au démarrage du moteur, attendre 3 secondes pour qu'il arrête de clignoter, puis redémarrer le moteur. Si une erreur au niveau du système YCC-S empêche le moteur de démarrer, le témoin d'alerte s'allume et un code d'erreur s'affiche.

N.B. _____

- Les codes d'erreur du système YCC-S ne sont visibles que lorsque le moteur est à l'arrêt.
 - Le moteur peut ne pas démarrer même si le démarreur fonctionne.
-

Si le système YCC-S cesse de fonctionner correctement pendant la conduite, le témoin d'alerte du système YCC-S s'allume. Dans ce cas, il sera peut-être impossible de changer de vitesse. En outre, une vitesse peut rester engagée, et des à-coups ressentis lorsque le véhicule s'arrête. Arrêter le véhicule à plat, à l'écart de la route et faire vérifier le système YCC-S par un concessionnaire Yamaha avant de l'utiliser à nouveau.

N.B.

Si le passage au point mort devient impossible en utilisant les sélecteurs et le levier de changement de vitesse, procéder comme suit si le véhicule doit être déplacé après son arrêt.

1. Tourner la clé sur “○” (arrêt).
2. Retirer le cache B (page 9-12).
3. Tout en secouant le véhicule d’avant en arrière, pousser la tige de sélecteur et le pivot du bras de sélecteur vers le bas (ou vers le haut si la transmission est en marche arrière) jusqu’à ce que la boîte soit au point mort.

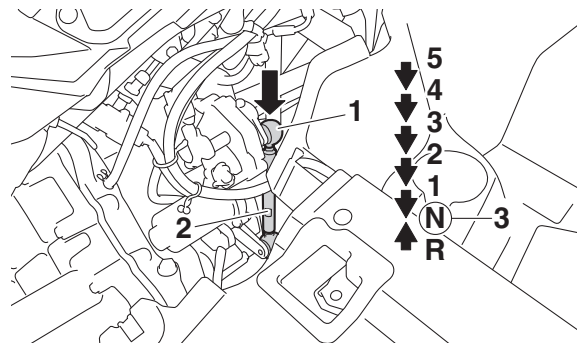

1. Pivot de bras de sélecteur
2. Tige de sélecteur
3. Point mort

FWB04171

AVERTISSEMENT



- **Tourner la clé sur “○” (arrêt) avant d’essayer de manipuler la tige de sélecteur. Sinon, l’actionneur de changement de vitesse risque de ne pas fonctionner correctement et de provoquer des blessures.**
- **N’engagez pas le point mort si le véhicule est arrêté sur une pente, sauf si le frein de stationnement est serré ou si le**

véhicule est immobilisé par un quelconque autre moyen. Sinon, au point mort, le véhicule pourrait descendre la pente et provoquer un accident, des blessures graves, voire la mort.

FBU31361

Témoin de rappel de port de casque “”

5

Le témoin de rappel s’allume et reste allumé tant que la clé se trouve à la position “” (contact) afin de signaler aux occupants de toujours porter un casque. Si le témoin de rappel ne s’allume pas lorsque la clé est tournée vers “” (contact), faire contrôler le circuit électrique par un concessionnaire Yamaha.

FBU31371

Témoin de rappel de port de ceinture de sécurité “”

Ce témoin de rappel s’allume dès que la clé est tournée vers “” (contact) afin de signaler aux occupants d’attacher leur ceinture de sécurité. Ce témoin de rappel reste allumé

jusqu’à ce que le conducteur ait correctement attaché sa ceinture. Si le témoin de rappel ne s’allume pas lorsque la clé est tournée vers “” (contact), ou s’il ne s’éteint pas après que le conducteur a correctement attaché sa ceinture, faire contrôler le circuit électrique par un concessionnaire Yamaha.

Bloc de compteurs multifonctions

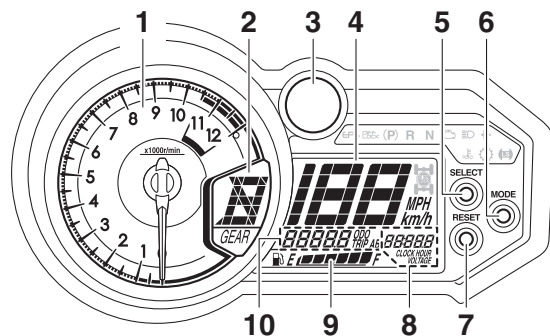

1. Compte-tours
2. Afficheur du rapport engagé
3. Témoin de changement de vitesse
4. Compteur de vitesse
5. Bouton "SELECT"
6. Bouton "MODE"
7. Bouton "RESET"
8. Montre/compteur horaire/afficheur de tension/afficheur de température du liquide de refroidissement
9. Jauge de niveau de carburant
10. Compteur kilométrique/Totalisateur journalier A/Totalisateur journalier B

Le bloc de compteurs multifonctions est composé des éléments suivants :

- compteur de vitesse
- compte-tours
- compteur kilométrique
- deux totalisateurs journaliers
- montre
- compteur horaire
- afficheur de la tension
- afficheur de la température du liquide de refroidissement
- jauge de niveau de carburant
- afficheur du rapport engagé
- mode de commande du témoin de changement de vitesse
- affichage du code d'erreur

Compteur de vitesse

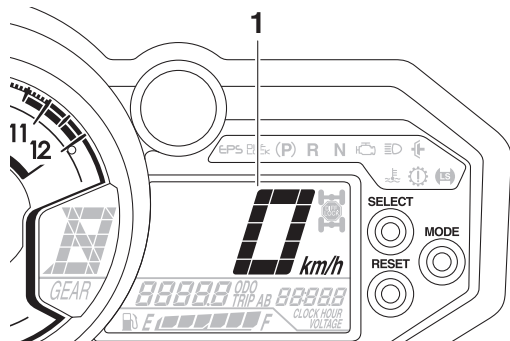

1. Compteur de vitesse

Le compteur de vitesse affiche la vitesse de déplacement du véhicule. Le compteur de vitesse peut être réglé sur “MPH” ou “km/h”. Ceci modifie également les unités (miles et kilomètres) du compteur kilométrique et du totalisateur journalier. Pour modifier l’affichage des unités (“MPH” et “km/h”), tourner la clé sur “○” (arrêt), puis appuyer sur le bouton “SELECT” et le maintenir enfoncé tout en tournant la clé sur “|” (contact).

Compte-tours

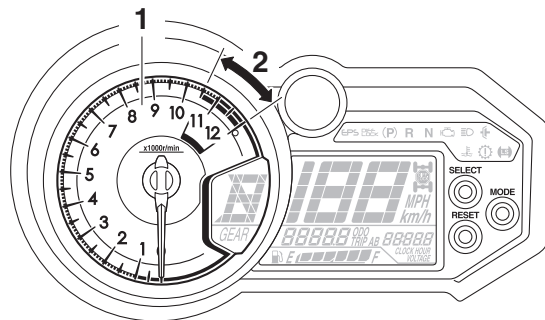

1. Compte-tours

2. Zone rouge du compte-tours

Le compte-tours indique le régime moteur en tours de vilebrequin par minute (tr/mn). Lors de la mise en marche du véhicule, l’aiguille du compte-tours balaie une fois le cadran, puis retourne à zéro en guise de test du circuit électrique.

FCB02920

ATTENTION

Ne pas actionner le moteur dans la zone rouge du compte-tours.

Zone rouge : 10500 tr/mn et au-dessus

Compteur kilométrique et compteurs journaliers

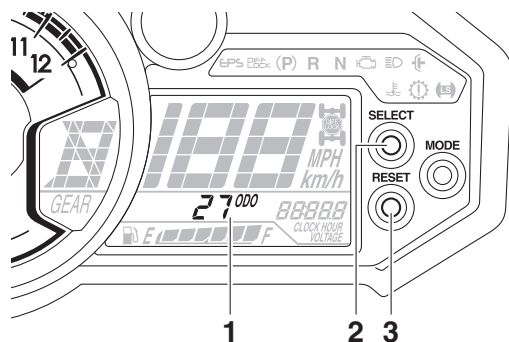

1. Compteur kilométrique/Totalisateur journalier A/Totalisateur journalier B
2. Bouton "SELECT"
3. Bouton "RESET"

Le compteur kilométrique indique la distance totale parcourue par le véhicule. Le compteur kilométrique peut être utilisé pour les intervalles de maintenance et d'entretien.

Les totalisateurs journaliers affichent la distance parcourue depuis leur dernière remise à zéro. Les totalisateurs journaliers peuvent être utilisés pour enregistrer la distance parcourue durant un seul trajet, ou pour estimer la distance qu'il est possible de parcourir avec un plein de carburant, etc.

Appuyer sur le bouton "SELECT" pour alterner entre le compteur kilométrique "ODO" et les totalisateurs journaliers "TRIP A" et "TRIP B" dans l'ordre suivant :

ODO → TRIP A → TRIP B → ODO

Pour remettre un totalisateur journalier à zéro, passer à l'affichage du totalisateur journalier souhaité, puis appuyer sur le bouton "RESET" jusqu'à sa remise à zéro.

N.B.

- Le compteur kilométrique se bloque à 99999.
- Les compteurs journaliers se remettent à zéro et continuent à compter après 9999.9.

Montre, compteur horaire, afficheur de la tension et afficheur de la température du liquide de refroidissement

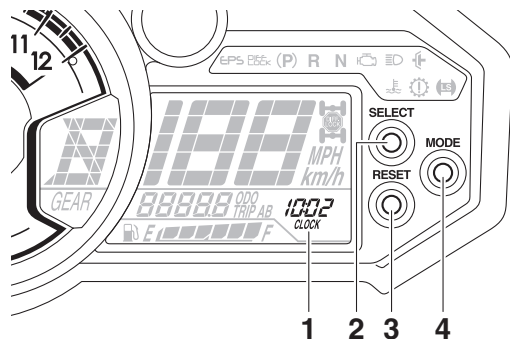

5

1. Montre/compteur horaire/afficheur de tension/afficheur de température du liquide de refroidissement
2. Bouton "SELECT"
3. Bouton "RESET"
4. Bouton "MODE"

La montre affiche l'heure sur 12 heures.

Le compteur horaire affiche le temps total de fonctionnement du moteur.

L'afficheur de la tension indique la tension de la batterie.

L'afficheur de la température du liquide de refroidissement indique la température du liquide de refroidissement.

Appuyer sur le bouton "MODE" pour modifier l'affichage des compteurs (montre "CLOCK", compteur horaire "HOUR", afficheur de la tension "VOLTAGE" et afficheur de la température du liquide de refroidissement) dans l'ordre suivant :

CLOCK → HOUR → VOLTAGE → température du liquide de refroidissement → CLOCK

Réglage de la montre

1. Afficher la montre à l'écran.
2. Appuyer simultanément sur les boutons "SELECT" et "RESET" jusqu'à ce que l'affichage des heures se mette à clignoter.
3. Régler les heures à l'aide du bouton "RESET".

- Appuyer sur le bouton “SELECT”. L’affichage des minutes se met à clignoter.
- Régler les minutes à l’aide du bouton “RESET”.
- Appuyer sur le bouton “SELECT”, puis le relâcher pour que la montre se mette en marche.

Afficheur de la tension

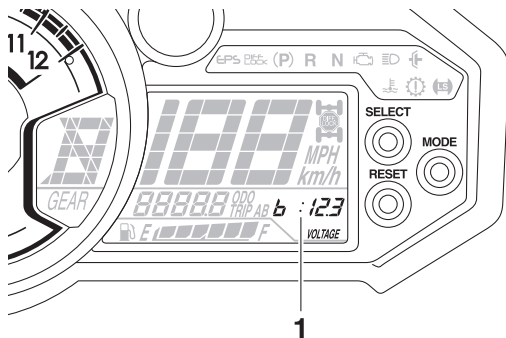

- Affichage de la tension

Cet afficheur indique “ :” et la tension de la batterie.

Lorsque la tension de la batterie est basse, “LO” s’affiche. Lorsque la tension de la batterie est élevée, “HI” s’affiche.

FCB02050

ATTENTION

Lorsque l’afficheur de tension indique “LO” ou “HI”, le circuit de charge de la batterie ou la batterie pourraient être défectueux. Dans ce cas, faire contrôler ou réparer le véhicule par un concessionnaire Yamaha.

Afficheur de la température du liquide de refroidissement

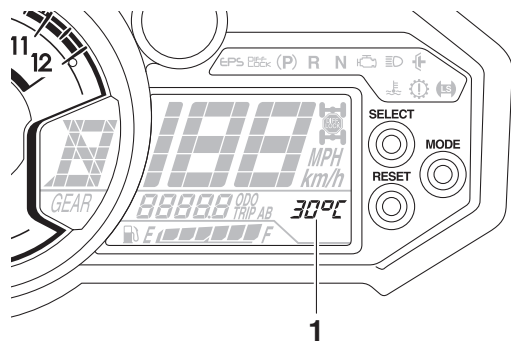

5

1. Afficheur de la température du liquide de refroidissement

Lorsque la température du liquide de refroidissement est dans la plage de fonctionnement normale, la température s'affiche. Lorsque la température du liquide de refroidissement est basse, "LO" s'affiche. Lorsque la température du liquide de refroidissement augmente, l'afficheur de la température du liquide de refroidissement se met à

clignoter. Si la température du liquide de refroidissement continue à augmenter, le message "HI" clignote.

N.B.

- L'afficheur de la température du liquide de refroidissement peut être réglé sur "°C" ou "°F". Pour modifier l'affichage des unités de température, tourner la clé sur "○" (arrêt), puis appuyer sur le bouton "RESET" et le maintenir enfoncé tout en tournant la clé sur "⏏" (contact).
- Les ventilateurs du radiateur se mettent en marche et s'arrêtent automatiquement en fonction de la température du liquide de refroidissement.

Jauge de niveau du carburant

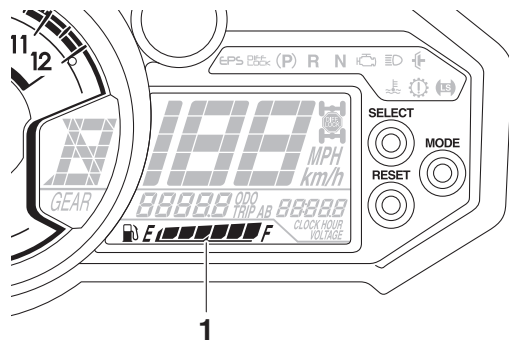

1. Jauge de niveau de carburant

La jauge de niveau de carburant indique la quantité de carburant se trouvant dans le réservoir de carburant. Les segments d'affichage de la jauge de niveau de carburant s'éteignent progressivement de "F" (plein) à "E" (vide) au fur et à mesure que le niveau diminue. Lorsque le dernier segment de la jauge de niveau de carburant se met à clignoter, ravitailler dès que possible.

N.B. _____
Cette jauge de niveau du carburant est équipée d'un système embarqué de diagnostic de pannes. Si un problème est détecté dans un circuit électrique, la jauge de niveau de carburant clignote de façon répétée. Dans ce cas, il convient de faire vérifier le circuit électrique par un concessionnaire Yamaha.

5

Afficheur du rapport engagé

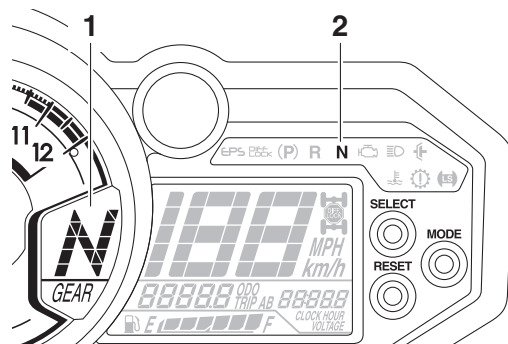

1. Afficheur du rapport engagé
2. Témoin du point mort "N"

Cet afficheur indique le rapport engagé. Le point mort est signalé par “N” et par le témoin de point mort “N”.

Mode de commande du témoin de changement de vitesse

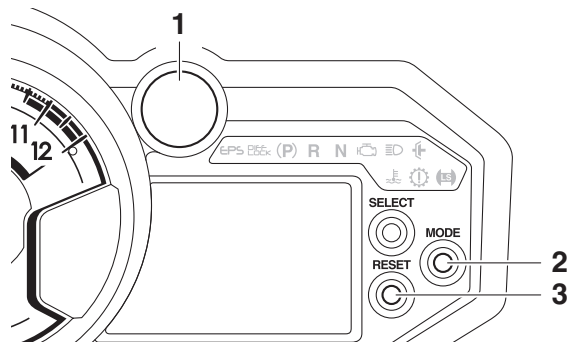



1. Témoin de changement de vitesse
2. Bouton “MODE”
3. Bouton “RESET”

Le témoin de changement de vitesse possède trois modes réglables.

- Schéma de clignotement : cette fonction permet de choisir si le témoin s’allume ou non et s’il clignote ou reste allumé lorsqu’il est activé.
- Point d’activation : cette fonction permet de sélectionner la vitesse du moteur à laquelle le témoin est activé.
- Point de désactivation : cette fonction permet de sélectionner la vitesse du moteur à laquelle le témoin est désactivé.

Passage au mode de commande du témoin de changement de vitesse

1. Tourner la clé sur “” (arrêt).
2. Appuyer sur le bouton “MODE” et le maintenir enfoncé.
3. Tourner la clé sur “” (contact), puis relâcher le bouton “MODE” une fois que tous les segments de l’afficheur disparaissent et que le témoin de changement de vitesse s’allume. Le témoin de changement de vitesse peut être réglé de la manière suivante.

Réglage de la séquence de clignotement

1. Appuyer sur le bouton “RESET” pour sélectionner l’un des réglages de schéma de clignotement suivants :
 - Allumé : le témoin de changement de vitesse reste allumé lorsqu’il est activé. (Le témoin de changement de vitesse confirme ce réglage en restant allumé.)
 - Clignotement : le témoin de changement de vitesse clignote lorsqu’il est activé. (Le témoin de changement de vitesse confirme ce réglage en clignotant quatre fois par seconde.)
 - Éteint : le témoin de changement de vitesse est désactivé ; en d’autres termes, il n’est pas allumé et ne clignote pas. (Le témoin de changement de vitesse confirme ce réglage en clignotant une fois toutes les deux secondes.)
2. Appuyer sur le bouton “MODE” pour confirmer le schéma de clignotement sélectionné. Le mode de commande passe à la fonction de réglage du point d’activa-

tion. Le témoin de changement de vitesse reste allumé et le compte-tours affiche le réglage actuel en tr/mn pour le point d’activation.

Définition du point d’activation

N.B.

- Le point d’activation du témoin de changement de vitesse peut être réglé entre 7000 tr/mn et 12000 tr/mn. Le point d’activation peut être réglé par incréments de 500 tr/mn.
- L’aiguille du compte-tours repart à 7000 tr/mn après 12000 tr/mn.

-
1. Appuyer sur le bouton “RESET” pour sélectionner le régime moteur souhaité pour activer le témoin.
 2. Appuyer sur le bouton “MODE” pour confirmer le régime moteur sélectionné. Le témoin de changement de vitesse cli-

gnote et le compte-tours affiche le régime actuel en tr/mn pour le point de désactivation.

Réglage du point de désactivation

N.B.

- S'assurer que le point de désactivation est défini sur un régime moteur plus élevé que le point d'activation. Dans le cas contraire, le témoin de changement de vitesse ne s'allume pas.
- Le point de désactivation du témoin de changement de vitesse peut être réglé entre 7000 tr/mn et 12000 tr/mn. Le point de désactivation peut être réglé par incréments de 500 tr/mn.
- L'aiguille du compte-tours repart à 7000 tr/mn après 12000 tr/mn.

1. Appuyer sur le bouton "RESET" pour sélectionner le régime moteur souhaité pour désactiver le témoin.

2. Appuyer sur le bouton "MODE" pour confirmer le régime moteur sélectionné. L'afficheur quitte le mode de commande du témoin de changement de vitesse et revient au mode d'affichage multifonction standard.

Affichage du code d'erreur

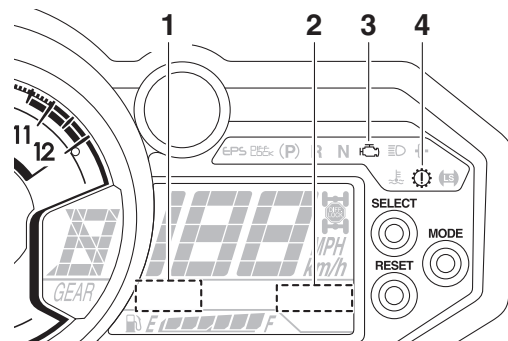

1. Affichage du code d'erreur
2. Affichage des codes d'erreur du circuit YCC-S
3. Témoin d'alerte de panne moteur "H"
4. Témoin d'alerte du circuit YCC-S "I"

Ce modèle est équipé d'un système embarqué de diagnostic de pannes surveillant divers circuits électriques.

Lorsqu'un problème est détecté dans un de ces circuits, le témoin d'alerte de panne du moteur et/ou le témoin d'alerte du système YCC-S s'allume ou clignote et l'écran affiche un code d'erreur.

N.B.

- Les codes d'erreur du système YCC-S s'affichent uniquement lorsque le moteur est arrêté.
- Quand l'écran affiche un code d'erreur, noter le nombre, puis faire contrôler le véhicule par un concessionnaire Yamaha.

FCB00812

ATTENTION

Quand l'écran multifonction affiche un code d'erreur, il convient de faire contrôler le véhicule le plus rapidement possible afin d'éviter tout endommagement du moteur.

FBU35471

Contacteur d'éclairage “○/L≡/H≡”

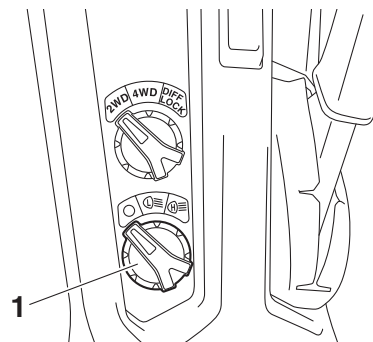

1. Contacteur d'éclairage “○/L≡/H≡”

Placer le contacteur à la position “L≡” afin d'allumer les feux de croisement et le feu arrière.

Placer le contacteur à la position “H≡” afin d'allumer les feux de route et le feu arrière.

Placer le contacteur à la position “○” pour éteindre les phares et le feu arrière.

ATTENTION

Ne jamais laisser les phares trop longtemps allumés alors que le moteur est coupé. La batterie risque de se décharger au point d'empêcher le démarreur électrique de disposer d'une puissance suffisante pour lancer le moteur. Dans ce cas, il convient de déposer et de recharger la batterie.

5

Contacteur d'éclairage intérieur “

1. Éclairage intérieur (modèles équipés)

Appuyer sur le haut (a) du contacteur de l'éclairage intérieur pour allumer ces lumières et appuyer sur le bas (b) du contacteur pour les éteindre.

Bouton du système d'entraînement On-Command "2WD/4WD/DIFF LOCK"

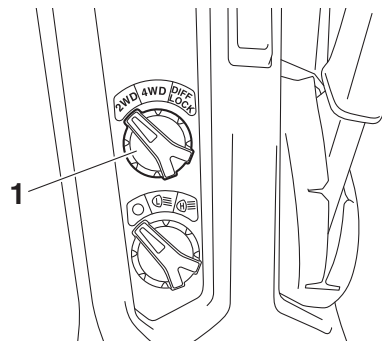
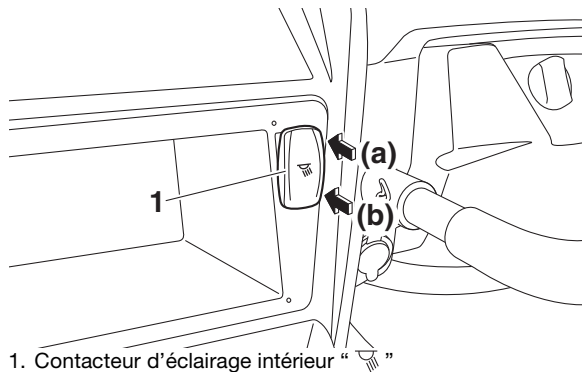

1. Bouton de commande "2WD/4WD/DIFF LOCK"

Arrêter le véhicule et déplacer le bouton du système d'entraînement On-Command pour passer en mode de transmission à deux roues motrices au mode de transmission à quatre roues motrices, ou quatre roues avec blocage du différentiel ou vice versa. Sélectionner le mode de traction approprié au type de terrain et aux conditions de conduite.

- “2WD” (deux roues motrices) : La puissance est transmise aux roues arrière uniquement.
- “4WD” (quatre roues motrices) : La puissance est transmise aux roues avant et arrière.
- “DIFF LOCK” (traction à quatre roues avec blocage du différentiel) : La puissance est transmise aux roues avant et arrière avec le différentiel bloqué. Contrairement au mode de traction standard à quatre roues, toutes les roues tournent à la même vitesse quel que soit le mode de traction.

FBU31413

Pédale d'accélérateur

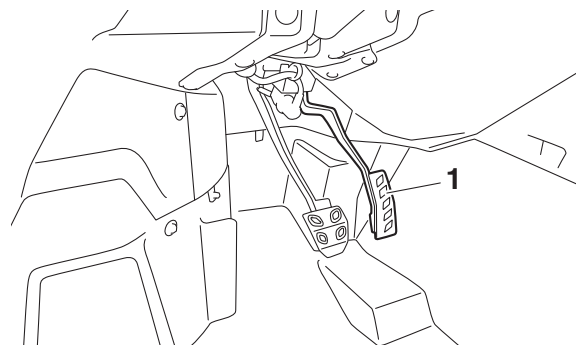

1. Pédale d'accélérateur

Appuyer sur la pédale d'accélérateur pour augmenter le régime du moteur, et donc la vitesse du véhicule. Relâcher la pédale d'accélérateur. La tension du ressort ramènera la pédale en position de ralenti.

Pédale de frein

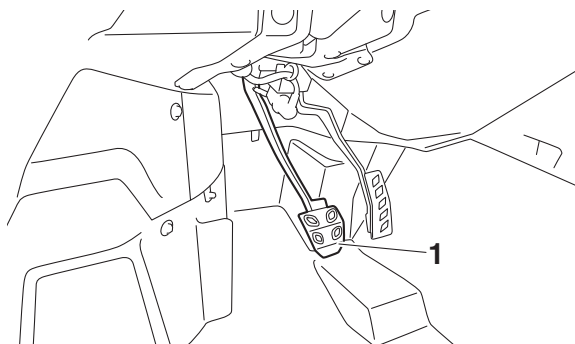

1. Pédale de frein

Appuyer sur la pédale de frein pour freiner ou arrêter le véhicule.

Levier de frein de stationnement

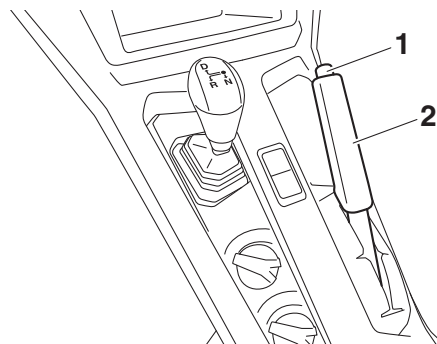

1. Bouton de dégage
2. Levier du frein de stationnement

Serrer le levier de frein de stationnement afin d'empêcher tout déplacement inopiné du véhicule quand il est garé.

Pour serrer le frein de stationnement, tirer fermement le levier.

Pour relâcher le frein de stationnement, tirer légèrement sur le levier, enfoncer le bouton de dégage, puis repousser le levier dans sa position d'origine.

N.B. _____

- La force de ressort facilite le retour du levier à sa position d'origine.
- Si vous conduisez le véhicule avec le frein de stationnement serré, une alarme retentit.

FBU36633

Système YCC-S

5

Ce véhicule est équipé du système Yamaha Chip Controlled-Shift system (YCC-S) (système de changement de rapport contrôlé par puce) avec fonction de rétrogradation automatique.

Le système YCC-S permet au conducteur d'utiliser la boîte de vitesses manuelle sans avoir à actionner l'embrayage. La fonction de rétrogradation automatique passe automatiquement le premier rapport lors d'un arrêt dans des conditions normales.

La boîte de vitesses est actionnée à l'aide du levier sélecteur de vitesses et des palettes de changement de vitesses. Le levier sélecteur de vitesses est utilisé pour passer en marche

avant (premier rapport), au point mort ou en marche arrière. Les palettes de changement de vitesses sont utilisées pour sélectionner les rapports de marche avant.

Lorsque le levier sélecteur de vitesses ou les palettes de changement de vitesses est/sont déplacé(es), un signal est envoyé au MCU (boîtier de commande du moteur) qui débraye, la vitesse est passée, puis le moteur est embrayé une fois que le moteur a atteint la vitesse appropriée. Le point d'embrayage est contrôlé par le MCU en fonction du régime moteur et des autres conditions de conduite.

N.B. _____

- La boîte de vitesses n'est pas automatique, seul le système d'embrayage est automatique.
- Les rapports doivent être passés par le conducteur, sauf lorsque la fonction de rétrogradation automatique passe le premier rapport.

- Voir page 7-3 pour plus d'informations sur le changement de rapport.

FBU36652

Levier du sélecteur de vitesses et palettes de changement de vitesses

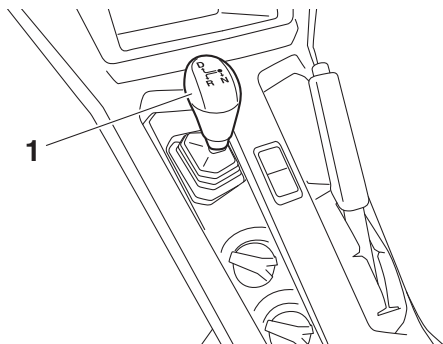

1. Sélecteur de marche

Le levier sélecteur de vitesses est utilisé pour passer en marche avant (premier rapport), au point mort ou en marche arrière.

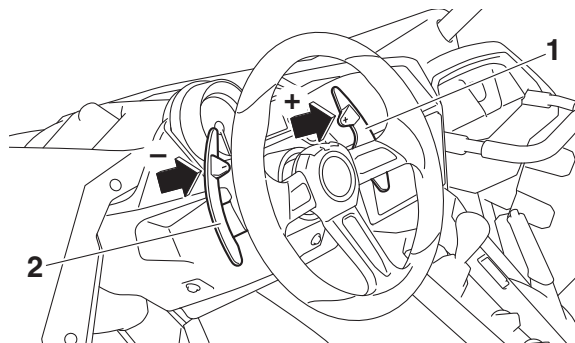

1. Palette de changement de vitesses “+”
2. Palette de changement de vitesses “-”

Utiliser les palettes de changement de vitesses pour sélectionner les rapports de marche avant. Tirer et relâcher la palette de changement de vitesses “+” pour passer un rapport supérieur. Tirer et relâcher la palette de changement de vitesses “-” pour rétrograder.

N.B. _____
Lisez la section “Changement de rapport et conduite en marche arrière” pour les instructions de passage des vitesses. (Voir page 7-3.)

FBU31451

Bouchon de réservoir de carburant

5

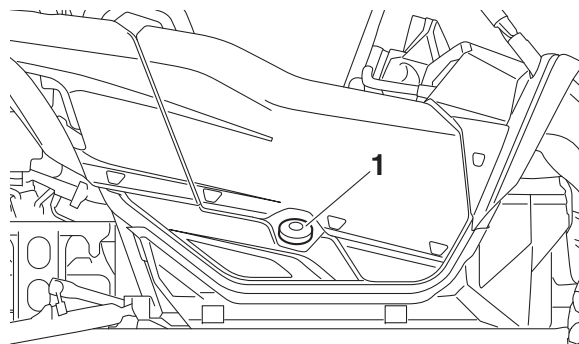

1. Bouchon du réservoir de carburant

Déposer le bouchon du réservoir de carburant pour faire l’appoint de carburant. Pour ouvrir, le tourner dans le sens inverse des aiguilles d’une montre. Après avoir fait le

plein, replacer le bouchon du réservoir de carburant en le vissant dans le sens des aiguilles d’une montre.

FBU37390

Portières

La poignée de portière est située à l’intérieur de chaque portière.

Pour ouvrir une portière, il suffit de tirer la poignée. Pour refermer une portière, repousser ou tirer la portière vers l’intérieur de sorte à bloquer le loquet. Bien veiller à ce que les portières soient **CORRECTEMENT VERROUILLÉES APRÈS LES AVOIR FERMÉES.**

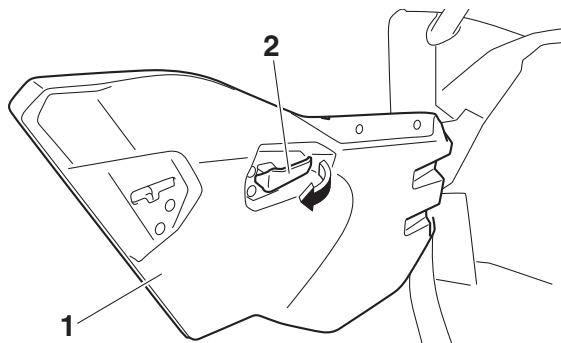

- 1. Portière
- 2. Poignée

FBU33461

Sièges

Pour retirer un coussin de siège, soulever l'avant du coussin, puis tirer dessus.



- 1. Coussin du siège du conducteur

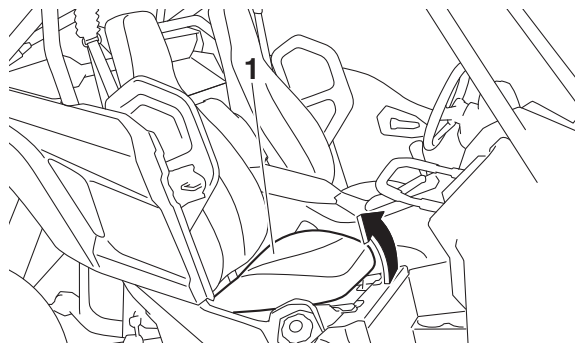

- 1. Coussin du siège passager

Pour installer un coussin de siège, insérer les pattes de fixation situées à l'arrière du coussin sous l'armature du siège, puis insérer la patte de fixation située à l'avant du coussin dans le passe-fil en poussant le coussin vers le bas. S'assurer que les sièges sont fixés correctement avant de prendre la route.

5

AVERTISSEMENT ! Un siège mal monté risque de provoquer une perte de contrôle du véhicule ou la chute de son occupant.

[FWB03510]

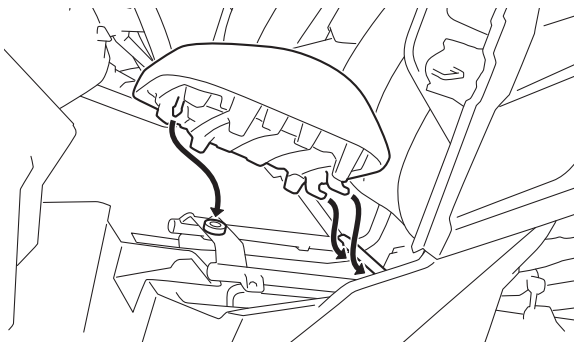

FBU34993

Réglage de la position du siège du conducteur

La position du siège du conducteur peut être réglée en fonction des préférences du conducteur. **AVERTISSEMENT ! Ne jamais régler la position du siège pendant que le véhicule roule, car le siège pourrait brusquement changer de position, entraînant un accident.** [FWB03990]

Pour régler la position du siège du conducteur, tirer le levier de réglage de la position du siège du conducteur vers le haut et déplacer le siège à la position souhaitée.

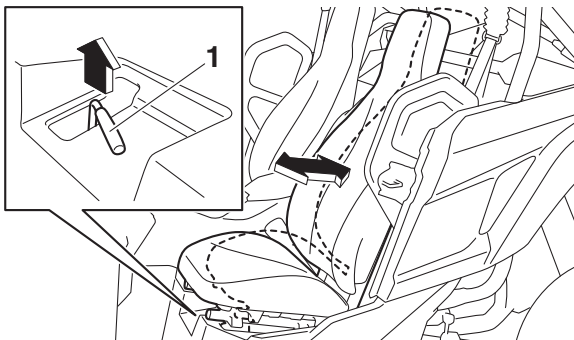

1. Levier de réglage de la position du siège du conducteur

N.B.

Ajuster la position du siège du conducteur et s'assurer qu'il est bien bloqué avant de démarrer.

FBU35002

Réglage de la position du volant

La position du volant peut être réglée en fonction des préférences du conducteur.

AVERTISSEMENT ! Ne jamais régler la position du volant pendant que le véhicule

roule, car le volant pourrait brusquement changer de position, entraînant un accident. [FWB04000]

Pour régler la position du volant, tirer le levier de réglage de la position du volant et déplacer le volant dans la position souhaitée.

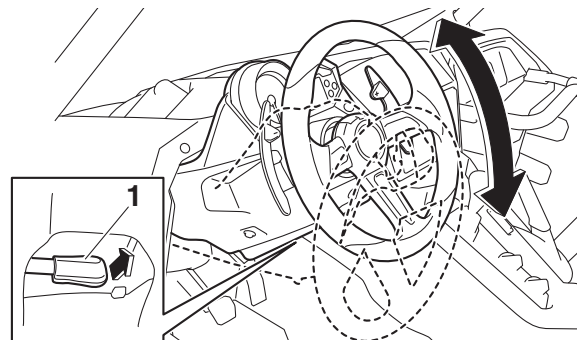

1. Levier de réglage de la position du volant

N.B.

Régler la position du volant avant de démarrer.

Ceintures de sécurité

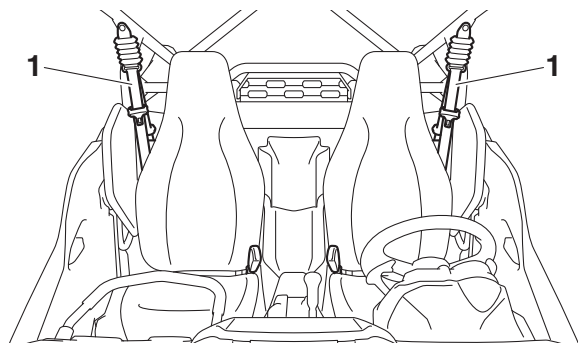

1. Ceinture de sécurité

Toujours porter correctement sa ceinture de sécurité lorsque le véhicule est en route. (Voir page 8-6.)

N.B.

- Si le véhicule est conduit avec la ceinture du conducteur détachée, une alarme retentit.
- Si le véhicule est conduit avec la ceinture du conducteur détachée, le moteur aura moins de puissance.

Boîte à gants

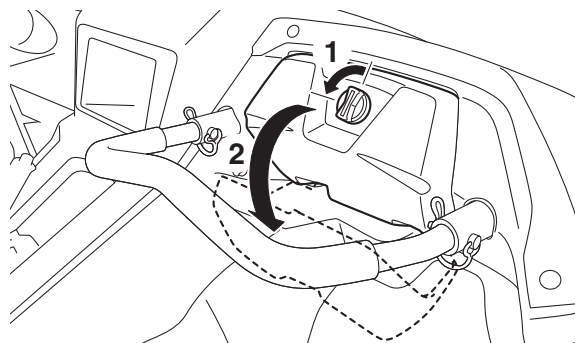

1. Déverrouiller.

2. Ouvrir.

Ranger les articles légers ou souvent utilisés, tels que les gants de conduite ou les papiers du véhicule, dans ce compartiment.

Charge maximale de la boîte à gants : 4.5 kg
(9 lb)

ATTENTION

Pour éviter d'endommager la boîte à gants, ne pas y entreposer des objets métalliques, comme des outils, ou des objets ayant des arêtes tranchantes. Si le rangement de tels objets s'avère nécessaire, les emballer de façon adéquate.

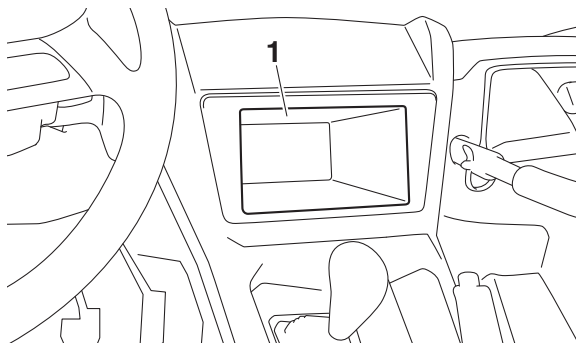
Compartiments de rangement

1. Compartiment de rangement

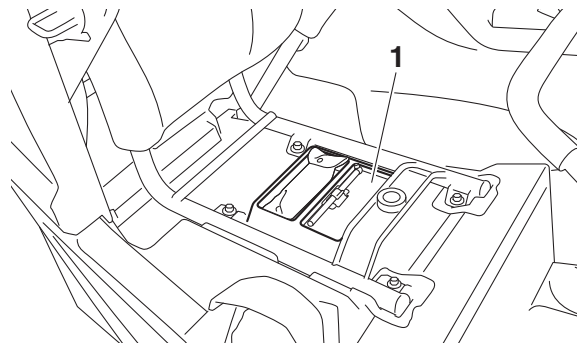

1. Compartiment de rangement

Lors du rangement de documents dans les compartiments, veiller à les emballer dans un sac en plastique pour éviter qu'ils ne soient mouillés. Lors du lavage du véhicule, veiller à ne pas laisser entrer d'eau dans les compartiments de rangement. Pour accéder au compartiment de rangement sous le siège, retirer le coussin de siège. (Voir à la page 5-29.)

ATTENTION

Pour éviter d'endommager les compartiments de rangement, ne pas y entreposer d'objets métalliques, comme des outils, ou d'objets ayant des arêtes tranchantes. Si le rangement de tels objets s'avère nécessaire, les emballer de façon adéquate.

5

Porte-gobelets

Bien veiller à refermer correctement le capuchon de toute bouteille avant de la déposer dans un porte-gobelet.

Certaines bouteilles en plastique peuvent ne pas trouver place dans les porte-gobelets en raison de leur taille ou de leur forme.

AVERTISSEMENT

- **Ne jamais rouler avec un récipient ouvert ou un récipient en verre dans les porte-gobelets. En effet, les liquides pourraient se renverser, les récipients en verre être**

projetés et brisés, et blesser un occupant lors d'un freinage brusque ou d'un accident.

- **N'y déposer que des récipients légers et refermables. Tout autre objet risque de blesser un occupant s'il était projeté lors d'un freinage brusque ou d'un accident.**

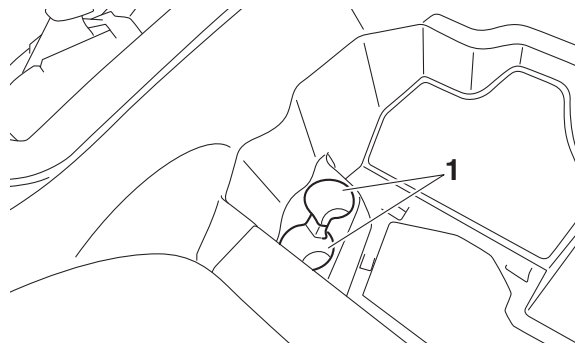

1. Porte-gobelets

⚠️ AVERTISSEMENT

- **Ne jamais transporter de passager dans la benne.**
- **Ne pas dépasser les charges maximales spécifiées. Une charge excessive pourrait provoquer une perte de contrôle en raison d'un centrage inadapté.**

La benne est équipée de quatre crochets de manutention.

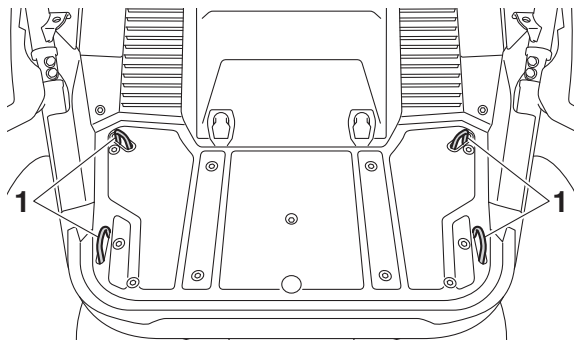

1. Crochet d'amarrage

Limite de charge maximum : 136.0 kg (300 lb)

Pour plus d'informations sur la charge, voir page 7-14.

FBU35660

Support de drapeau

Ce modèle est équipé d'un support de drapeau.

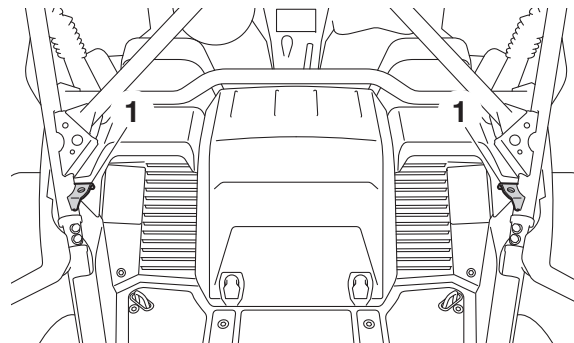

1. Support de drapeau

ATTENTION

Ne pas utiliser le porte-drapeau comme crochet de charge.

Amortisseurs avant

Les combinés ressort-amortisseur sont équipés des dispositifs de réglage suivants.

5**BAS7 :**

- Écrou de réglage de la précontrainte du ressort
- Vis de réglage de la force d'amortissement à la détente
- Boulon de réglage de la force d'amortissement à la compression haute vitesse
- Vis de réglage de la force d'amortissement à la compression basse vitesse

BAS5 :

- Écrou de réglage de la précontrainte du ressort

- Vis de réglage de la force d'amortissement à la détente
- Boulon de réglage de la force d'amortissement à la compression haute vitesse
- Vis de réglage de la force d'amortissement à la compression basse vitesse
- Écrou de réglage de la transition

AVERTISSEMENT

- **Les organes de la suspension chauffent lors de la conduite. Ne jamais toucher des mains nues les vis et boulons de réglage de la force d'amortissement à la compression et la détente, ainsi que le réservoir d'huile avant d'avoir laissé suffisamment refroidir les organes de la suspension.**
- **Toujours régler les combinés ressort-amortisseur gauche et droit à la même position. Un réglage inégal risque de ré-**

duire la maniabilité et l'équilibre du véhicule, ce qui pourrait être à l'origine d'un accident.

Remarques sur le réglage de la suspension

- Une clé spéciale et un outil spécial peuvent être obtenus auprès d'un concessionnaire Yamaha pour régler la précontrainte du ressort ou le paramètre de transition.
- Lors du réglage de la force d'amortissement, tourner le dispositif de réglage dans le sens (a) jusqu'en butée, puis compter le nombre de tours ou de déclics dans le sens (b).
- Bien qu'un dispositif de réglage de la force d'amortissement puisse tourner et s'encliqueter au-delà des réglages minimaux indiqués, ces réglages sont inefficaces et risquent d'endommager la suspension.

FCB00091

ATTENTION

Ne jamais forcer un dispositif de réglage au-delà du réglage minimum et maximum.

Précontrainte du ressort

1. Surélever le véhicule et placer un support adéquat sous le cadre.
2. Desserrer le contre-écrou.
3. Tourner l'écrou de réglage de la précontrainte du ressort dans le sens (a) pour augmenter la précontrainte de ressort et donc durcir la suspension, et dans le sens (b) afin de réduire la précontrainte de ressort et d'assouplir la suspension.

BAS7

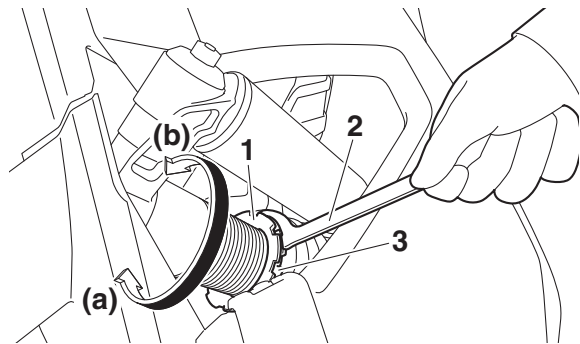

5

1. Contre-écrou
2. Clé spéciale
3. Écrou de réglage de la précontrainte de ressort

BAS5

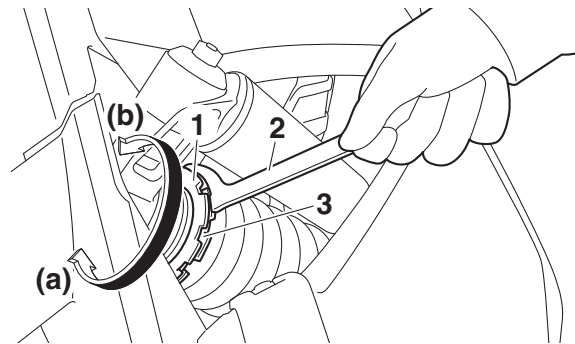

1. Contre-écrou
2. Clé spéciale
3. Écrou de réglage de la précontrainte de ressort

N.B.

Le réglage de la précontrainte de ressort se détermine en effectuant la mesure A (voir illustration). Plus la distance A est courte, plus la précontrainte de ressort est élevée ; plus la distance A est grande, plus la précontrainte de ressort est réduite.

Réglage de la précontrainte de ressort :

Minimum (réglage souple) :

Distance A =

437.6 mm (17.23 in) (BAS7)

496.6 mm (19.55 in) (BAS5)

Standard :

Distance A =

424.9 mm (16.73 in) (BAS7)

483.9 mm (19.05 in) (BAS5)

Maximum (réglage dur) :

Distance A =

412.2 mm (16.23 in) (BAS7)

471.2 mm (18.55 in) (BAS5)

BAS7

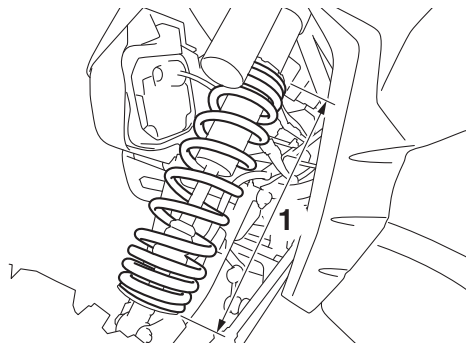

1. Distance A

BAS5

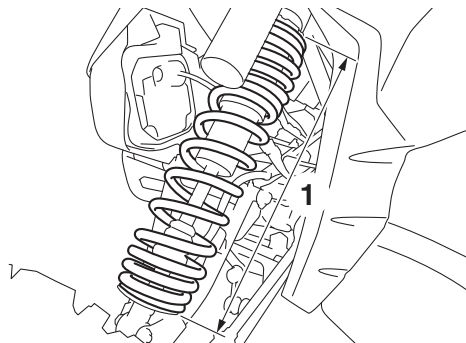

1. Distance A

4. Serrer le contre-écrou au couple spécifié.
ATTENTION : Toujours serrer le contre-écrou de sorte qu'il touche l'écrou de réglage, puis le serrer ensuite au couple spécifié. [FCB00082]

Couple de serrage :

Contre-écrou :

41 N·m (4.1 kgf·m, 30 lb·ft)

5

Paramètre de transition (BAS5)

Le paramètre de transition règle la durée pendant laquelle l'amortisseur passe du ressort souple au ressort dur.

N.B. _____

- Il est recommandé de régler le paramètre de transition sur une distance similaire dès que la précontrainte du ressort est réglée.
- Le paramètre de transition est mesuré du bas de la coupelle d'appui du ressort jusqu'au sommet du contre-écrou de transition.

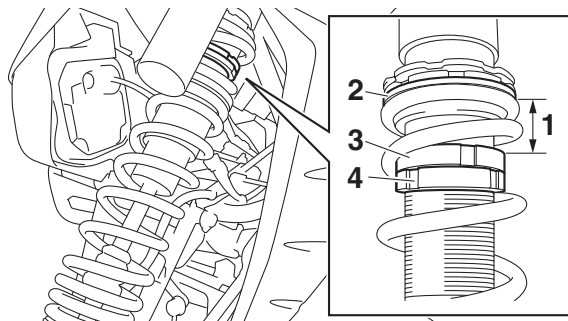

1. Distance B
2. Coupelle d'appui du ressort
3. Contre-écrou de transition
4. Écrou de réglage de la transition

1. Desserrer le contre-écrou de transition comme illustré.

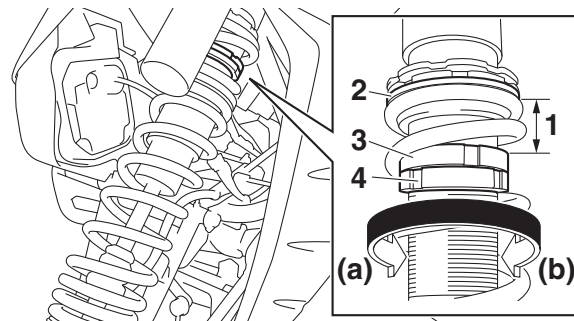
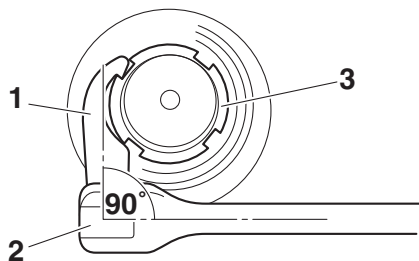

1. Outil spécial
2. Clé à cliquet de 9.5 mm (3/8 in)
3. Contre-écrou de transition

2. Tourner l'écrou de réglage de transition dans le sens (a) pour augmenter la transition et dans le sens (b) pour la diminuer.

1. Distance B
2. Coupelle d'appui du ressort
3. Contre-écrou de transition
4. Écrou de réglage de la transition

Paramètre de transition :

Minimum (réglage souple) :

Distance B = 19.2 mm (0.76 in)

Standard (recommandé) :

Distance B = 26.8 mm (1.06 in)

Maximum (réglage dur) :

Distance B = 39.5 mm (1.56 in)

3. Serrer le contre-écrou au couple spécifié.
ATTENTION : Toujours serrer le contre-écrou de sorte qu'il touche l'écrou de réglage, puis le serrer ensuite au couple spécifié. [FCB00082]

Couple de serrage :

Contre-écrou :

41 N·m (4.1 kgf·m, 30 lb·ft)

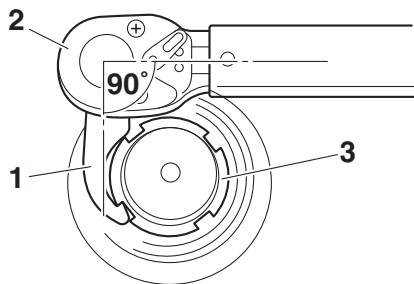

1. Outil spécial
2. Clé dynamométrique
3. Contre-écrou de transition

Force d'amortissement à la détente

Tourner la vis de réglage de la force d'amortissement à la détente dans le sens (a) pour augmenter la force d'amortissement à la détente et donc durcir la suspension, et dans le sens (b) afin de réduire la force d'amortissement à la détente et assouplir la suspension.

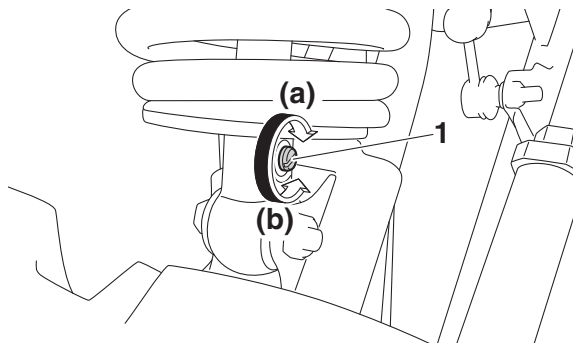

1. Vis de réglage de la force d'amortissement à la détente

Réglage de l'amortissement à la détente :

Minimum (réglage souple) :

26 déclic(s) dans le sens (b)

Standard :

12 déclic(s) dans le sens (b)

Maximum (réglage dur) :

1 déclic(s) dans le sens (b)

Force d'amortissement à la compression

Force d'amortissement à la compression haute vitesse

Pour augmenter la force d'amortissement à la compression et par conséquent durcir l'amortissement à la compression haute vitesse, tourner le boulon de réglage de la force d'amortissement à la compression dans le sens (a). Pour diminuer la force d'amortissement à la compression et par conséquent assouplir l'amortissement à la compression haute vitesse, tourner le boulon de réglage dans le sens (b).

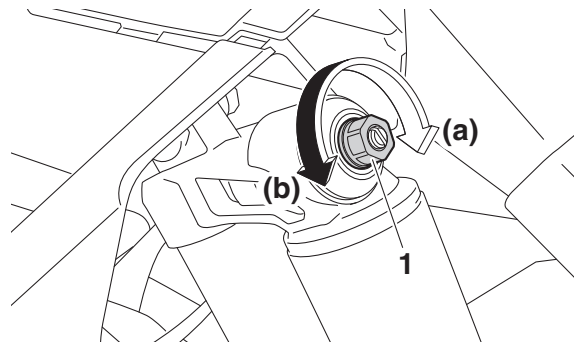

1. Boulon de réglage de la force d'amortissement à la compression haute vitesse

Réglage de l'amortissement à la compression haute vitesse

Minimum (réglage souple) :

4 tour(s) par rapport à la position de serrage maximal

Standard :

2 tour(s) par rapport à la position de serrage maximal

Maximum (réglage dur) :

Boulon de réglage complètement vissé

Force d'amortissement à la compression basse vitesse

Pour augmenter la force d'amortissement à la compression et par conséquent durcir l'amortissement à la compression basse vitesse, tourner la vis de réglage de la force d'amortissement à la compression dans le sens (a). Pour diminuer la force d'amortissement à la compression et par conséquent assouplir l'amortissement à la compression basse vitesse, tourner la vis de réglage dans le sens (b).

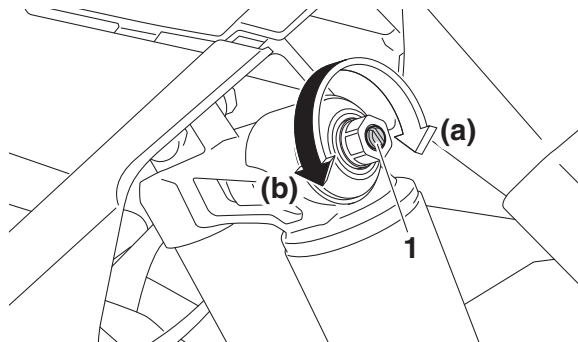

1. Vis de réglage de la force d'amortissement à la compression basse vitesse

Réglage de l'amortissement à la compression basse vitesse

Minimum (réglage souple) :

4 tour(s) par rapport à la position de serrage maximal

Standard :

2 tour(s) par rapport à la position de serrage maximal

Maximum (réglage dur) :

Vis de réglage vissée à fond

FWB00411

AVERTISSEMENT

Ces combinés ressort-amortisseur contiennent de l'azote à haute pression. Lire attentivement les informations ci-dessous avant de manipuler les combinés ressort-amortisseur.

- **Ne pas modifier ni tenter d'ouvrir les bonbonnes.**

- **Ne pas soumettre les combinés ressort-amortisseur à une flamme ou toute autre source de chaleur intense. L'élévation de pression qui en résulterait pourrait faire exploser la pièce.**
- **Ne pas déformer ni endommager les bonbonnes. Le moindre endommagement de la bonbonne risque d'amoindrir les performances d'amortissement.**
- **Ne pas jeter un combiné ressort-amortisseur endommagé ou usé. Tout entretien d'un combiné ressort-amortisseur doit être confié à un concessionnaire Yamaha.**

FBU38612

Amortisseurs arrière

Les combinés ressort-amortisseur sont équipés des dispositifs de réglage suivants.

BAS7 :

- Écrou de réglage de la précontrainte du ressort

- Vis de réglage de la force d'amortissement à la détente
- Boulon de réglage de la force d'amortissement à la compression haute vitesse
- Vis de réglage de la force d'amortissement à la compression basse vitesse

BAS5 :

- Écrou de réglage de la précontrainte du ressort
- Vis de réglage de la force d'amortissement à la détente
- Boulon de réglage de la force d'amortissement à la compression haute vitesse
- Vis de réglage de la force d'amortissement à la compression basse vitesse
- Écrou de réglage de la transition

FWB04140

AVERTISSEMENT

- **Les organes de la suspension chauffent lors de la conduite. Ne jamais toucher des mains nues les vis et boulons de réglage de la force d'amortissement à la**

compression et la détente, ainsi que le réservoir d'huile avant d'avoir laissé suffisamment refroidir les organes de la suspension.

- **Toujours régler les combinés ressort-amortisseur gauche et droit à la même position. Un réglage inégal risque de réduire la maniabilité et l'équilibre du véhicule, ce qui pourrait être à l'origine d'un accident.**

Remarques sur le réglage de la suspension

- Une clé spéciale et un outil spécial peuvent être obtenus auprès d'un concessionnaire Yamaha pour régler la précontrainte du ressort ou le paramètre de transition.
- Lors du réglage de la force d'amortissement, tourner le dispositif de réglage dans le sens (a) jusqu'en butée, puis compter le nombre de tours ou de déclics dans le sens (b).

- Bien qu'un dispositif de réglage de la force d'amortissement puisse tourner et s'enclencher au-delà des réglages minimaux indiqués, ces réglages sont inefficaces et risquent d'endommager la suspension.

FCB00091

ATTENTION

Ne jamais forcer un dispositif de réglage au-delà du réglage minimum et maximum.

Précontrainte du ressort

1. Surélever le véhicule et placer un support adéquat sous le cadre.
2. Desserrer le contre-écrou.
3. Tourner l'écrou de réglage de la précontrainte du ressort dans le sens (a) pour augmenter la précontrainte de ressort et donc durcir la suspension, et dans le sens (b) afin de réduire la précontrainte de ressort et d'assouplir la suspension.

BAS7

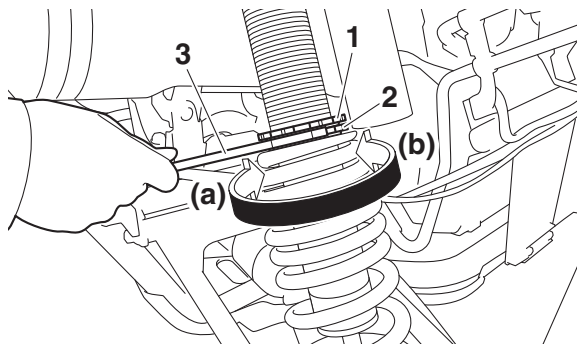

1. Contre-écrou
2. Écrou de réglage de la précontrainte de ressort
3. Clé spéciale

BAS5

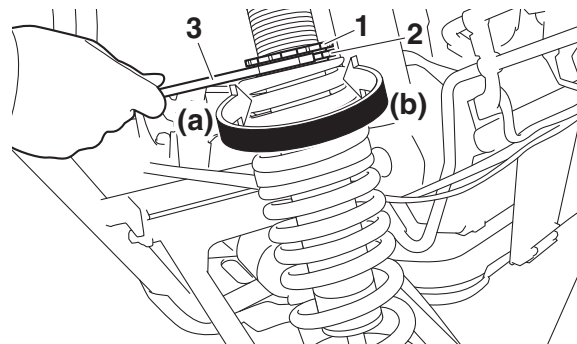

1. Contre-écrou
2. Écrou de réglage de la précontrainte de ressort
3. Clé spéciale

N.B. _____

Le réglage de la précontrainte de ressort se détermine en effectuant la mesure A (voir illustration). Plus la distance A est courte, plus la précontrainte de ressort est élevée ; plus la distance A est grande, plus la précontrainte de ressort est réduite.

Réglage de la précontrainte de ressort :

Minimum (réglage souple) :

Distance A =

433.1 mm (17.05 in) (BAS7)

610.9 mm (24.05 in) (BAS5)

Standard :

Distance A =

420.4 mm (16.55 in) (BAS7)

598.2 mm (23.55 in) (BAS5)

Maximum (réglage dur) :

Distance A =

407.7 mm (16.05 in) (BAS7)

585.5 mm (23.05 in) (BAS5)

BAS7

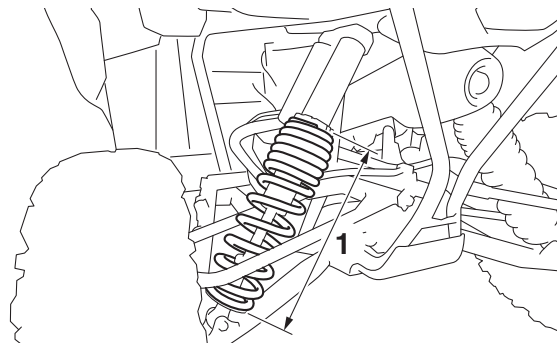

1. Distance A

BAS5

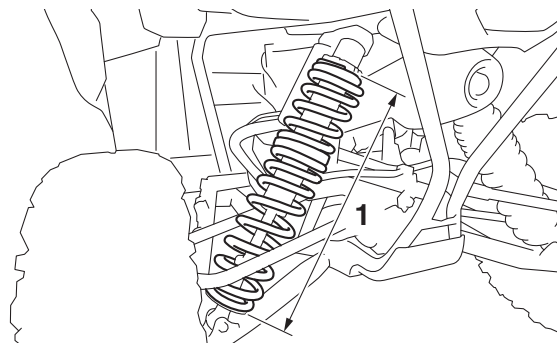

1. Distance A

4. Serrer le contre-écrou au couple spécifié.
ATTENTION : Toujours serrer le contre-écrou de sorte qu'il touche l'écrou de réglage, puis le serrer ensuite au couple spécifié. [FCB00082]

Couple de serrage :
Contre-écrou :
41 N·m (4.1 kgf·m, 30 lb·ft)

Paramètre de transition (BAS5)

Le paramètre de transition règle la durée pendant laquelle l'amortisseur passe du ressort souple au ressort dur.

N.B.

- Il est recommandé de régler le paramètre de transition sur une distance similaire dès que la précontrainte du ressort est réglée.
- Le paramètre de transition est mesuré du bas de la coupelle d'appui du ressort jusqu'au sommet du contre-écrou de transition.

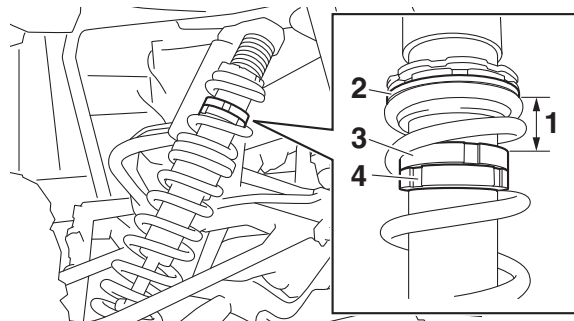

1. Distance B
2. Coupelle d'appui du ressort
3. Contre-écrou de transition
4. Écrou de réglage de la transition

1. Desserrer le contre-écrou de transition comme illustré.

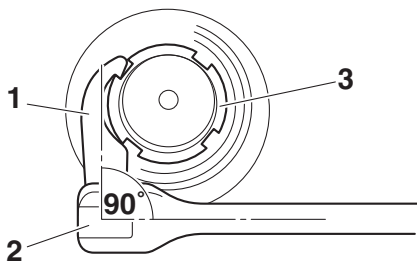

1. Outil spécial
2. Clé à cliquet de 9.5 mm (3/8 in)
3. Contre-écrou de transition

2. Tourner l'écrou de réglage de transition dans le sens (a) pour augmenter la transition et dans le sens (b) pour la diminuer.

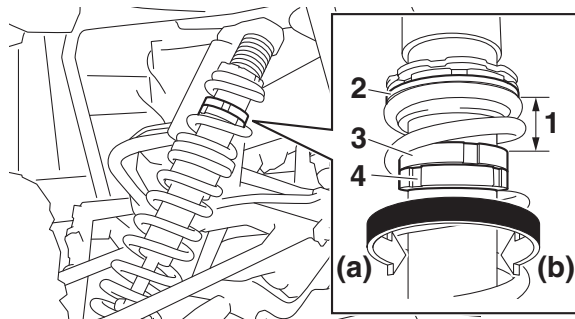

1. Distance B
2. Coupelle d'appui du ressort
3. Contre-écrou de transition
4. Écrou de réglage de la transition

Paramètre de transition :

Minimum (réglage souple) :

Distance B = 48.5 mm (1.91 in)

Standard (recommandé) :

Distance B = 61.2 mm (2.41 in)

Maximum (réglage dur) :

Distance B = 73.9 mm (2.91 in)

3. Serrer le contre-écrou au couple spécifié.
ATTENTION : Toujours serrer le contre-écrou de sorte qu'il touche l'écrou de réglage, puis le serrer ensuite au couple spécifié. [FCB00082]

Couple de serrage :

Contre-écrou :

41 N·m (4.1 kgf·m, 30 lb·ft)

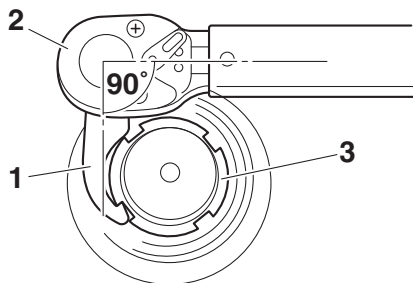

1. Outil spécial
2. Clé dynamométrique
3. Contre-écrou de transition

Force d'amortissement à la détente

Tourner la vis de réglage de la force d'amortissement à la détente dans le sens (a) pour augmenter la force d'amortissement à la détente et donc durcir la suspension, et dans le sens (b) afin de réduire la force d'amortissement à la détente et assouplir la suspension.

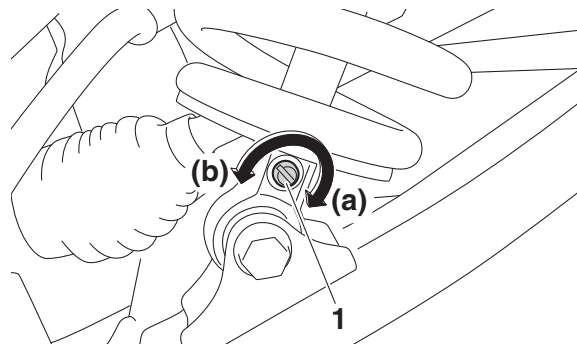

1. Vis de réglage de la force d'amortissement à la détente

Réglage de l'amortissement à la détente :

Minimum (réglage souple) :

26 déclic(s) dans le sens (b)

Standard :

12 déclic(s) dans le sens (b)

Maximum (réglage dur) :

1 déclic(s) dans le sens (b)

5

Force d'amortissement à la compression

Force d'amortissement à la compression haute vitesse

Pour augmenter la force d'amortissement à la compression et par conséquent durcir l'amortissement à la compression haute vitesse, tourner le boulon de réglage de la force d'amortissement à la compression dans le sens (a). Pour diminuer la force d'amortissement à la compression et par conséquent assouplir l'amortissement à la compression haute vitesse, tourner le boulon de réglage dans le sens (b).

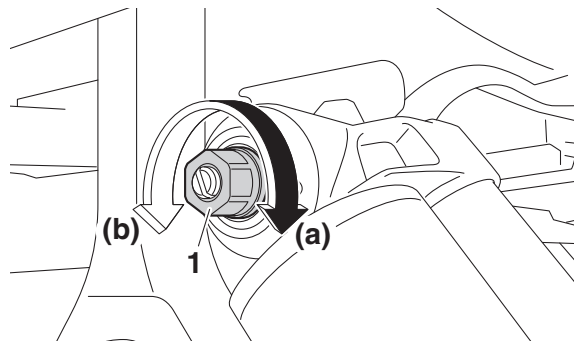

1. Boulon de réglage de la force d'amortissement à la compression haute vitesse

Réglage de l'amortissement à la compression haute vitesse

Minimum (réglage souple) :

4 tour(s) par rapport à la position de serrage maximal

Standard :

2 tour(s) par rapport à la position de serrage maximal

Maximum (réglage dur) :

Boulon de réglage complètement vissé

Force d'amortissement à la compression basse vitesse

Pour augmenter la force d'amortissement à la compression et par conséquent durcir l'amortissement à la compression basse vitesse, tourner la vis de réglage de la force d'amortissement à la compression dans le sens (a). Pour diminuer la force d'amortissement à la compression et par conséquent assouplir l'amortissement à la compression basse vitesse, tourner la vis de réglage dans le sens (b).

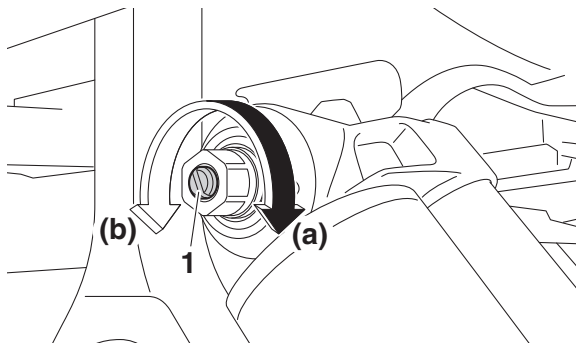

1. Vis de réglage de la force d'amortissement à la compression basse vitesse

Réglage de l'amortissement à la compression basse vitesse

Minimum (réglage souple) :

4 tour(s) par rapport à la position de serrage maximal

Standard :

2 tour(s) par rapport à la position de serrage maximal

Maximum (réglage dur) :

Vis de réglage vissée à fond

5

FWB03500

AVERTISSEMENT

Ces combinés ressort-amortisseur contiennent de l'azote à haute pression. Lire attentivement les informations ci-dessous avant de manipuler les combinés ressort-amortisseur.

- **Ne pas modifier ni tenter d'ouvrir les bonbonnes.**

- **Ne pas approcher le combiné ressort-amortisseur d'une flamme ou de toute autre source de chaleur intense. L'élévation de pression qui en résulterait pourrait faire exploser la pièce.**
 - **Ne pas déformer ni endommager les bonbonnes. Tout endommagement de bonbonne risque d'amoinrir les performances d'amortissement.**
 - **Ne pas jeter un combiné ressort-amortisseur endommagé ou usé. Tout entretien de combiné ressort-amortisseur doit être confié à un concessionnaire Yamaha.**
-

FBU35056

Prise pour accessoire CC

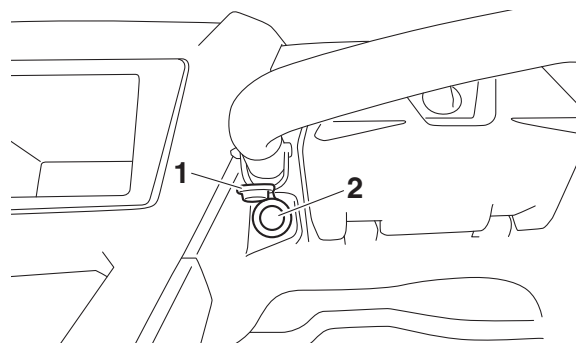

1. Protection de prise pour accessoires CC
2. Prise pour accessoire CC

Ce modèle est équipé d'une prise pour accessoire CC située sur le côté gauche de la boîte à gants. Un accessoire 12 V équipé de la fiche appropriée, tel qu'une radio ou un chargeur de smartphone, peut être utilisé lorsque le moteur tourne et que les phares sont éteints.

Capacité maximale du système de prise pour
accessoire CC :
10.0 A (120 W)

1. Mettre le moteur en marche. (Voir page 7-2.)
2. Éteindre les phares. (Voir page 5-21.)
3. Ouvrir le capuchon de la prise pour accessoire CC.
4. Éteindre l'accessoire.
5. Insérer la fiche d'alimentation de l'accessoire.
6. Allumer l'accessoire.

N.B.

- Lors de l'insertion ou du retrait de la fiche d'alimentation de l'accessoire, mettre l'accessoire hors tension.
- Toujours remettre le capuchon de la prise en place après avoir déconnecté un accessoire.

FCB02250

ATTENTION

- **Ne pas brancher d'accessoire dont la consommation dépasse la capacité maximale mentionnée. Un accessoire de consommation supérieure surchargerait le circuit et pourrait provoquer le grillage du fusible.**
- **Lorsqu'un accessoire est utilisé alors que le moteur est coupé, la batterie risque de se décharger.**
- **Ne pas brancher d'allume-cigare ou tout autre accessoire dont la fiche chauffe, sous peine de risquer d'endommager la prise.**

POUR LA SÉCURITÉ – CONTRÔLES AVANT UTILISATION

Avant de démarrer, contrôler le véhicule pour vérifier qu'il est en bon état de fonctionnement. Utiliser la liste de contrôle suivante et les informations associées comme guide. Il est également indispensable de respecter les intervalles d'entretien du tableau des entretiens périodiques pour conserver le véhicule en bon état de fonctionnement.

FWB00482

AVERTISSEMENT

6

L'omission du contrôle ou de l'entretien correct du véhicule augmente les risques d'accident ou d'endommagement. Ne pas conduire le véhicule en cas de détection d'un problème. Si le problème ne peut être résolu en suivant les procédés repris dans ce manuel, faire contrôler le véhicule par un concessionnaire Yamaha.

Liste des contrôles préalables

ÉLÉMENT	VÉRIFICATION	PAGE
Freins	<ul style="list-style-type: none"> • Contrôler le fonctionnement, la garde, le niveau du liquide et s'assurer de l'absence de fuite. • Faire l'appoint avec du liquide de frein DOT 4 quand nécessaire. 	6-4, 9-51, 9-57
Frein de stationnement	<ul style="list-style-type: none"> • Contrôler le fonctionnement, l'état et la garde. 	9-56
Carburant	<ul style="list-style-type: none"> • Contrôler le niveau du carburant. • Faire le plein de carburant recommandé si nécessaire. 	6-4

ÉLÉMENT	VÉRIFICATION	PAGE
Huile moteur	<ul style="list-style-type: none"> • Contrôler le niveau d'huile. • Faire l'appoint d'huile si nécessaire. 	6-7, 9-19
Transmission	<ul style="list-style-type: none"> • Vérifier les fuites éventuelles dans le différentiel avant, la boîte de vitesses et le couple conique arrière. 	6-7, 6-7, 6-7, 9-30, 9-33, 9-36
Liquide de refroidissement	<ul style="list-style-type: none"> • Vérifier le niveau de liquide de refroidissement dans le réservoir. • Faire l'appoint de liquide de refroidissement si nécessaire. 	6-7, 9-38
Pédale d'accélérateur	<ul style="list-style-type: none"> • Contrôler le jeu et le bon fonctionnement. 	6-8
Ceintures de sécurité	<ul style="list-style-type: none"> • Contrôler le fonctionnement et l'usure. 	6-8
Poignée du passager	<ul style="list-style-type: none"> • Contrôler la stabilité et la fixation correcte. 	6-8, 8-9
Direction	<ul style="list-style-type: none"> • Contrôler le bon fonctionnement. 	6-9
Levier du sélecteur de vitesses et palettes de changement de vitesses	<ul style="list-style-type: none"> • Contrôler le bon fonctionnement. 	6-9
Embrayage YCC-S	<ul style="list-style-type: none"> • Contrôler le fonctionnement. • Vérifier le niveau de liquide dans le réservoir. • Si nécessaire, ajouter le liquide de frein spécifié jusqu'au niveau indiqué. • Vérifier l'absence de fuites au niveau du circuit hydraulique. 	6-9
Visserie	<ul style="list-style-type: none"> • Contrôler l'ensemble de la visserie. 	6-9
Instruments, contacteurs et feux	<ul style="list-style-type: none"> • Contrôler le bon fonctionnement. 	4-3, 5-2, 6-9, 9-72, 9-72
Roues et pneus	<ul style="list-style-type: none"> • Contrôler la pression de gonflage, l'usure et l'état des pneus. 	6-10, 9-61, 9-63

ÉLÉMENT	VÉRIFICATION	PAGE
Soufflets de demi-arbre de roue	• Contrôler l'état.	9-41

Freins avant et arrière

Pédale de frein

- S'assurer que la garde de la pédale de frein est nulle. Si ce n'est pas le cas, faire contrôler le circuit des freins par un concessionnaire Yamaha. (Voir à la page 9-55.)
- Contrôler le fonctionnement de la pédale de frein. Elle doit s'actionner sans à-coups et présenter une sensation de fermeté lors du freinage. Dans le cas contraire, faire contrôler le véhicule chez un concessionnaire Yamaha.

Niveau de liquide de frein

Contrôler le niveau du liquide de frein. Ajouter du liquide si nécessaire. (Voir à la page 9-52.)

Liquide de frein spécifié : DOT 4

Fuite de liquide de frein

S'assurer qu'il n'y a pas de fuite de liquide de frein au niveau des raccords ou du réservoir de liquide de frein. Actionner les freins fermement pendant une minute. En cas d'une fuite quelconque, faire examiner le véhicule par un concessionnaire Yamaha.

Fonctionnement des freins

Contrôler le fonctionnement des freins au début de chaque utilisation. Tester le bon fonctionnement des freins juste après le démarrage, tout en roulant lentement. Si la puissance de freinage est insuffisante, contrôler le circuit des freins. (Voir à la page 9-51.)

FBU36972

Carburant

S'assurer qu'il y a assez de carburant dans le réservoir. Refaire le plein si nécessaire.

⚠ AVERTISSEMENT

L'essence et les vapeurs d'essence sont extrêmement inflammables. Il convient de suivre ces instructions pour limiter les risques d'incendies et d'explosions, et donc de blessures, lors des ravitaillements.

6

1. Avant de faire le plein, couper le moteur et s'assurer qu'aucun occupant ne se trouve dans le véhicule.
Ne jamais effectuer le plein à proximité d'étincelles, de flammes ou d'autres sources de chaleur, telles que les chauffe-eau et séchoirs. Ne pas fumer.
2. Ne pas remplir le réservoir de carburant à l'excès. Comme le carburant se dilate en se réchauffant, du carburant risque de s'échapper du réservoir de carburant sous l'effet de la chaleur du moteur ou du soleil.
3. Essuyer immédiatement toute coulure de carburant.

4. Veiller à ce que le bouchon du réservoir de carburant soit bien fermé.

⚠ AVERTISSEMENT

**L'essence étant délétère, elle peut provoquer des blessures, voire la mort. Manipuler l'essence avec prudence. Ne jamais si-
phonner de l'essence avec la bouche. Consulter immédiatement un médecin en cas d'ingestion, d'inhalation excessive de vapeur ou d'éclaboussures dans les yeux. Si de l'essence se répand sur la peau, laver au savon et à l'eau. Si de l'essence se répand sur les vêtements, les changer sans tarder.**

Carburant recommandé :

Essence ordinaire sans plomb (essence-alcool (E10) acceptée)

Capacité du réservoir de carburant :
34 L (9.0 US gal, 7.5 Imp.gal)

Capacité de la réserve de carburant :
8.5 L (2.24 US gal, 1.87 Imp.gal)

Si un cognement ou un cliquetis survient, changer de marque d'essence ou utiliser une essence d'un indice d'octane supérieur. L'essence sans plomb prolongera la durée de vie d'une bougie et diminuera les frais d'entretien. L'essence à l'éthanol peut être utilisée lorsque la concentration en éthanol ne dépasse pas 10 % (E10). L'essence au méthanol n'est pas recommandée. En effet, elle risque d'endommager le système d'alimentation en carburant ou de réduire les performances du véhicule.



N.B. _____

- Ce repère identifie le carburant recommandé pour ce véhicule tel que spécifié par la réglementation européenne (EN228).
- Vérifier que le pistolet de distribution présente le même identifiant lors du ravitaillement en carburant.

Contenants de carburant portables

En cas de transport d'un bidon de carburant portable dans la benne du Yamaha YXZ1000R, veiller à l'arrimer solidement et à refermer correctement son bouchon avant de démarrer.

Toujours déposer le contenant de carburant portable à terre avant de le remplir. Avant de retirer le bouchon du contenant, mettre le pistolet de distribution contre le contenant. Bien veiller à ce que le pistolet touche l'orifice du contenant tout au long du remplissage.

AVERTISSEMENT ! Ne jamais refaire le plein du bidon d'essence dans la benne

d'un véhicule. Un incendie pourrait se déclencher en raison de l'accumulation d'électricité statique. Une décharge de cette accumulation pendant le remplissage pourrait provoquer une étincelle et enflammer l'essence. [FWB03270]

FBU35680

Huile moteur

S'assurer que le niveau d'huile moteur est conforme aux spécifications. Ajouter de l'huile si nécessaire. (Voir à la page 9-19.)

FCB03020

ATTENTION

- **Ne pas utiliser d'huile de grade diesel "CD" ou une huile de grade supérieur à celui spécifié. S'assurer également de ne pas utiliser une huile portant la désignation "ENERGY CONSERVING II" ou la même désignation avec un numéro plus élevé.**
- **S'assurer qu'aucun corps étranger ne pénètre dans le réservoir d'huile.**

Type et quantité d'huile moteur recommandés :

Voir à la page 11-1.

FBU35322

Boîte de vitesses

Vérifier l'absence de fuite d'huile au niveau du carter de boîte de vitesses.

FBU31761

Liquide de refroidissement

Contrôler le niveau du liquide de refroidissement dans le vase d'expansion et faire l'appoint au besoin. (Voir page 9-38.)

FBU36020

Couple conique arrière

Vérifier l'absence de fuite d'huile au niveau du carter de couple conique arrière.

FBU36030

Différentiel

Vérifier l'absence de fuite d'huile au niveau du carter de différentiel.

FBU31791

Pédale d'accélérateur

Avant de démarrer le moteur, vérifier que la pédale d'accélérateur fonctionne correctement. Elle doit s'enfoncer en souplesse et revenir à la position de ralenti dès qu'elle est relâchée. Vérifier également que la pédale d'accélérateur ne présente pas de jeu excessif. Si la pédale d'accélérateur n'est pas en bon état de fonctionnement, faire contrôler le véhicule avant de démarrer.

FBU31800

Ceintures de sécurité

S'assurer qu'aucune ceinture n'est effilochée, déchirée, déformée ou autrement endommagée. Chaque ceinture de sécurité doit se dérouler facilement et se réenrouler seule lorsque relâchée. Les ceintures doivent se bloquer lorsqu'elles sont déroulées brusquement. La languette de l'attache doit s'encliquer dans la boucle et se libérer lorsque le bouton de dégagement est enfoncé fermement. Essuyer boue ou crasse risquant d'em-

pêcher le bon fonctionnement. Faire réparer par un concessionnaire Yamaha lorsque nécessaire afin de garantir un bon fonctionnement.

Une collision peut endommager les systèmes de retenue du véhicule. Un système de retenue endommagé peut ne pas protéger adéquatement son utilisateur, ce qui pourrait se traduire par des blessures graves ou la mort en cas d'accident. Afin d'assurer que les systèmes de retenues fonctionnent toujours correctement après un accident, les faire inspecter, et le cas échéant, remplacer le plus tôt possible.

FBU31810

Poignée du passager

Vérifier que la barre de maintien et ses supports sont en bon état. S'assurer que les goupilles d'arrêt sont solidement fixées, puis pousser et tirer sur la poignée de maintien pour s'assurer qu'elle ne se détache pas.

Direction

Se garer sur un sol plat. Tourner le volant vers la gauche et la droite. S'assurer qu'il n'y a ni jeu excessif, ni bruit anormal ni points durs. Faire réparer par un concessionnaire Yamaha lorsque nécessaire afin de garantir un bon fonctionnement.

Levier du sélecteur de vitesses et palettes de changement de vitesses

Le levier du sélecteur de vitesses et les palettes de changement de vitesses doivent se déplacer sans à-coups et revenir dans leur position d'origine.

Embrayage YCC-S

Vérifier le niveau du liquide d'embrayage YCC-S et corriger si nécessaire. (Voir page 9-52.)

Contrôler le fonctionnement du levier sélecteur de vitesses et des palettes de changement de vitesses au début de chaque trajet.

N.B. _____

- Si le niveau de liquide d'embrayage YCC-S est bas, veiller à vérifier l'absence de fuite au niveau du système d'embrayage.
- En présence de fuite, ou si le changement de rapport est difficile, faire contrôler le véhicule par un concessionnaire Yamaha.

Raccords et fixations

Toujours vérifier le serrage des raccords et fixations au châssis et aux roues avant d'utiliser le véhicule. Faire vérifier les couples de serrage par un concessionnaire Yamaha ou se reporter au Manuel d'atelier.

Instruments, contacteurs et feux

S'assurer que chaque instrument, contacteur et feu fonctionne correctement. Corriger si nécessaire.

Câbles de commande

Par temps froid, s'assurer du bon fonctionnement des câbles de commande avant de partir. **AVERTISSEMENT ! Les câbles de commande peuvent geler par temps froid, empêchant ainsi la conduite du véhicule.**

[FWB03280]

Pneus

Vérifier et régler la pression de gonflage des pneus avant chaque sortie. Contrôler l'état des pneus.

Pression de gonflage

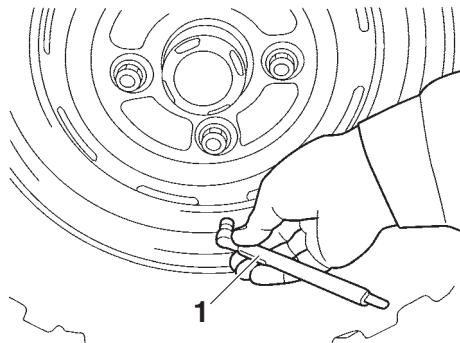

1. Manomètre pour pneus

Un manomètre pour pneus est inclus avec l'équipement standard. Il convient d'effectuer deux mesures de la pression de gonflage des pneus et de conserver la deuxième valeur. En effet, l'encrassement éventuel de l'instrument risquerait de fausser la première mesure.

La pression de gonflage des pneus doit être vérifiée et réglée lorsque les pneus sont froids. La pression de gonflage des pneus doit être la même des deux côtés et doit être réglée en fonction des conditions de charge

du véhicule. Régler la pression de gonflage des pneus comme indiqué ci-dessous.

AVERTISSEMENT ! La conduite de ce véhicule avec des pneus dont la pression de gonflage n'est pas conforme peut être la cause d'une perte de contrôle ou d'un capotage entraînant des blessures, et éventuellement la mort. Une pression insuffisante peut entraîner le déjantement du pneu quand le véhicule est utilisé dans des conditions extrêmes. [FWB04120]

6

PRESSION DE SERVICE DES PNEUS (à froid) :

CHARGE DU VÉHICULE de 0.0–195.0 kg (0–430 lb)

AVANT : (Recommandée)

114.0 kPa (1.140 kgf/cm², 16.5 psi)

ARRIÈRE : (Recommandée)

128.0 kPa (1.280 kgf/cm², 18.5 psi)

Avant : (Minimum)

110.0 kPa (1.100 kgf/cm², 16.0 psi)

Arrière : (Minimum)

124.0 kPa (1.240 kgf/cm², 18.0 psi)

CHARGE DU VÉHICULE de 195.0–328.0 kg (430–723 lb)

AVANT : (Recommandée)

114.0 kPa (1.140 kgf/cm², 16.5 psi)

ARRIÈRE : (Recommandée)

169.0 kPa (1.690 kgf/cm², 24.5 psi)

Avant : (Minimum)

110.0 kPa (1.100 kgf/cm², 16.0 psi)

Arrière : (Minimum)

165.0 kPa (1.650 kgf/cm², 24.0 psi)

La charge du véhicule est la somme du poids du pilote, du passager, des accessoires et du chargement. Ne pas dépasser la charge maximum du véhicule de 328.0 kg (723 lb).

Contrôle des pneus

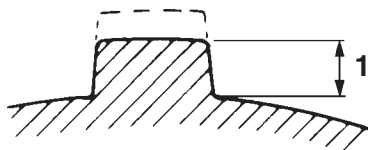

1. Profondeur de sculpture de pneu

Lorsque la profondeur de sculpture d'un pneu ne fait plus que 3 mm (0.12 in), remplacer le pneu. Si un clou ou un morceau de verre a pénétré dans le pneu, ou si son flanc est fissuré, remplacer le pneu.

FONCTIONNEMENT

Lire attentivement ce manuel afin de se familiariser avec toutes les commandes. Si l'explication d'une commande ou d'une fonction pose un problème, consulter un concessionnaire Yamaha.

AVERTISSEMENT

7

Manquer à la consigne de se familiariser avec les commandes peut se traduire par une perte de contrôle entraînant un accident et des blessures.

Rodage du moteur

Les 20 premières heures de conduite constituent la période la plus importante dans la vie d'un moteur.

C'est pourquoi il convient de lire attentivement les paragraphes qui suivent et de respecter rigoureusement les instructions don-

nées. Le moteur étant neuf, il faut éviter de le soumettre à une charge excessive pendant ses premières heures d'utilisation. En effet, au cours des premières 20 heures, les différentes pièces du moteur s'usent et se polissent mutuellement pour obtenir un jeu de fonctionnement correct.

Pendant cette période, éviter l'utilisation prolongée à pleine accélération ou toute condition pouvant entraîner une surchauffe du moteur. Toutefois, l'utilisation momentanée (2–3 secondes maximum) à pleine accélération, en charge, n'est pas préjudiciable.

Chaque période d'utilisation à pleine accélération doit être suivie d'une période prolongée d'utilisation à bas régime, afin que le moteur puisse retrouver sa température normale de fonctionnement. Si une anomalie est détectée pendant le rodage, consulter un concessionnaire Yamaha.

0–10 heures :

Éviter l'utilisation prolongée au-delà de 5300 tr/mn. Laisser refroidir le moteur pendant 5 à 10 minutes après chaque heure d'utilisation. De temps en temps, faire varier la vitesse du véhicule. Ne pas rouler continuellement avec la même ouverture des gaz.

10–20 heures :

Éviter une utilisation prolongée au-delà de 6300 tr/mn.

Après le rodage :

Le rodage est terminé et l'on peut rouler normalement.

FBU36560

Démarrage du moteur

1. Tourner la clé sur “  ” (contact).

FCB03340

ATTENTION

Le témoin d'alerte de la température du liquide de refroidissement, le témoin d'alerte du système YCC-S et le témoin d'alerte de panne du moteur doivent s'allumer, puis s'éteindre.

Le témoin d'alerte EPS doit s'allumer, puis s'éteindre dès la mise en marche du moteur.

Pour éviter tout dommage éventuel, ne pas utiliser le véhicule si un témoin d'alerte ne fonctionne pas comme décrit ci-dessus.

2. Enfoncer la pédale de frein.
3. Engager la boîte de vitesses au point mort.
 - Lorsque la boîte de vitesses est réglée sur le point mort, l'afficheur du rapport engagé indique “N” et le témoin de point mort doit s'allumer.

- Le moteur peut être mis en marche quelle que soit la vitesse engagée, pourvu que la pédale de frein soit actionnée. Il est toutefois préférable de sélectionner le point mort avant de mettre le moteur en marche.

4. Mettre le moteur en marche en tournant la clé sur “” (démarrage), tout en veillant à ne pas mettre le pied sur la pédale d'accélérateur.

Si le moteur ne se met pas en marche, relâcher la clé, puis effectuer une nouvelle tentative. Attendre quelques secondes entre chaque essai. Chaque essai de mise en marche du moteur doit être aussi court que possible afin de préserver l'énergie de la batterie.

ATTENTION : Ne pas actionner le démarreur pendant plus de 5 secondes d'affilée sous peine de risquer de l'endommager. Attendre au moins 5 secondes entre chaque tentative de mise en marche afin de laisser refroidir le démarreur. [FCB02140]

Ne pas tourner la clé de contact à la position “” (démarrage) lorsque le moteur tourne, sous peine de risquer d'endommager le démarreur électrique.

N.B. _____

Afin d'optimiser la durée de service du moteur, ne jamais accélérer à l'excès tant que le moteur est froid !

FBU36723

Changement de rapport et conduite en marche arrière

Ce véhicule est équipé d'une boîte de vitesses manuelle à 5 rapports de marche avant et 1 rapport de marche arrière avec système YCC-S (voir page 5-26). La boîte de vitesses permet de contrôler la quantité d'énergie disponible à une vitesse donnée pour le démarrage, l'accélération, la montée, le freinage moteur, etc.

Changer de rapport à l'aide du levier sélecteur de vitesses et des palettes de changement de vitesses ; l'actionnement de l'em-

brayage est automatique. Utiliser le levier sélecteur de vitesses pour régler la boîte de vitesses en marche avant (premier rapport), au point mort et en marche arrière comme illustré. Utiliser les palettes de changement de vitesses pour passer les rapports de marche avant comme illustré.

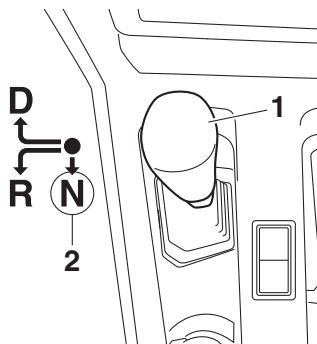

1. Sélecteur de marche
2. Point mort

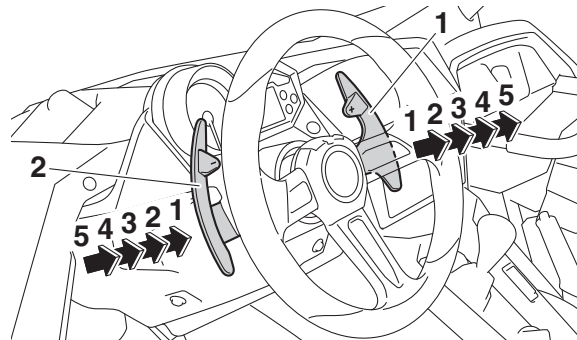

1. Palette de changement de vitesses “+”
2. Palette de changement de vitesses “-”

N.B.

- Pour utiliser le levier sélecteur de vitesses, la pédale de frein doit être enfoncée et le véhicule arrêté (en conduisant à moins de 5 km/h [3 mph]), et le moteur doit tourner au ralenti.
- La marche avant (premier rapport) ou la marche arrière peut être sélectionnée directement, il n'est pas nécessaire de passer par le point mort.

- Lorsque les palettes de changement de vitesses sont utilisées, le système YCC-S peut ne pas réussir à passer la vitesse supérieure si le régime moteur ou la vitesse du véhicule est trop bas(se), ni réussir à rétrograder si le régime moteur ou la vitesse du véhicule est trop élevé(e).
 - Lorsque la fonction de rétrogradation automatique rétrograde, ne pas actionner les palettes de changement de vitesses ni la pédale d'accélérateur.
 - En cas d'arrêt d'urgence ou de freinage brusque, la fonction de rétrogradation automatique ne rétrograde pas jusqu'au premier rapport. Utiliser la palette de changement de vitesses “-” pour rétrograder, puis enfoncer la pédale d'accélérateur pour reprendre un fonctionnement normal.
-

FCB03370

ATTENTION

Même si la boîte de vitesses est réglée sur le point mort, ne pas descendre en roue libre pendant de trop longues périodes avec le moteur à l'arrêt. La boîte de vitesses est correctement lubrifiée uniquement lorsque le moteur tourne. Une lubrification inappropriée peut endommager la boîte de vitesses.

Pour commencer à rouler et accélérer

1. Retirer le pied de la pédale d'accélérateur et enfoncer la pédale de frein.
ATTENTION : Toujours retirer le pied de la pédale d'accélérateur avant d'actionner le levier sélecteur de vitesses, dans le cas contraire, le moteur et la transmission pourraient être endommagés. [FCB03360]
2. Relâcher le frein de stationnement (le cas échéant).

3. Passer le premier rapport à l'aide du levier sélecteur de vitesses (l'afficheur du rapport engagé doit indiquer "1").
4. Relâcher la pédale de frein et enfoncer progressivement la pédale d'accélérateur.
5. Lorsque la vitesse du véhicule a suffisamment augmenté, utiliser la palette de changement de vitesses "+" pour passer le deuxième rapport ("2").
6. Suivre la même procédure lors du passage à la vitesse supérieure suivante.

Ralentissement

Pour ralentir, retirer le pied de la pédale d'accélérateur et enfoncer lentement la pédale de frein. En ralentissant, passer à la vitesse inférieure. S'assurer que le moteur a suffisamment ralenti avant d'engager une vitesse inférieure. Une utilisation incorrecte de la pédale de frein ou des palettes de changement de vi-

tesses risque de réduire l'adhérence des pneus, ce qui peut entraîner une perte de contrôle du véhicule et un accident.

FWB00712

AVERTISSEMENT

S'assurer que le moteur a suffisamment ralenti avant de passer à une vitesse inférieure. Engager un rapport inférieur lorsque la vitesse du moteur est trop élevée peut bloquer les roues avec une perte d'adhérence. Cela peut entraîner une perte de contrôle, un accident et des blessures corporelles. Le moteur ou la transmission peuvent également subir des dommages.

Points de changement de vitesse recommandés

Les points de changement de vitesse recommandés pour l'accélération et la décélération sont présentés dans le tableau ci-dessous.

Points d'accélération :

1^{re} → 2^e : 19 km/h (12 mi/h)

2^e → 3^e : 33 km/h (21 mi/h)

3^e → 4^e : 44 km/h (27 mi/h)

4^e → 5^e : 53 km/h (33 mi/h)

Points de rétrogradage :

5^e → 4^e : 30 km/h (19 mi/h)

4^e → 3^e : 17 km/h (11 mi/h)

ment une fois que la voie est libre. Heurter un obstacle ou une personne peut causer des blessures graves ou la mort.

1. Arrêter le véhicule et continuer à appuyer sur la pédale de frein.
2. Regarder derrière soi.
3. Engager la boîte de vitesses en marche arrière.

N.B.

Lors d'un arrêt dans des conditions normales, la fonction de rétrogradation automatique passe automatiquement le premier rapport.

7

Conduite en marche arrière

FWB03300

⚠ AVERTISSEMENT

Avant d'engager la marche arrière, s'assurer qu'il n'y a pas d'obstacles ni de personnes derrière le véhicule. Démarrer lente-

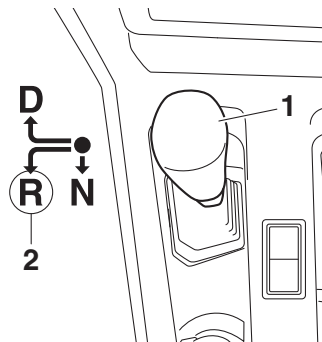

1. Sélecteur de marche
2. Marche arrière

Engagement dynamique de l'embrayage

Pendant l'ascension d'une colline escarpée ou sur un terrain rocailleux à très faible vitesse dans le 1^{re} rapport, ou si le véhicule est enlisé dans une ornière et qu'un peu plus de "punch" est nécessaire pour franchir l'obstacle, utiliser cette fonction de la manière suivante.

1. La boîte de vitesses étant dans le 1^{re} rapport, enfoncer complètement la pédale d'accélérateur.
2. Après quelques instants, YCC-S engagera complètement l'embrayage, transmettant ainsi toute la puissance aux roues motrices.
3. Relâcher la pédale d'accélérateur au besoin, et reprendre la conduite normale.

N.B. _____

- Une garde correcte de la pédale d'accélérateur est nécessaire pour un bon fonctionnement.

N.B. _____

- Pour passer la marche arrière, le moteur doit tourner au ralenti.
- En marche arrière, l'affichage de la vitesse doit indiquer "R" et le témoin de marche arrière doit s'allumer.
- L'alarme de marche arrière retentit si la boîte de vitesses est réglée sur la marche arrière.

-
4. Relâcher le frein de stationnement (le cas échéant).
 5. Regarder derrière soi, puis relâcher la pédale de frein et enfoncer progressivement la pédale d'accélérateur.
 6. Continuer à regarder vers l'arrière lors de la conduite en marche arrière.

- L'engagement dynamique de l'embrayage ne fonctionne que dans le 1^{re} rapport.
- Le temps de réaction varie en fonction des conditions.

FCB03740

ATTENTION

Ne pas utiliser de manière répétée sur une courte période de temps. Si cette consigne n'est pas respectée, le système d'embrayage pourrait être endommagé.

7

FBU36733

Fonctionnement du système de démarrage

Le système de démarrage permet de lancer le moteur à un régime supérieur et, par conséquent, d'avoir une première accélération supérieure à celle d'un fonctionnement normal. Utiliser le système de démarrage uniquement sur un sol plat et avec une voie dégagée et sécurisée devant.

N.B. _____

Le système de démarrage ne fonctionnera pas en l'absence de l'une des conditions suivantes :

- le moteur ne chauffe pas ou surchauffe.
 - la ceinture de sécurité du conducteur n'est pas verrouillée.
 - l'engrenage différentiel est bloqué ("DIFF LOCK" est sélectionné) ou le témoin de blocage de l'engrenage différentiel clignote.
 - le frein de stationnement est engagé.
 - un dysfonctionnement du moteur ou du système est détecté (un témoin d'alerte est allumé).
-

Pour activer le système de démarrage

1. Vérifier que les roues avant et le volant sont orientés vers l'avant.
2. Passer en première.
3. Tout en enfonçant la pédale de frein, tirer les deux palettes de changement de vitesses vers soi et les maintenir dans cette

position. Le témoin du système de démarrage s'allume et passe en mode d'attente.

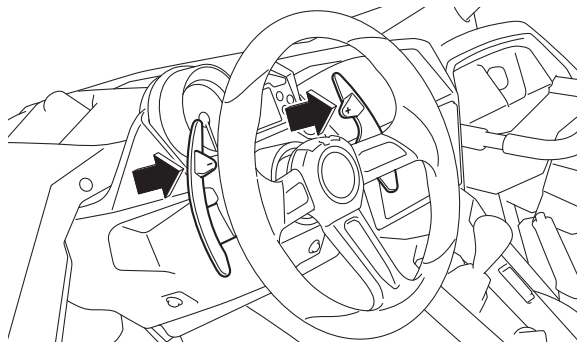

4. Tout en faisant attention aux obstacles placés devant ou à tout ce qui peut croiser la trajectoire du véhicule, relâcher la pédale de frein, puis appuyer la pédale d'accélérateur pour faire tourner le moteur au régime de démarrage souhaité.

N.B. _____

- Le régime moteur au démarrage doit être de 5000–10000 tr/mn.

- Si une palette de changement de vitesses est relâchée, ou si une restriction du système est détectée en mode d'attente, le témoin du système de démarrage commence à clignoter et le démarrage est annulé.
- Si le témoin clignote, relâcher la pédale d'accélérateur et laisser le moteur revenir au régime de ralenti. Si le témoin s'éteint, il est possible de démarrer normalement ou d'essayer à nouveau d'activer le système de démarrage.

-
5. Une fois prêt, relâcher simultanément les deux palettes de changement de vitesses et appuyer ensuite sur la pédale d'accélérateur pour démarrer le véhicule.

N.B. _____









Lorsque l'embrayage est complètement engagé, le système de démarrage se désactive et son témoin s'éteint.

ATTENTION

Ne pas effectuer de lancements consécutifs sans laisser refroidir l'embrayage. Si cette consigne n'est pas respectée, le système d'embrayage pourrait être endommagé.

Sélection du mode de conduite

Le véhicule se conduit différemment dans chacun des modes de conduite : “2WD”, “4WD” et “DIFF LOCK”. Ainsi, il faut par exemple plus de puissance pour effectuer un virage en mode “DIFF LOCK” qu’en mode “2WD”. Il convient de toujours arrêter le véhicule avant modifier le réglage du bouton de commande de mode de conduite. L’icône du mode de conduite change en fonction du mode de conduite sélectionné. L’icône du mode de conduite et le témoin “DIFF LOCK” s’allument comme suit :

Position du bouton	Indication	Mode de conduite
	(aucun)  / 	Traction sur deux roues (“2WD”) : La force d’entraînement est transmise aux roues arrière uniquement.
	 / 	Traction sur quatre roues (“4WD”) : La force d’entraînement est transmise aux roues avant et arrière.
	 / 	Traction sur quatre roues et différentiel bloqué (“DIFF LOCK”) : La force d’entraînement est transmise aux roues avant et arrière et le différentiel est bloqué. À la différence d’une traction sur quatre roues, toutes les roues tournent à la même vitesse.

- N.B.** _____
- Lorsque le bouton est placé sur “DIFF LOCK” ou sur “4WD”, l’icône du mode de conduite et le témoin clignotent jusqu’à ce que le différentiel soit bloqué ou débloqué correctement.
 - La rotation du volant dans un sens et dans l’autre facilite le blocage ou le déblocage du différentiel.
 - Pour protéger la transmission des dommages, la vitesse du véhicule est limitée jusqu’à la transition correcte du blocage du différentiel.
-

Stationnement

Pour se stationner, passer le premier rapport ou la marche arrière, couper le moteur, puis actionner le frein de stationnement. Voir page 8-18 pour en savoir plus sur le stationnement en pente.

Chargement

Redoubler de prudence lors de la conduite avec une charge. Tourner sans brusquer et conduire plus lentement que sans charge. Plus le véhicule est chargé, plus il faut réduire la vitesse. Bien que cela dépende des conditions du terrain, il est recommandé de sélectionner la gamme basse lors du transport d'une charge. Suivre les instructions données et faire preuve de bon sens et de discernement lors du transport d'une charge.

Benne

Immobiliser le chargement en se servant des crochets d'amarrage équipant la benne (page 5-35). S'assurer que la charge est bien fixée et centrée sur la benne, et que le poids n'est pas concentré au sommet. Ne jamais laisser quiconque monter sur la benne.

AVERTISSEMENT

Un chargement, remorquage ou tirage incorrects augmentent le risque de perte de contrôle, de capotage ou de tout autre accident :

- **Ne pas tirer d'objets ou d'autres véhicules, et ne pas tracter de remorque — ce véhicule n'est pas conçu pour une telle utilisation.**
- **Disposer la charge le plus à l'avant et le plus bas possible, et la distribuer uniformément et latéralement dans la benne. Une charge mal équilibrée augmente le risque de capotage.**

- **Arrimer solidement tout chargement— un chargement mal arrimé pourrait modifier soudainement la maniabilité ou frapper un occupant.**
 - **Ne pas dépasser la limite de charge maximale de la benne : 136.0 kg (300 lb).**
 - **Ne pas dépasser la limite de charge maximale du véhicule : 328.0 kg (723 lb).**
-

GUIDE ÉLÉMENTAIRE D'UTILISATION SÉCURITAIRE

En tant que propriétaire d'un YXZ1000R, vous êtes responsable de l'utilisation appropriée et en toute sécurité de ce véhicule. Lire ce chapitre et revoir les consignes de sécurité du chapitre 3 avant d'utiliser le véhicule. Utiliser ces chapitres et les étiquettes présentes sur le véhicule pour informer les nouveaux utilisateurs et les passagers. Ne laisser personne d'autre utiliser le véhicule ou en être le passager s'il existe un risque que cette personne ne souhaite pas ou ne puisse pas respecter ces consignes.

AVERTISSEMENT

Veiller à suivre ces instructions afin de réduire les risques d'accidents et les risques de blessures graves ou mortelles en cas d'accident.

CONNAÎTRE SON VÉHICULE

Ce véhicule tout terrain a une tenue de route et une maniabilité différente des voitures, VTT, karts, voiturettes de golf et des véhicules d'entretien. Le YXZ1000R a une garde au sol plus grande et il possède d'autres caractéristiques lui permettant de rouler sur des terrains découpés, mais cela a pour conséquence qu'il pourrait capoter plus facilement que d'autres véhicules dans certaines situations. Ces véhicules comprennent voitures conçues principalement pour la conduite sur chaussées, routes, chemins améliorés ou véhicules d'entretien. La conduite du YXZ1000R sans

faire preuve de prudence peut provoquer un capotage, même sur terrain plat et sans obstacles.

L'exécution en YXZ1000R d'acrobaties que certains effectuent avec d'autres véhicules [tels que glissements latéraux, dérapages, queues de poisson (dérapages de roue arrière) ou dérapages en cercle] a provoqué des capotages latéraux. Un renversement ou une roulade peut provoquer l'écrasement de membres et d'autres blessures graves, voire la mort du conducteur ou de passagers.

Le propriétaire/conducteur doit prendre la responsabilité de se protéger et de protéger son passager d'accidents, y compris des renversements. Le YXZ1000R dispose de nombreux équipements de sécurité destinés à la protection de ses occupants, y compris un arceau de protection et des ceintures de sécurité, mais la meilleure façon d'éviter des blessures est d'éviter les accidents. Tout accident pose le risque de blessures, voire de mort, malgré cet équipement de sécurité.

8

Exigences concernant le conducteur

- Ce véhicule est destiné aux personnes de 16 ans minimum en possession d'un permis de conduire valide. Il convient de respecter la limite d'âge du pays concerné.



- Les pieds du pilote doivent pouvoir reposer à plat sur le plancher, celui-ci étant assis correctement, le dos contre le dossier.
- Ne pas conduire après avoir consommé de l'alcool, certains médicaments et de la drogue.

- Ne pas laisser la clé de contact dans la serrure lorsque le véhicule n'est pas utilisé afin d'empêcher tout emploi non autorisé.

Parents :

De nombreux pays ont instauré de nouvelles exigences concernant le permis de conduire de jeunes conducteurs. Ces obligations ont été instaurées au vu du taux disproportionné de jeunes impliqués dans des accidents. En vue de promouvoir la sécurité de conduite de jeunes conducteurs, il convient, tout comme pour la conduite d'automobiles, de superviser et d'envisager d'imposer des règles et des limites concernant la manière, le moment et l'endroit d'utilisation du YXZ1000R.

Exigences concernant le passager

Ce véhicule est destiné au transport du conducteur et d'un passager. Le transport incorrect de passagers peut provoquer des blessures graves et entraîner la mort. Le conducteur est responsable de la sécurité de son passager.

- Les pieds du passager doivent pouvoir reposer à plat sur le plancher, celui-ci étant assis correctement, le dos contre le dossier.
- Le passager doit pouvoir atteindre et agripper la poignée.
- Ne jamais transporter qu'un seul passager, et ne le transporter qu'assis sur le siège du passager. Ne jamais transporter de passager supplémentaire. Ne jamais transporter de passager dans la benne.
- Ne pas accepter de transporter un passager ayant consommé de l'alcool, certains médicaments ou de la drogue.
- Ne pas transporter d'enfants nécessitant un siège d'enfant ou un rehausseur dans le YXZ1000R. La ceinture de sécurité n'est pas conçue pour retenir les sièges auto pour enfants.

Équipement de protection des occupants

FWB03350

⚠ AVERTISSEMENT

Ne modifier d'aucune façon l'équipement de protection des occupants. La mise en place de produits issus du marché secondaire ou l'exécution d'une modification entraînent des risques de blessures graves ou de mort accrus pour soi-même et autrui. Le propriétaire est responsable de ce type de modification du véhicule.

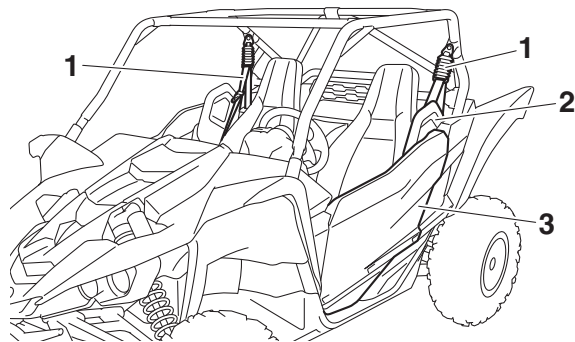

1. Ceinture de sécurité
2. Appui-épaule
3. Portière



1. Poignée du passager
2. Appui-épaule
3. Portière

Le YXZ1000R offre divers équipements destinés à limiter les risques de blessures tant pour le conducteur que pour tout passager. Ces équipements se complètent, et s'ils sont utilisés correctement, ils permettront une meilleure protection des occupants en cas d'accident. Si ces équipements ne sont pas utilisés correctement, ils peuvent toutefois causer des blessures.

Structure protectrice

L'arceau de sécurité constitue une structure protectrice permettant de limiter la pénétration de branches ou d'autres objets dans l'habitacle, et de réduire ainsi les risques de blessures en cas d'accident. Cette structure protectrice ne protégera toutefois pas les occupants dans tous les types de capotages ou d'accidents.

Un membre, s'il dépasse la structure du véhicule, peut être heurté au passage d'objets ou écrasé par le véhicule lors d'un capotage. N'étendre en aucun cas le bras ou la jambe à l'extérieur du véhicule. Ne pas s'agripper à la portière, à l'arceau de sécurité ou à l'appui-épaule. Porter sa ceinture de sécurité et un casque moto.

Si un capotage ou une roulade semble imminente, ne jamais, pour quelle raison que ce soit, étendre le bras ou la jambe hors du véhicule. L'emploi de sa force ne pourra empêcher un capotage. Toute partie du corps

(bras, jambes ou tête) se trouvant hors de l'habitacle risque d'être écrasée par l'arceau de sécurité.

Ceintures de sécurité

Le conducteur et le passager doivent tous deux porter leur ceinture de sécurité. Le conducteur doit s'assurer que le passager a bouclé sa ceinture avant de démarrer.

- S'assurer que la ceinture est correctement bouclée, qu'elle n'est pas tordue et qu'elle repose bien à plat en diagonale sur le thorax et en travers des hanches.
- Ne pas porter la ceinture de sécurité autour de l'abdomen ou de l'estomac.
- Ne pas faire glisser la ceinture de sécurité derrière le dos.

Le port incorrect de sa ceinture de sécurité augmente la probabilité et la gravité de blessures.

Un occupant non protégé par sa ceinture risque d'heurter l'intérieur du véhicule, l'arceau de sécurité ou tout autre objet, tant lors d'un

accident que lors de la conduite. Il pourrait aussi tomber hors du véhicule ou être éjecté partiellement et ensuite être écrasé par le véhicule. C'est le port de la ceinture de sécurité qui garantit à son utilisateur de rester à l'intérieur de l'habitacle – les portières et les poignées des passagers ne peuvent en aucun cas se substituer à la ceinture de sécurité.

Une collision peut endommager les systèmes de retenue du véhicule. Un système de retenue endommagé peut ne pas protéger adéquatement son utilisateur, ce qui pourrait se traduire par des blessures graves ou la mort en cas d'accident. Afin d'assurer que les systèmes de retenues fonctionnent toujours correctement après un accident, les faire inspecter, et le cas échéant, remplacer le plus tôt possible.

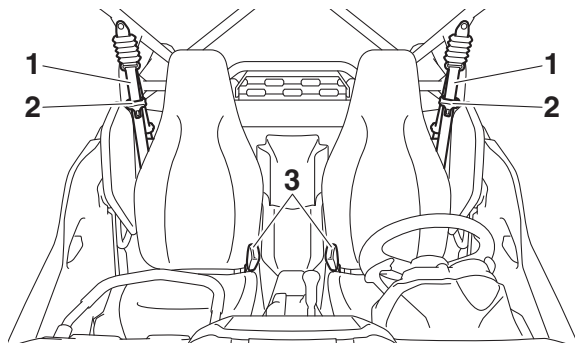

1. Ceinture de sécurité
2. Attache
3. Boucle

Une ceinture de sécurité se boucle correctement comme suit :

1. Saisir l'attache et tirer sur la ceinture afin de la disposer en travers du thorax et des hanches. S'assurer que la ceinture n'est ni tordue ni prise en un point du véhicule, dans un vêtement ou un objet que l'on porterait.

2. Si l'attache n'est pas positionnée au bon endroit le long de la ceinture de sécurité, régler sa position en la montant ou en la descendant le long de la ceinture.

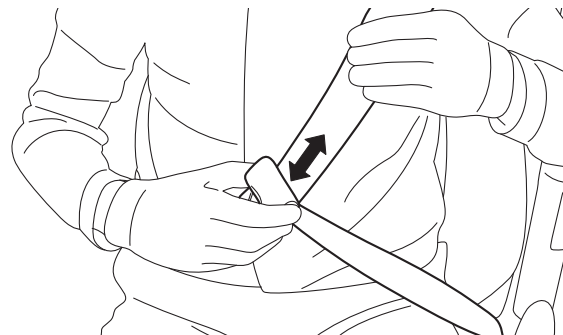

3. Enfoncer l'attache dans la boucle jusqu'au déclic. Tirer sur l'attache afin de vérifier que la ceinture est bien bouclée.

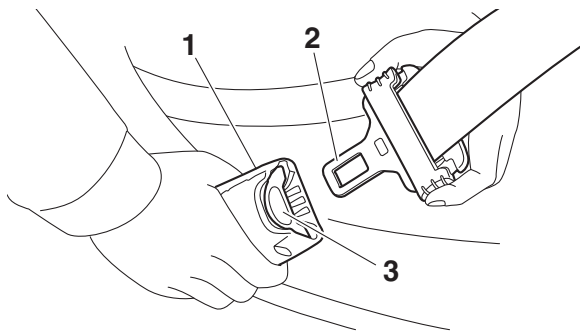

1. Boucle
2. Attache
3. Bouton de dégagement

8

4. Placer la ceinture ventrale au-dessous de l'abdomen. Tirer sur la ceinture épaulière de sorte à bien ajuster la ceinture sur les hanches. S'assurer que la ceinture n'est pas accrochée à l'appui-épaule ou à tout autre objet.
5. Disposer la ceinture épaulière par-dessus l'épaule et en travers du thorax. La ceinture épaulière doit reposer à plat contre

sa poitrine. Si elle est trop lâche, dérouler tout à fait la ceinture et la laisser se réenrouler.

6. S'assurer que la hauteur de la ceinture épaulière est bien adaptée à la taille du conducteur et du passager. Pour abaisser la ceinture, l'insérer comme illustré dans la fente du dispositif de réglage de la hauteur. Pour relever la ceinture, la retirer de la fente du dispositif de réglage.

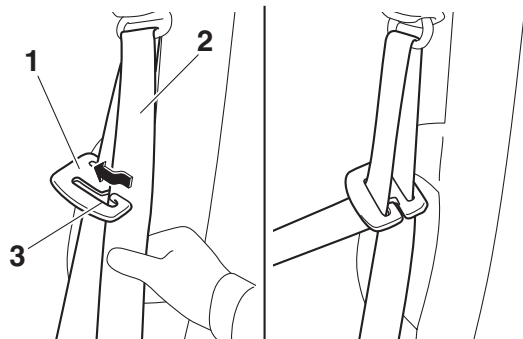

1. Dispositif de réglage de hauteur de ceinture de sécurité
2. Ceinture de sécurité
3. Fente

7. Pour détacher la ceinture, appuyer fermement sur le bouton de dégagement.

Portières

Les portières sont destinées à limiter la possibilité d'étendre la jambe hors du véhicule afin de tenter d'empêcher un capotage ou pour tout autre raison. Les portières devraient aussi réduire l'incidence de pénétration d'objets dans l'habitacle. S'assurer que les portières sont verrouillées correctement avant le départ. Ne pas poser le bras ou la main sur la portière pendant la conduite. Le bras ou la main pourraient être heurtés par des objets, voire être écrasés contre des objets à l'extérieur ou à terre en cas d'un capotage.

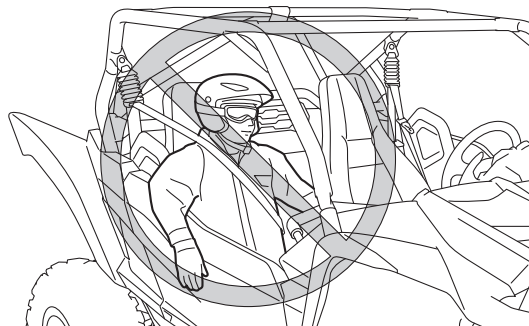

Poignée du passager

La poignée passager est destinée à être agrippée pendant la conduite et permet ainsi le maintien d'une posture correcte et un meilleur équilibre. En s'agrippant à la poignée, le passager risquera moins de tendre le bras à l'extérieur du véhicule en cas de capotage.

Avant de démarrer, le conducteur doit s'assurer que le passager maintient bien la poignée des deux mains.

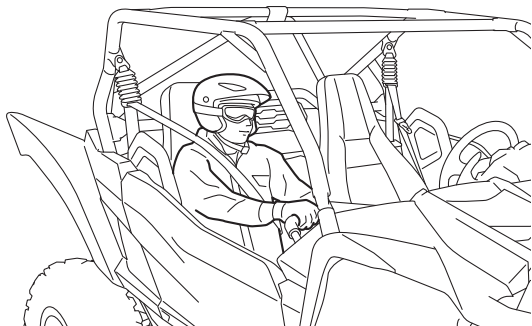

Réglage de la position de la poignée

Selon la préférence du passager, il est possible de régler la poignée sur trois positions différentes.

8

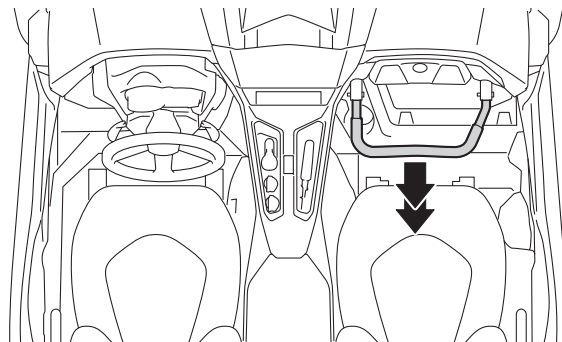

La position de la poignée se règle de la manière suivante.

1. Déposer les goupilles d'arrêt.

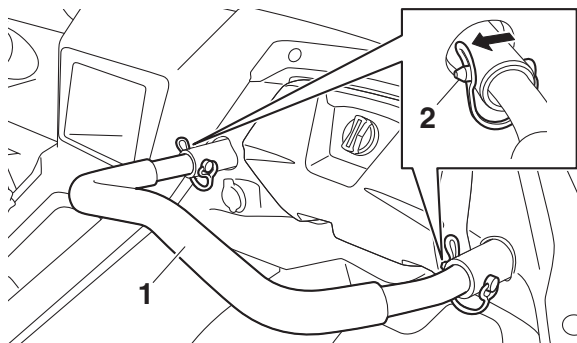

- 1. Poignée du passager
- 2. Goupille d'arrêt

2. Faire glisser la poignée dans la position voulue et aligner les trous de la barre de maintien sur ceux des supports de poignée.

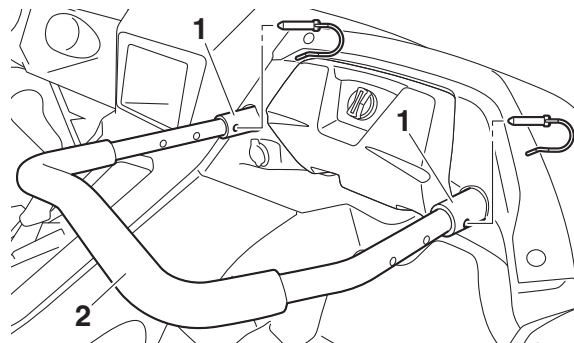

- 1. Support de poignée
- 2. Barre de maintien

3. Insérer les goupilles dans les trous et les fixer à l'aide des boucles de fil métallique. S'assurer que la poignée est fixée correctement avant de prendre la route.

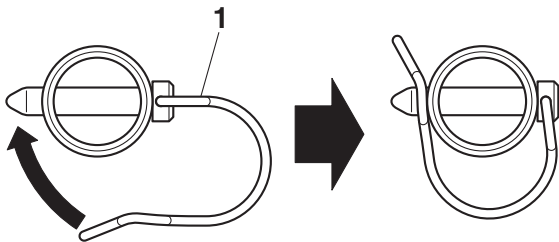

1. Boucle de fil métallique

Siège et appuis-épaule

Les sièges et les appuis-épaule sont destinés à limiter les risques d'une chute à l'extérieur du véhicule. Ne pas mettre la main ou le bras sur l'appui-épaule ou en dehors de celui-ci lorsque le véhicule roule. Le bras ou la main pourraient être heurtés par des objets, voire être écrasés contre des objets à l'extérieur ou à terre en cas d'un capotage.

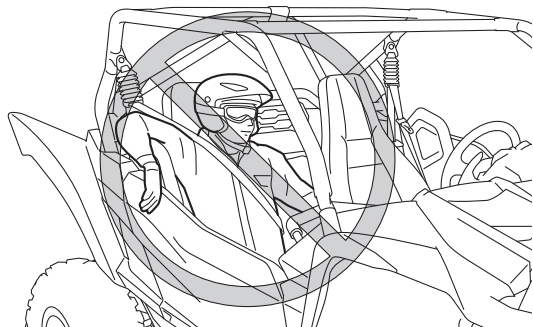

Plancher

Le plancher permet de caler les pieds en prévision d'un accident ou d'un capotage, et aide ainsi l'occupant à conserver sa position dans le véhicule. Toujours garder les pieds sur le plancher pendant la conduite.

Volant

Tenir le volant des deux mains. Ne pas garder les pouces du côté intérieur de la couronne du volant. Garder les paumes du côté extérieur du volant. Tout comme les autres véhicules hors route, si le YXZ1000R venait à

heurter un obstacle de grande taille ou une ornière profonde, le volant pourrait, en réagissant à la direction que prennent les roues, tourner brusquement dans un sens ou l'autre. Ce mouvement brutal pourrait blesser pouces ou poignets si les pouces ou les mains se trouvent du côté intérieur du volant. Agripper le volant de sorte que les pouces ne soient pas heurtés par les branches. Voir les exemples illustrés.

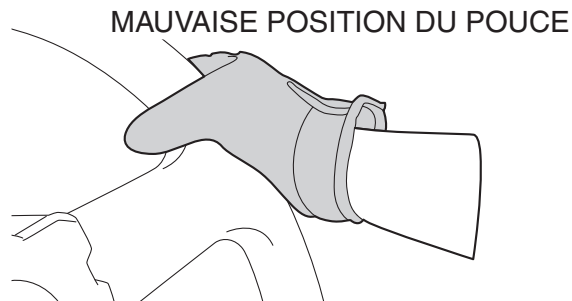
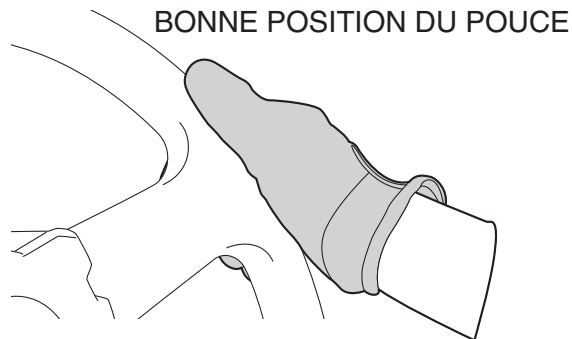

APPRENDRE À CONDUIRE SON VÉHICULE

Équipement de protection individuelle

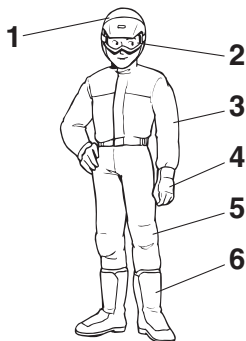

8

1. Casque de motocycliste homologué
2. Protection pour les yeux
3. Chemise ou veste à manches longues
4. Gants
5. Pantalon
6. Bottes

Le conducteur, ainsi que le passager, doivent porter l'équipement suivant afin de réduire les risques de blessures en cas d'accident :

- Casque de motocycliste approuvé et bien adapté à sa taille
- Protection pour les yeux (lunettes étanches, visière ou autre)
- Bottes, gants, chemise à manches longues ou veste, et un pantalon

Un casque homologué et d'autres équipements de protection individuelle peuvent protéger de nombreuses façons, y compris :

- Réduire la gravité des blessures de toute partie du corps se trouvant à l'extérieur du véhicule ou de l'arceau de sécurité pendant une roulade.
- Protection accrue en cas de pénétration d'objets à l'intérieur du véhicule pendant la conduite.
- Contribuer à la protection en cas d'impact avec un obstacle ou un autre véhicule.

Tant le conducteur que le passager doivent porter une protection pour les yeux afin de réduire les risques d'un accident ou de blessures graves. Une protection pour les yeux, comme une visière ou des lunettes étanches,

réduit le risque de pénétration de corps étrangers dans les yeux et donc, le risque de perte de la vue.

Exercices pour les nouveaux utilisateurs d'un Yamaha YXZ1000R

Se familiariser avec les spécificités de la conduite de ce véhicule sur un grand terrain plat dépourvu d'obstacles ou d'autres véhicules. S'entraîner à contrôler la pédale d'accélérateur, les freins, la direction et les palettes de changement de vitesses. Rouler lentement en accélérant progressivement et en effectuant les virages sans brusquerie. S'entraîner à appuyer doucement sur la pédale d'accélérateur. S'exercer à ralentir avant d'effectuer un virage. S'entraîner à conserver une vitesse constante (position de la pédale d'accélérateur) durant tout le virage. Éviter les vitesses excessives avant d'être entièrement familiarisé avec le fonctionnement du véhicule. Ne pas oublier que des manœuvres brutales ou une conduite agressive peuvent pro-

voquer une perte de contrôle, y compris des capotages, même sur terrain plat et sans obstacles.

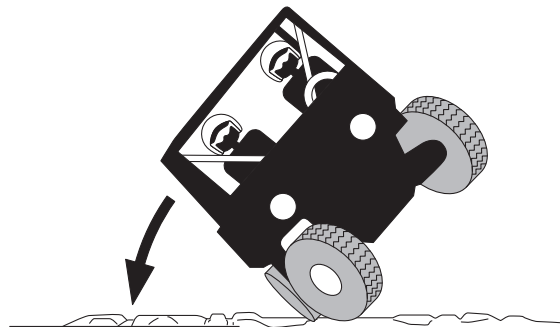

Se familiariser avec le comportement du véhicule dans les différents modes de conduite. Commencer avec deux roues motrices "2WD", puis quatre roues motrices "4WD" et enfin, quatre roues motrices avec différentiel bloqué "DIFF LOCK". La direction peut être plus dure en quatre roues motrices avec le différentiel bloqué ("DIFF LOCK"). S'entraîner également à rouler en marche arrière.

N.B. _____
Prendre le temps d'apprendre correctement les techniques de base avant de rouler à vitesse élevée ou de s'attaquer à des manœuvres plus difficiles.

Préparatifs avant la conduite

Effectuer les contrôles avant utilisation décrits à la page 6-1. Pour mettre le moteur en marche, suivre les instructions à partir de la page 7-2.

Virages

8

Être prudent dans les virages — tourner le volant trop loin ou trop rapidement peut entraîner un capotage ou une perte de contrôle. Ralentir avant d'entamer un virage. Lors de virages courts à partir d'un arrêt ou à vitesse lente, éviter les accélérations brutales. Les manœuvres brutales ou une conduite agressive peuvent provoquer une perte de contrôle, y compris des capotages, même sur terrain plat et sans obstacles. Éviter les glis-

sements latéraux, les dérapages ou les tête-à-queues, et ne jamais tenter d'acrobaties du style dérapages en cercle. Si le véhicule semble glisser latéralement ou être sur le point de faire un tête-à-queue dans un virage, tourner si possible le volant dans la direction du glissement et lâcher progressivement la pédale d'accélérateur afin de retrouver le contrôle et d'éviter un capotage. Ainsi, si l'arrière du véhicule fait mine de glisser à droite, tourner le volant vers la droite.

Si un capotage ou une roulade semble imminente, veiller à maintenir toute partie du corps à l'intérieur de la structure de protection du véhicule :

- S'arc-bouter en appuyant fermement les pieds sur le plancher et en agrippant fermement le volant ou la poignée du passager.
- N'étendre en aucun cas le bras ou la jambe à l'extérieur du véhicule. Ne jamais tenter de rattraper un capotage à l'aide du bras ou de la jambe.

Accélération

Éviter les vitesses excessives et les accélérations brutales avant de s'être entièrement familiarisé avec le fonctionnement du véhicule. Éviter les accélérations brutales dans les tournants. Ne jamais rouler plus vite que les limites assurant la sécurité dans les conditions d'utilisation.

Passage des vitesses

Suivez les instructions des pages 7-2 et 7-3 pour le changement de vitesse, le rétrogradage et la marche arrière jusqu'à ce que vous maîtrisiez chaque opération.

Freinage

Pour ralentir ou s'arrêter, relever le pied de la pédale d'accélérateur et appuyer doucement sur la pédale de frein. Une utilisation brutale ou incorrecte des freins risque de réduire l'adhérence des pneus, ce qui peut entraîner une perte de contrôle du véhicule et un accident.

Les performances de freinage varient en fonction du type de terrain. Dans la plupart des cas, l'actionnement progressif des freins est plus efficace qu'un freinage brutal, mais cela est particulièrement vrai pour les surfaces telles que celles recouvertes de gravier. Toujours prévoir une plus grande distance de freinage sur les terrains accidentés, glissants ou meubles, ou sur du gravier.

L'utilisation du frein moteur contribuera également à ralentir le véhicule. Avec le levier de vitesses encore engagé, enlever le pied de l'accélérateur afin que la boîte de vitesses et le moteur puissent absorber la vitesse du véhicule. Rétrograder si nécessaire. L'utilisation conjointe du frein offre une plus grande puissance de freinage.

Quitter le véhicule

Ne pas sortir du véhicule alors que le moteur est en marche. Prendre la clé avec soi lorsque le véhicule n'est pas utilisé. Il existe un risque de blessures mortelles pour les raisons suivantes :

- Des enfants ou d'autres personnes non autorisées pourraient tenter d'utiliser le véhicule.
- Des objets jetés dans le véhicule peuvent heurter le levier de vitesses et l'engager accidentellement.
- Le frein de stationnement pourrait ne pas empêcher le déplacement du véhicule.

8

Stationnement sur terrain plat

Même en cas de stationnement sur un terrain apparemment plat, il est préférable de laisser la boîte de vitesses en prise pour empêcher le véhicule de rouler. Ainsi, pour stationner, passer le premier rapport ou en marche arrière, couper le moteur, puis actionner systématiquement le frein de stationnement.

Stationnement en pente

Le frein de stationnement est situé sur l'arbre de transmission arrière. Lorsque la transmission est en mode "2WD", seules les roues arrière sont verrouillées. Par conséquent, il faut passer en mode "DIFF LOCK" avant d'arrêter le moteur pour verrouiller les quatre roues lors du stationnement. En plus du frein de stationnement, laisser la boîte de vitesses en prise pour empêcher le véhicule de rouler.

S'il est stationné sur une pente trop raide, le véhicule risque de dévaler la pente. Ne jamais garer le véhicule sur des côtes trop abruptes pour être gravies facilement à pied. S'il est absolument nécessaire de se garer en pente, suivre les instructions suivantes :

1. Arrêter tout d'abord le véhicule et continuer à appuyer sur la pédale de frein.
2. Passer en mode "DIFF LOCK" et passer le premier rapport en cas de stationnement en montée ou la marche arrière lorsque le stationnement est en descente.

N.B.

Tourner éventuellement le volant à gauche et à droite pour aider le différentiel à se mettre en place.

3. Arrêter le moteur (tourner la clé sur “○” [arrêt]).
4. La pédale de frein étant actionnée, serrer le frein de stationnement.
5. Enfin, sortir du véhicule et bloquer les roues avant et arrière avec des pierres ou d'autres objets.

Chargement

Ne pas oublier que la charge du véhicule inclut le poids total combiné du conducteur, du passager, des accessoires installés, ainsi que des bagages ou du chargement à bord ou dans la benne. S'assurer que le poids nominal brut du véhicule (charge du véhicule plus le poids du véhicule lui-même) ne dépasse jamais 1065 kg (2348 lb).

Le chargement du véhicule peut affecter la maniabilité ainsi que la pression des pneus recommandée. (Voir aux pages 7-14, 6-10.)

FBU36681

Conduite sur surfaces et terrains inconnus

Rouler lentement et redoubler de prudence en cas de conduite en terrain inconnu. La maniabilité du véhicule diffère selon le type de terrain et de surface. Des obstacles, tels que des pierres, bosses ou trous cachés peuvent se présenter sans laisser le temps au conducteur de les éviter. Afin d'éviter une perte de contrôle ou un capotage, être toujours vigilant aux changements de terrain ou de la surface du sol.

Le Yamaha YXZ1000R a une garde au sol plus grande et il possède d'autres caractéristiques lui permettant de rouler sur des terrains accidentés, mais cela a pour conséquence qu'il pourrait capoter plus facilement que d'autres véhicules dans certaines situations.

Des manœuvres brutales ou une conduite agressive peuvent provoquer une perte de contrôle, y compris des capotages, même sur terrain plat et sans obstacles. Un renversement ou une roulade peut provoquer l'écrasement de membres et d'autres blessures graves, voire la mort du conducteur ou de passagers.

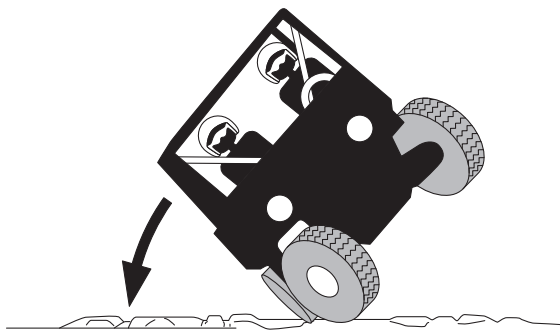

Lors de l'utilisation du véhicule dans les zones qui nécessitent l'utilisation d'un drapeau de sécurité, monter le mât du drapeau de sécurité sur le support prévu à cet effet. Voir à la page 5-35.

Pentes

Choisir judicieusement les côtes que l'on va gravir ou descendre. Éviter les collines dont la surface est glissante ou celles où la vue à distance est limitée. Faire preuve de bon sens et ne pas oublier que certaines côtes sont trop raides et ne peuvent être gravies ou descendues. Recourir aux techniques correctes afin d'éviter les capotages avant, arrière ou latéraux sur une colline ou une pente.

Gravir et descendre les pentes tout droit, ne pas les traverser. S'il est impossible d'éviter de traverser une colline, rouler lentement. Virer vers l'aval dès que le véhicule semble basculer.

En cas de danger de capotage ou de roulade :

- S'arc-bouter en appuyant fermement les pieds sur le plancher et en agrippant fermement le volant ou la poignée du passager.
- N'étendre en aucun cas le bras ou la jambe à l'extérieur du véhicule.

Montées

Ne pas s'attaquer à des collines avant d'avoir maîtrisé les techniques de base sur un terrain plat. Gravier les pentes tout droit et éviter de traverser une côte latéralement, car il y a danger de capotage. S'entraîner d'abord sur une pente douce avant de s'attaquer à une pente plus raide. Toujours examiner avec attention le terrain avant de se lancer dans une côte.

Une traction, un certain élan et une accélération constante sont nécessaires pour graver une côte. Sélectionner la gamme basse et le mode "4WD" ou "DIFF LOCK" afin d'accroître la traction et la maîtrise dans les montées. Il faut donc rouler à une vitesse qui garantisse l'élan nécessaire, mais qui permette toujours de réagir aux changements de terrain.

Ralentir au sommet de la colline s'il est difficile de distinguer clairement l'autre versant ; en effet, une personne, un obstacle, voire un ravin, pourrait s'y trouver.

Si le véhicule perd de son élan ou de la traction dans une pente et que l'on pense ne pas pouvoir graver plus loin, arrêter le véhicule à l'aide des freins. Ne pas tenter de retourner le véhicule. Avec le pied sur la pédale de frein, regarder derrière soi et planifier la descente. Passer la marche arrière afin de pouvoir utiliser le frein moteur pour ralentir davantage. Relâcher le frein, puis amorcer la descente. Se servir le plus possible du frein moteur tout en actionnant doucement les freins quand nécessaire.

Descentes

Examiner avec soin le terrain avant de descendre une côte. Si possible, choisir un chemin qui permette de descendre la pente tout droit. Choisir son chemin avec soin et rouler suffisamment lentement que pour pouvoir réagir à tout obstacle rencontré.

Sélectionner la gamme basse et le mode "4WD" ou "DIFF LOCK" afin d'accroître la traction et la maîtrise dans les descentes plus

raides ou difficiles. Le frein moteur permet de descendre les pentes plus lentement. Rouler le plus lentement possible. Si le véhicule se met à rouler trop vite, actionner doucement les freins. Éviter d'actionner brusquement les freins, car le véhicule risquerait de se mettre à déraper.

Si le véhicule se met à glisser ou à déraper, tenter de reprendre le contrôle en tournant le volant dans la direction du glissement du véhicule. Ainsi, si l'arrière du véhicule fait mine de glisser à droite, tourner le volant vers la droite.

8

S'il est nécessaire d'effectuer un virage dans une côte afin d'éviter un obstacle, le faire lentement et avec beaucoup de prudence. Si le véhicule commence à se renverser, tourner immédiatement le volant vers l'aval s'il n'y a pas d'obstacle sur la voie. Une fois l'équilibre retrouvé, manœuvrer à nouveau petit à petit le véhicule dans la direction souhaitée.

Terrains accidentés

Une vigilance extrême s'impose lors de la conduite sur un terrain accidenté.

- Repérer et éviter les obstacles susceptibles d'endommager le véhicule ou de provoquer un accident ou le renversement du véhicule.
- Conduire de sorte que le véhicule ne décolle pas, afin d'éviter blessures, pertes de contrôle et endommagement du véhicule.

Chaussées

Ce véhicule est conçu pour une utilisation hors route uniquement. Éviter les surfaces revêtues. Tourner progressivement et rouler lentement lorsqu'il n'est pas possible d'éviter de rouler sur une chaussée.

Eau

S'il est indispensable de traverser un cours d'eau lent et d'une profondeur inférieure au plancher du véhicule, s'engager avec beaucoup de prudence afin d'éviter les dénivella-

ATTENTION

Après avoir conduit le véhicule dans de l'eau, veiller à purger l'eau accumulée en retirant les tubes de vidange situés au bas du boîtier de filtre à air. Nettoyer le véhicule à l'eau douce après avoir roulé dans une eau salée ou boueuse.

Terrains glissants ou meubles

Garder à l'esprit que l'on risque à tout moment de glisser ou de dérapier lors de la conduite sur une surface glissante, comme en cas de pluie, boue ou de glace, ainsi que la conduite sur du gravier. Afin d'éviter une perte de contrôle, ralentir et sélectionner le mode quatre roues motrices avant d'engager le véhicule sur une surface glissante, et planifier son chemin afin d'éviter les manœuvres abruptes.

Si le véhicule commence à glisser latéralement ou à dérapier (glissement de la roue arrière), si possible, tourner le volant dans la di-

tions subites, les grosses pierres ou les surfaces glissantes qui pourraient faire capoter le véhicule. Ne jamais rouler dans de l'eau d'une profondeur de plus de 40 cm (16 in) ou dans un cours d'eau rapide. Veiller à ce que la pente de la berge soit douce au point d'entrée tout comme au point de sortie. Vérifier la profondeur de l'eau et la vitesse du courant avant d'entamer la traversée.

La conduite de ce véhicule dans une eau profonde ou à courant rapide pourrait provoquer une perte de contrôle ou un capotage. Afin de limiter au maximum les risques de noyade ou de blessures, redoubler de prudence lors de la traversée d'eau.

La puissance de freinage de freins mouillés risque d'être réduite. Il convient de tester les freins après avoir roulé dans de l'eau. Si nécessaire, actionner les freins plusieurs fois pour que le frottement les sèche.

rection du glissement afin de retrouver le contrôle. Ainsi, si l'arrière du véhicule fait mine de glisser à droite, tourner le volant vers la droite.

Broussailles et terrains boisés

Lors de la conduite dans des broussailles ou dans un bois, toujours tenter de repérer les obstacles, telles des branches, qui pourraient venir heurter le véhicule des deux côtés et par le dessus du véhicule, et provoquer ainsi un accident. Veiller également à être à l'affût de broussailles qui pourraient venir frapper les occupants à l'intérieur du véhicule. Ne jamais agripper l'arceau de sécurité. Le passager doit toujours agripper la poignée des deux mains.

Le pot d'échappement et d'autres pièces du moteur chauffent très fort quand le moteur est en marche et restent chauds bien après l'arrêt du moteur. Afin de réduire les risques d'incendie pendant la conduite ou après avoir quitté le véhicule, évitez l'accumulation de

broussailles, d'herbe ou d'autres matériaux sous le véhicule, à proximité du pot ou du tuyau d'échappement, ou à proximité d'autres pièces chaudes. S'assurer de l'absence de débris sous le véhicule après avoir conduit dans des endroits recouverts de matériaux combustibles. Ne pas faire tourner le moteur ni garer le véhicule dans de l'herbe haute sèche ou toute autre végétation sèche.

Obstacles rencontrés

S'il est impossible de contourner un obstacle tel que le tronc d'un arbre abattu ou un fossé, arrêter le véhicule à un endroit sûr. Serrer le frein de stationnement et sortir du véhicule afin d'examiner attentivement le terrain. Examiner à la fois le côté par lequel l'obstacle sera abordé et le côté par lequel il sera surmonté. Si l'obstacle semble surmontable, décider de la voie qui permet de le surmonter à l'angle le plus droit possible afin de réduire au maximum le risque de renversement. Rouler à une vitesse qui permette de conserver son

élan tout en allouant un temps de réaction suffisant en cas de changement des conditions.

Au moindre doute quant à la sécurité de la manœuvre, il convient de faire demi-tour si le terrain est plat et que l'espace est suffisant, ou de reculer jusqu'à ce qu'une voie plus accessible soit découverte.

ENTRETIENS ET RÉGLAGES PÉRIODIQUES

Les contrôles, réglages et graissages périodiques sont indispensables au bon état de marche du véhicule et à sa conduite en toute sécurité. Le propriétaire/conducteur a le devoir de veiller à la sûreté de son véhicule. Les pages suivantes reprennent les points les plus importants des contrôles, réglages et graissages du véhicule.

AVERTISSEMENT

9

L'omission d'entretiens ou l'utilisation de techniques d'entretien incorrectes peut accroître les risques de blessures, voire de mort, pendant un entretien ou l'utilisation du véhicule. Si l'on ne maîtrise pas les

techniques d'entretien du véhicule, ce travail doit être confié à un concessionnaire Yamaha.

AVERTISSEMENT

Couper le moteur avant d'effectuer tout entretien, sauf quand autrement spécifié.

- **Les pièces mobiles d'un moteur en marche risquent de happer un membre ou un vêtement et les éléments électriques de provoquer décharges et incendies.**
- **Faire tourner le moteur pendant l'entretien du véhicule peut résulter en blessures oculaires, brûlures, empoisonnement par le monoxyde de carbone pouvant provoquer la mort. Se reporter à la page 3-6 pour plus d'informations concernant le monoxyde de carbone.**

AVERTISSEMENT

Les disques, étriers, tambours et garnitures de frein peuvent devenir très chauds lors de leur utilisation. Pour éviter tout risque de brûlures, laisser refroidir les éléments de frein avant de les toucher.

Manuel du propriétaire et trousse de réparation

Il est conseillé de placer ce manuel dans le sac en vinyle et de toujours le conserver dans la boîte à gants comme illustré. Ranger la trousse de réparation ainsi que le manomètre pour pneus pour pneus sous la selle du passager.

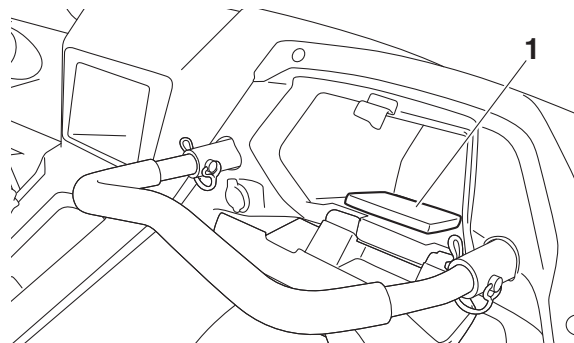

1. Manuel du propriétaire

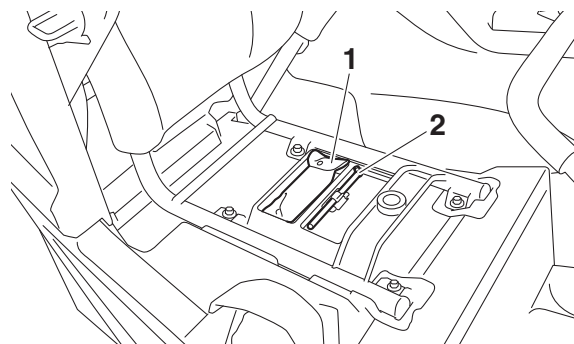

1. Trousse de réparation
2. Manomètre pour pneus

Les informations de maintenance reprises dans ce manuel fournissent au propriétaire les renseignements nécessaires pour qu'il puisse effectuer lui-même la maintenance préventive de son véhicule ainsi que les petites réparations.

Les outils fournis dans la trousse de réparation sont suffisants à cet effet et doivent être conservés dans le véhicule pour les éventuelles réparations d'urgence.

D'autres outils et équipements sont requis pour certaines opérations d'entretien. Le propriétaire qui ne dispose pas d'une clé dynamométrique pour effectuer un travail qui en requiert une est invité à faire vérifier et corriger les couples de serrage par un concessionnaire Yamaha.

Tableaux des entretiens

Même si le véhicule n'a pas parcouru le nombre de kilomètres ni roulé pendant le nombre d'heures prévus, les fréquences d'entretien mensuelles doivent être respectées. L'entretien des éléments signalés par un astérisque ne pouvant être mené à bien sans les données techniques, les connaissances et l'outillage adéquats, il doit être confié à un concessionnaire Yamaha.

Entretiens périodiques du système antipollution

N°	ÉLÉMENT	VÉRIFICATION	Le plus court des deux intervalles ⇒	INITIAL			CHAQUE		
				mois	1	3	6	6	12
				km (mi)	240 (150)	1300 (800)	2500 (1600)	2500 (1600)	5000 (3200)
heures	20	80	160	160	320				
1	* Circuit d'alimentation	<ul style="list-style-type: none"> • Contrôler la durite de carburant et s'assurer de l'absence de craquelures ou autre endommagement. • Remplacer si nécessaire. 				√	√	√	
2	* Soupapes	<ul style="list-style-type: none"> • Contrôler le jeu de soupape et le régler si nécessaire. 	Tous les 5000 km (3200 mi).						
3	* Bougies	<ul style="list-style-type: none"> • Contrôler l'état. • Régler l'écartement et nettoyer. • Remplacer si nécessaire. 	√	√	√	√	√		

N°	ÉLÉMENT	VÉRIFICATION	Le plus court des deux intervalles ⇒	INITIAL			CHAQUE		
				mois	1	3	6	6	12
				km (mi)	240 (150)	1300 (800)	2500 (1600)	2500 (1600)	5000 (3200)
heures	20	80	160	160	320				
4	*	Circuit de mise à l'air	<ul style="list-style-type: none"> • Contrôler la durite de mise à l'air et s'assurer de l'absence de craquelures ou autre endommagement. • Remplacer si nécessaire. 				√	√	√
5	*	Injection de carburant	<ul style="list-style-type: none"> • Régler la synchronisation. 	√	√	√	√	√	√
6	*	Système d'échappement	<ul style="list-style-type: none"> • S'assurer de l'absence de toute fuite. • Vérifier le jeu et serrer tous les colliers à vis et les joints si nécessaire. • Remplacer tout joint endommagé. 				√	√	√
7	*	Système de contrôle des émissions par évaporation	<ul style="list-style-type: none"> • Contrôler l'état du système de commande. • Remplacer si nécessaire. 				√	√	√
8	*	Circuit d'entrée d'air	<ul style="list-style-type: none"> • Vérifier que la valve de coupure d'air, la soupape flexible et la durite ne sont pas endommagées. • Contrôler l'état et nettoyer ou remplacer si nécessaire. 				√	√	√
9		Pare-étincelles	<ul style="list-style-type: none"> • Nettoyer. 				√	√	√

Tableau des entretiens généraux et graissages

N°	ÉLÉMENT	VÉRIFICATION	Le plus court des deux intervalles ⇒	INITIAL			CHAQUE		
				mois	1	3	6	6	12
				km (mi)	240 (150)	1300 (800)	2500 (1600)	2500 (1600)	5000 (3200)
heures	20	80	160	160	320				
1	*	Circuit de refroidissement	<ul style="list-style-type: none"> • Contrôler l'absence de fuite de liquide de refroidissement. • Réparer si nécessaire. 	√	√	√	√	√	
				• Remplacer le liquide de refroidissement.	Tous les 2 ans				
2		Filtre à air primaire (mousse)	<ul style="list-style-type: none"> • Nettoyer. • Remplacer si nécessaire. 	Tous les 300–600 km (200–400 mi) (plus souvent dans des environnements humides ou poussiéreux)					
	*	Filtre à air secondaire (papier)	• Remplacer.	Tous les 2000–5000 km (1200–3000 mi) (plus souvent dans des environnements humides ou poussiéreux)					
3		Huile moteur	• Remplacer (chauffer le moteur avant de vidanger).	√		√	√	√	
4		Cartouche de filtre à huile	• Remplacer.	√		√		√	
5		Huile de boîte de vitesses	• Contrôler le niveau d'huile et l'absence de fuite.	√	√	√	√	√	
			• Remplacer.	√		√	√	√	

N°	ÉLÉMENT	VÉRIFICATION	Le plus court des deux intervalles ⇒	INITIAL			CHAQUE		
				mois	1	3	6	6	12
				km (mi)	240 (150)	1300 (800)	2500 (1600)	2500 (1600)	5000 (3200)
heures	20	80	160	160	320				
6	Huile de couple conique arrière	• Contrôler le niveau d'huile.	√	√	√	√	√		
		• Remplacer.	√				√		
7	Huile de différentiel	• Contrôler le niveau d'huile.	√	√	√	√	√		
		• Remplacer.	√				√		
8	* Embrayage YCC-S	• Contrôler le fonctionnement et l'absence de fuite de liquide. • Corriger si nécessaire.	√	√	√	√	√		
9	* Système de freinage	• Vérifier le fonctionnement, l'usure des plaquettes de frein et les fuites de liquide. • Intervenir si nécessaire, remplacer les plaquettes si elles sont complètement usées.	√	√	√	√	√		
10	* Frein de stationnement	• Contrôler le fonctionnement, la garde et l'usure des plaquettes de frein. • Corriger si nécessaire. Remplacer les plaquettes si usées jusqu'à la limite.	√	√	√	√	√		
11	* Liquide de frein et composants internes	• Remplacer le liquide de frein. • Remplacer les composants internes du maître-cylindre et les étriers.	Tous les 2 ans						
12	* Durites de frein	• Remplacer.	Tous les 4 ans						

N°	ÉLÉMENT	VÉRIFICATION	Le plus court des deux intervalles ⇒	INITIAL			CHAQUE		
				mois	1	3	6	6	12
				km (mi)	240 (150)	1300 (800)	2500 (1600)	2500 (1600)	5000 (3200)
heures	20	80	160	160	320				
13	*	Pédale d'accélérateur	• Contrôler le fonctionnement et la garde.	√	√	√	√	√	
14	*	Roues	• Vérifier l'équilibrage, le voile et l'absence de dommages. • Équilibrer la roue si nécessaire. • Remplacer la roue si elle est endommagée ou si le voile est en-dehors des limites spécifiées.	√		√	√	√	
			• Vérifier et serrer le verrou de talon (pour les modèles qui en sont équipés).	Tous les 500 km (300 mi)					
15	*	Roulements de roue	• Contrôler l'absence de jeu et d'endommagement. • Remplacer en cas d'endommagement.	√		√	√	√	
16	*	Suspension avant et arrière	• Contrôler le fonctionnement et l'absence de fuite d'huile. • Corriger si nécessaire.			√		√	
17	*	Direction	• Contrôler le fonctionnement et l'absence de jeu. Remplacer en cas d'endommagement. • Contrôler le pincement. Régler si nécessaire.	√	√	√	√	√	

N°	ÉLÉMENT	VÉRIFICATION	Le plus court des deux intervalles ⇒	INITIAL			CHAQUE		
				mois	1	3	6	6	12
				km (mi)	240 (150)	1300 (800)	2500 (1600)	2500 (1600)	5000 (3200)
heures	20	80	160	160	320				
18	*	Douilles de barre stabilisatrice	• S'assurer de l'absence de fissures et de tout autre endommagement et remplacer si nécessaire.			√	√	√	
19	*	Pivots de bras de suspension supérieur et inférieur	• Lubrifier à l'aide de graisse à base de savon au lithium.			√	√	√	
20	*	Articulation arrière et pivots supérieur et inférieur	• Lubrifier à l'aide de graisse à base de savon au lithium.			√	√	√	
21	*	Joint de cardan d'arbre de transmission	• Lubrifier à l'aide de graisse à base de savon au lithium.			√	√	√	
22	*	Joint d'arbre de transmission	• S'assurer de l'absence de fissures et de tout autre endommagement et remplacer si nécessaire.	Tous les 1000 km (600 mi)					
23	*	Cannelure d'arbre de transmission	• Lubrifier à l'aide de graisse à base de savon au lithium.	Tous les 1000 km (600 mi)					

N°	ÉLÉMENT	VÉRIFICATION	Le plus court des deux intervalles ⇒	INITIAL			CHAQUE		
				mois	1	3	6	6	12
				km (mi)	240 (150)	1300 (800)	2500 (1600)	2500 (1600)	5000 (3200)
heures	20	80	160	160	320				
24	* Ancrage du moteur	<ul style="list-style-type: none"> • Contrôler l'absence de craquelures ou autre endommagement. • Contrôler le serrage de la boulonnerie. 				√	√	√	
25	* Soufflets de demi-arbres avant et arrière	<ul style="list-style-type: none"> • S'assurer de l'absence de fissures et de tout autre endommagement et remplacer si nécessaire. 	√					√	
26	* Visserie	<ul style="list-style-type: none"> • Contrôler l'ensemble de la visserie du châssis. • Corriger si nécessaire. 	√	√	√	√	√	√	

FBU35070

N.B.

- Inspecter et entretenir le véhicule plus fréquemment en cas de conduite brutale ou dans des conditions difficiles telles que la pluie, la boue, le sable ou des zones particulièrement poussiéreuses.
- Entretenir le système d'embrayage de la même manière et aux mêmes fréquences que le système de freinage.

- Les indications d'entretien du présent document ne doivent pas être considérées comme exhaustives, par conséquent, il convient de :
 - faire vérifier et entretenir l'YZZ1000R par un concessionnaire Yamaha à intervalles réguliers.
 - remplacer immédiatement toute pièce endommagée ou visiblement usée.
-

Capot

Dépose

Retirer les boulons, puis retirer le capot comme illustré.

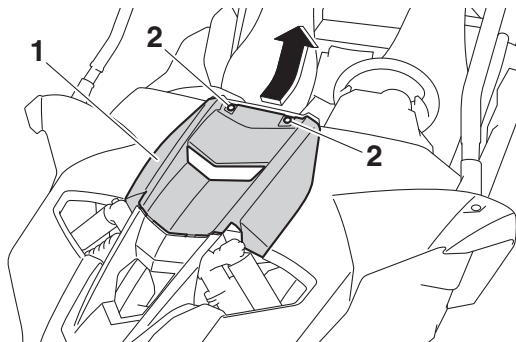

1. Capot
2. Vis

Mise en place

Remettre le capot en place, puis poser les boulons.

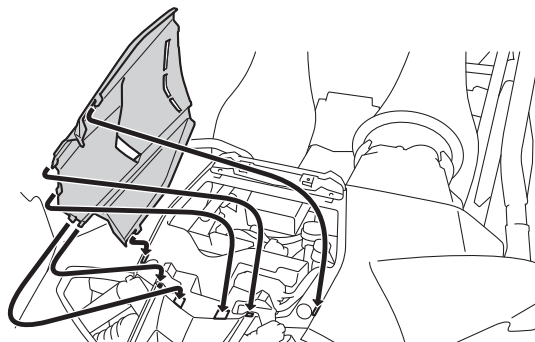

FBU36932

Caches

Les caches illustrés doivent être déposés pour réaliser certains des travaux d'entretien décrits dans le présent chapitre. Consulter cette section à chaque fois qu'un cache doit être déposé et reposé.

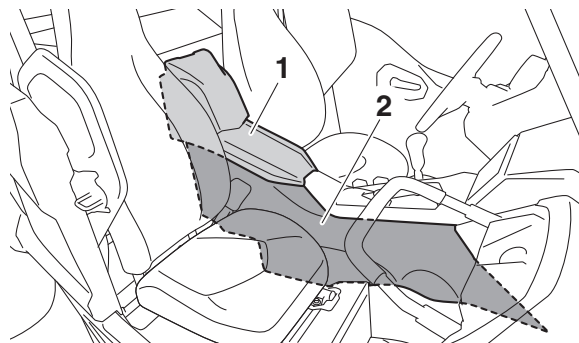

1. Cache A
2. Cache B

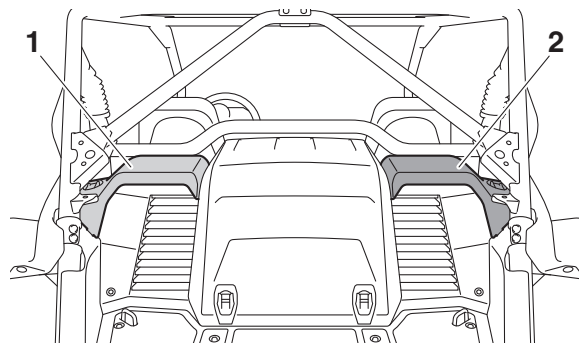

1. Cache C
2. Cache D

Cache A

Pour déposer le cache

1. Décrocher les saillies comme illustré.

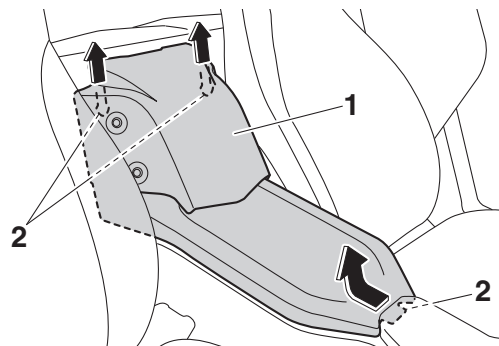

1. Cache A
2. Patte de fixation

2. Débrancher les coupleurs de l'éclairage intérieur (modèles équipés), puis déposer le cache.

Pour les modèles équipés d'un éclairage intérieur

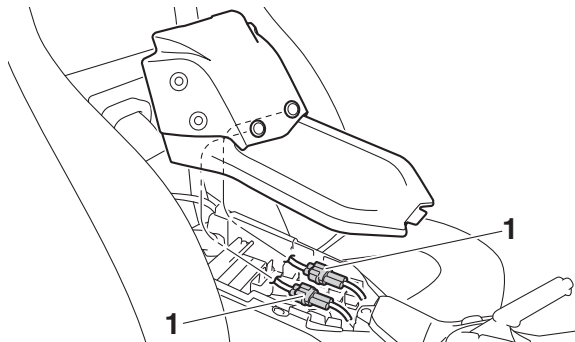

1. Coupleur d'éclairage intérieur

Pour reposer le cache

1. Brancher les coupleurs de l'éclairage intérieur. (modèles équipés)
2. Remettre le cache en place.

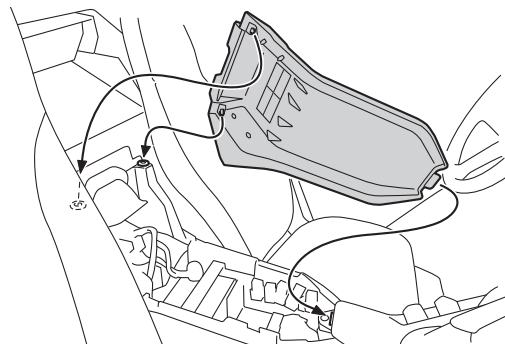

Cache B

Pour déposer le cache

1. Déposer le capot. (Voir à la page 9-12.)
2. Déposer le cache A.
3. Déposer le couvercle supérieur après avoir retiré la vis à serrage rapide et les boulons.

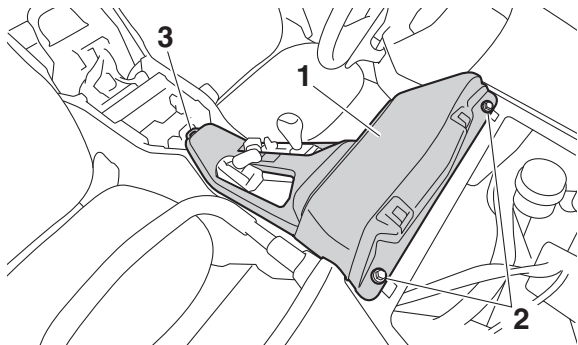

1. Couvercle supérieur
2. Vis
3. Vis à serrage rapide

4. Déposer le coussin de siège du passager. (Voir à la page 5-29.)
5. Déposer le siège du passager après avoir retiré les boulons.

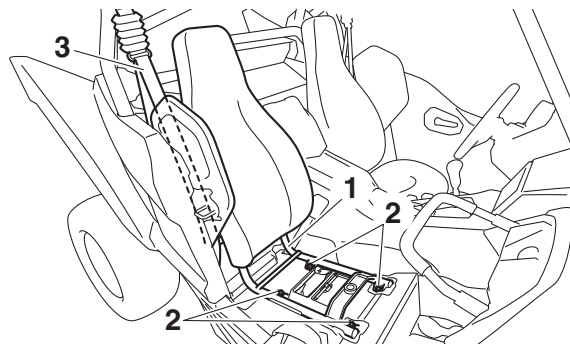

1. Siège du passager
2. Vis
3. Ceinture de sécurité

6. Retirer les vis à serrage rapide et les boulons, puis déposer le cache comme illustré.

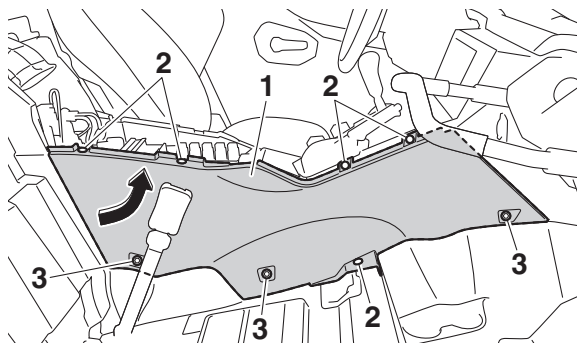

1. Cache B
2. Vis à serrage rapide
3. Vis

Pour reposer le cache

1. Remettre le cache en place, puis reposer les boulons et les vis à serrage rapide.

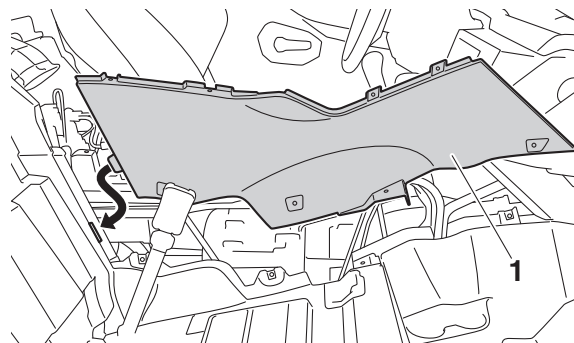

1. Cache B
2. Remettre le siège du passager en place en le fixant à l'aide des boulons, puis en serrant ces derniers au couple spécifié.

Couple de serrage :
 Boulon du siège du passager :
 32 N·m (3.2 kgf·m, 24 lb·ft)

N.B.

- S'assurer que le cadre du siège est correctement fixé.

- Remettre la ceinture de sécurité du passager en place.

3. Remettre le coussin de selle du passager en place.
4. Reposer le couvercle supérieur en le fixant à l'aide des boulons et de la vis à serrage rapide.
5. Reposer le cache A et le capot.

Caches C et D

Pour déposer un cache

1. Tirer sur la languette du dispositif de verrouillage du cache, puis tourner le dispositif de verrouillage du cache d'1/4 de tour dans le sens des aiguilles d'une montre.

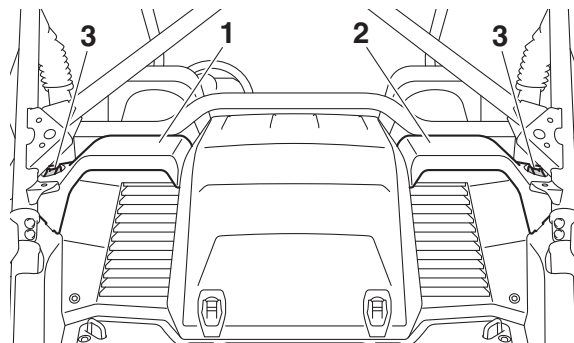

1. Cache C
2. Cache D
3. Onglet

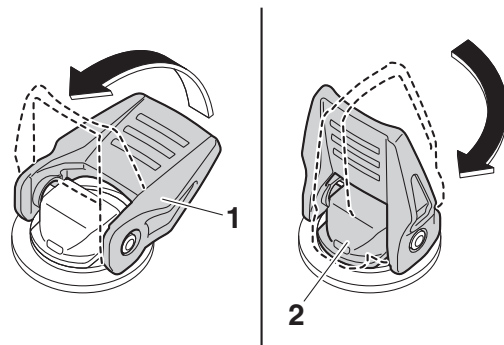

1. Onglet
2. Dispositif de verrouillage du cache

2. Déposer le cache comme illustré.

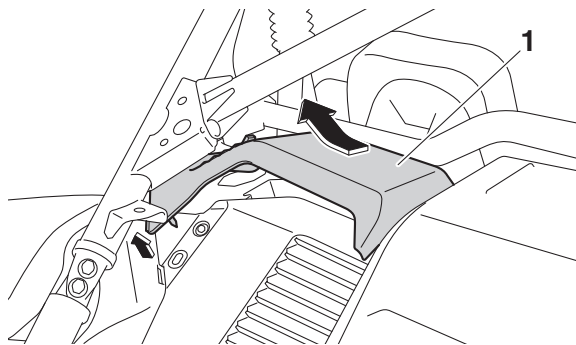

1. Cache C

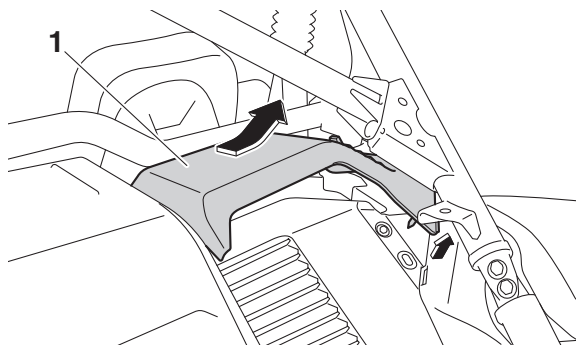

1. Cache D

Pour reposer un cache

1. Remettre le cache en place.

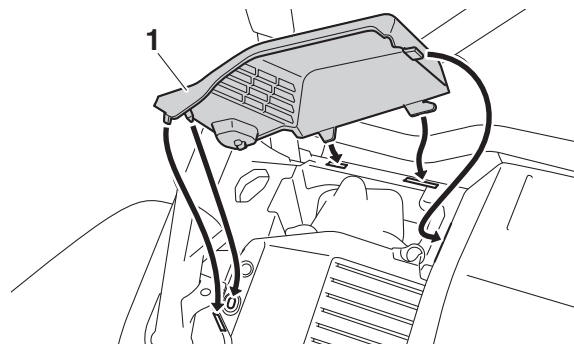

1. Cache C

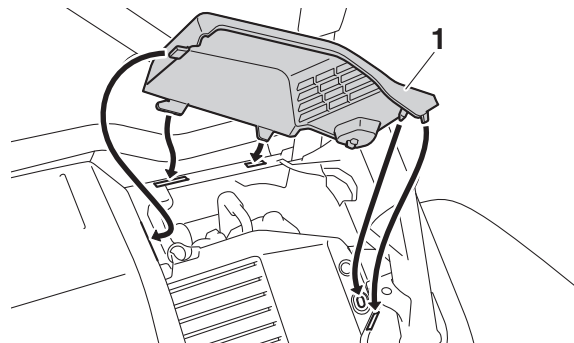

1. Cache D

2. Tourner le dispositif de verrouillage du cache d'1/4 de tour dans le sens inverse des aiguilles d'une montre, puis enfoncer la languette située sur le dispositif de verrouillage du cache de manière à ce qu'elle soit dirigée vers l'arrière.

FBU3543A

Huile moteur et filtre à huile

Contrôler le niveau d'huile moteur avant chaque départ. Il convient également de changer l'huile et de remplacer la cartouche du filtre à huile aux fréquences spécifiées dans le tableau des entretiens périodiques.

9

Huile moteur recommandée :

YAMALUBE

5W-30, 10W-30, 10W-40, 15W-40, 20W-40, 20W-50

Quantité d'huile :

Changement d'huile uniquement :

2.50 L (2.64 US qt, 2.20 Imp.qt)

Changement d'huile et remplacement du filtre :

2.70 L (2.85 US qt, 2.38 Imp.qt)

FCB03020

ATTENTION

- **Ne pas utiliser d'huile de grade diesel "CD" ou une huile de grade supérieur à celui spécifié. S'assurer également de ne pas utiliser une huile portant la désignation "ENERGY CONSERVING II" ou la même désignation avec un numéro plus élevé.**
- **S'assurer qu'aucun corps étranger ne pénètre dans le réservoir d'huile.**

Contrôle du niveau d'huile moteur

1. Stationner le véhicule sur une surface horizontale.
2. Déposer le cache D. (Voir page 9-12.)
3. Mettre le moteur en marche et le laisser chauffer jusqu'à une température de fonctionnement normale (la température de l'huile moteur doit atteindre 60 °C [140 °F]), puis laisser le moteur tourner au ralenti pendant au moins dix secondes avant d'arrêter le moteur.

N.B. _____

Si le moteur est froid, conduire le véhicule sur une petite distance ou le laisser tourner au ralenti pendant environ dix minutes avant de vérifier le niveau d'huile moteur.

4. Retirer le bouchon de remplissage du réservoir d'huile moteur et essuyer la jauge avec un chiffon propre.

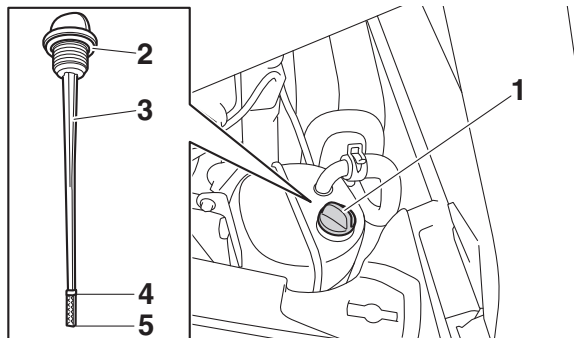

1. Bouchon de remplissage du réservoir de l'huile moteur
2. Joint torique
3. Jauge d'huile moteur
4. Repère de niveau maximum
5. Extrémité de la jauge d'huile moteur

5. Insérer la jauge, sans la visser, dans le réservoir d'huile, puis la retirer à nouveau et vérifier le niveau d'huile.
6. Si le niveau d'huile arrive sous l'extrémité de la jauge, ajouter de l'huile.

N.B. _____

Ajouter l'huile petit à petit afin de ne pas dépasser le repère de niveau maximum.

7. Contrôler l'état du joint torique et le remplacer s'il est abîmé.
8. Remettre le bouchon de remplissage d'huile moteur en place.
9. Reposer le cache.

Changement de l'huile moteur

1. Stationner le véhicule sur une surface horizontale.
2. Déposer le cache D. (Voir page 9-12.)
3. Retirer le couvercle du réservoir d'huile moteur après avoir retiré ses vis.

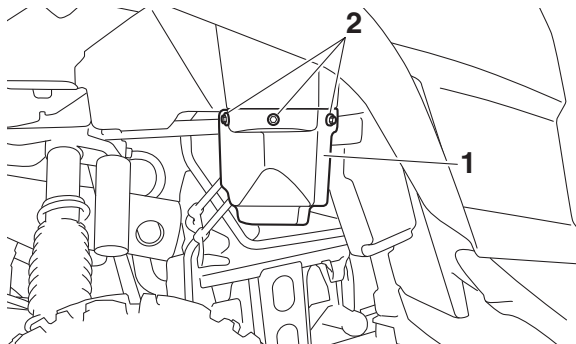

1. Couvercle du réservoir d'huile moteur

2. Vis

4. Mettre le moteur en marche et le faire chauffer pendant quelques minutes, puis le couper.

5. Retirer le bouchon de remplissage du réservoir d'huile moteur et le couvre-culasse.



1. Bouchon de remplissage du réservoir de l'huile moteur

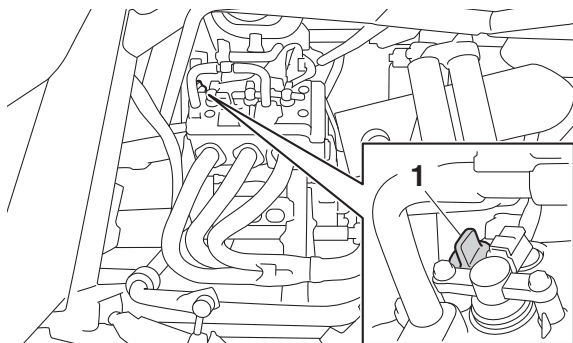

1. Bouchon de culasse

6. Placer un bac à vidange sous le réservoir d'huile afin d'y recueillir l'huile moteur usagée.
7. Retirer le boulon de vidange du réservoir d'huile et le joint usagé.

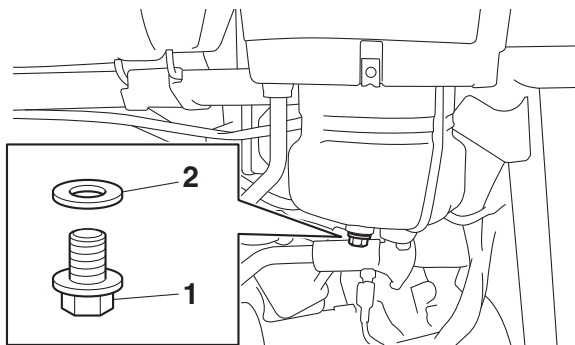

1. Boulon de vidange du réservoir d'huile moteur
2. Joint

8. Placer un bac à vidange sous le moteur afin d'y recueillir l'huile moteur usagée.
9. Déposer le boulon de vidange de l'huile moteur et le joint usagé.

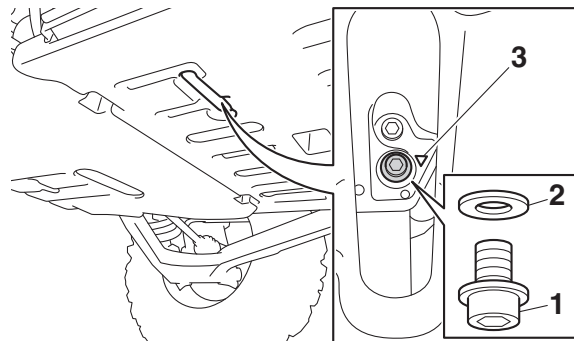

1. Boulon de vidange de l'huile moteur
2. Joint
3. Repère "▽"

N.B.

Un repère "▽" est poinçonné sur le carter moteur à côté du boulon de vidange de l'huile moteur.

10. Reposer le boulon de vidange de l'huile moteur et un joint neuf, le boulon de vidange du réservoir d'huile et un joint neuf, puis serrer les boulons aux couples spécifiés.

Couples de serrage :

Boulon de vidange de l'huile moteur :

10 N·m (1.0 kgf·m, 7.4 lb·ft)

Boulon de vidange du réservoir d'huile
moteur :

16 N·m (1.6 kgf·m, 12 lb·ft)

11. Ajouter 2.00 L (2.11 US qt, 1.76 Imp.qt)
d'huile moteur recommandée dans le ré-
servoir d'huile.

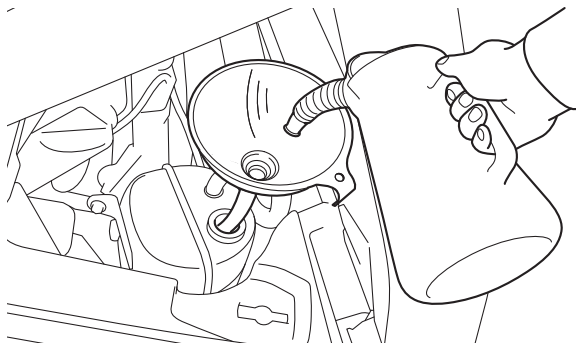

12. Contrôler l'état du joint torique et le rem-
placer s'il est abîmé.

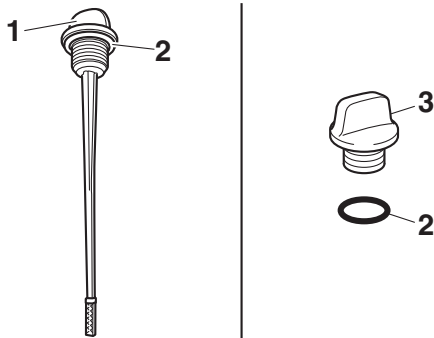

1. Bouchon de remplissage du réservoir de l'huile moteur
2. Joint torique
3. Bouchon de culasse

13. Reposer et serrer le bouchon de remplis-
sage du réservoir d'huile moteur et le
couvre-culasse.
14. Mettre le moteur en marche et le faire
chauffer pendant quelques minutes, puis
le couper.
15. Retirer le bouchon de remplissage du ré-
servoir d'huile moteur, puis ajouter une
quantité d'huile suffisante du type recom-
mandé jusqu'à ce que le niveau atteigne
le repère de niveau maximum de la jauge.

N.B.

Bien veiller à essuyer toute coulure d'huile après que le moteur et le système d'échappement ont refroidi.

16. Remettre le bouchon de remplissage d'huile moteur en place et le serrer.
17. Mettre le moteur en marche et le laisser tourner au ralenti pendant quelques minutes. Pendant ce temps, vérifier l'absence de fuites d'huile. Si des fuites d'huile sont détectées, couper le moteur et en rechercher la cause.
18. Couper le moteur, attendre au moins dix minutes, puis vérifier le niveau d'huile une dernière fois.
19. Reposer le couvercle du réservoir d'huile moteur et serrer ses vis.
20. Reposer le cache.

Changement de l'huile moteur et du filtre à huile

1. Stationner le véhicule sur une surface horizontale.
2. Desserrer les panneaux latéraux gauche et droit en retirant la vis comme illustré.

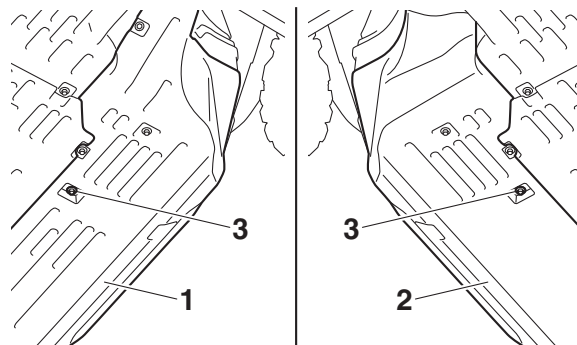

1. Cache gauche
2. Cache droit
3. Vis

3. Déposer le cache inférieur arrière après avoir retiré ses vis.

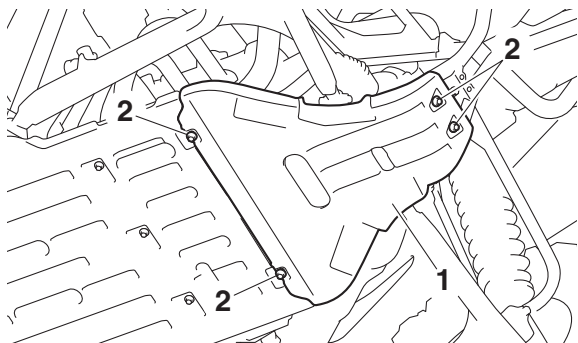

1. Cache inférieur arrière

2. Vis

4. Retirer les vis, puis faire glisser le cache inférieur central vers l'arrière pour le retirer.

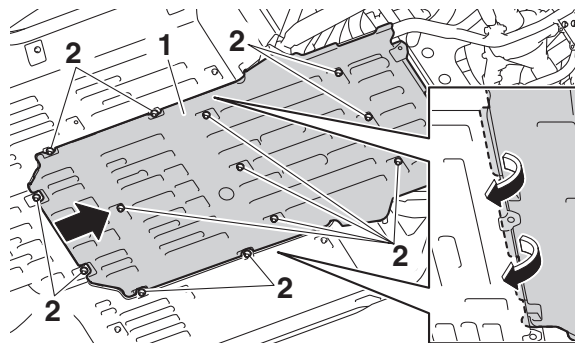

1. Cache inférieur central

2. Vis

5. Suivre les étapes 2-9 de la section "Remplacement de l'huile moteur" pour la procédure de vidange d'huile.
6. Déposer la cartouche du filtre à huile à l'aide d'une clé pour filtre à huile. Bien veiller à retirer le joint torique lors de la dépose de la cartouche du filtre à huile. Si le joint torique reste attaché au carter moteur, une fuite d'huile pourrait survenir.

N.B. _____
Des clés pour filtre à huile sont disponibles
chez les concessionnaires Yamaha.

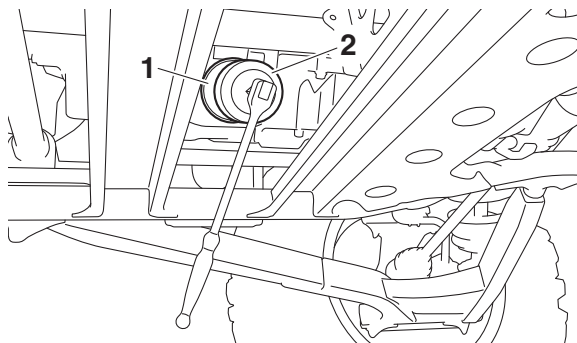

- 1. Cartouche du filtre à huile
- 2. Clé pour filtre à huile

7. Enduire le joint torique de la nouvelle cartouche du filtre à huile d'une fine couche d'huile moteur propre.

N.B. _____
S'assurer que le joint torique est bien logé
dans son siège.

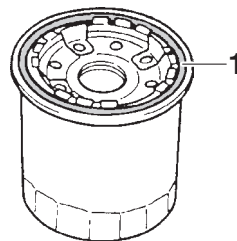

1. Joint torique

8. Mettre la cartouche du filtre à huile neuve en place, puis la serrer au couple spécifié.

Couple de serrage :

Cartouche du filtre à huile :

17 N·m (1.7 kgf·m, 13 lb·ft)

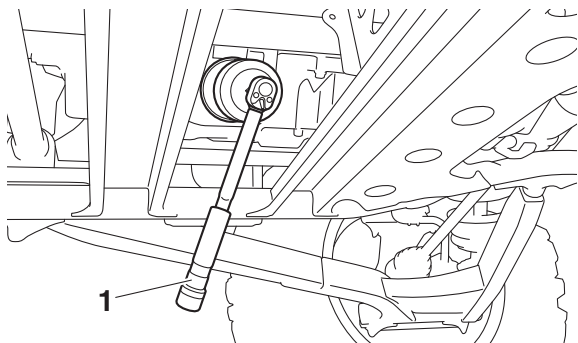

1. Clé dynamométrique

9. Suivre les étapes 10–20 de la section “Remplacement de l’huile moteur” pour la procédure de remplissage d’huile.
10. Remettre en place la partie avant du cache inférieur central en la faisant glisser comme illustré, puis accrocher les côtés gauche et droit du cache inférieur central.

9

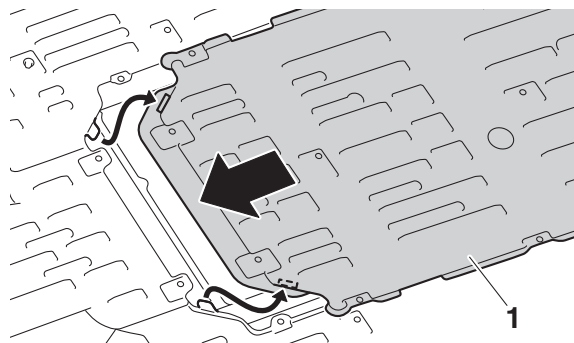

1. Cache inférieur central

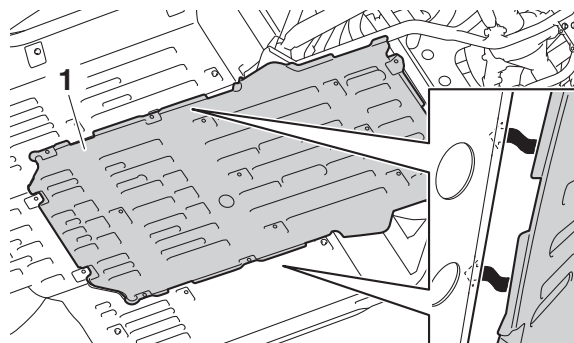

1. Cache inférieur central

11. Reposer les vis du cache inférieur central et les serrer au couple spécifié.

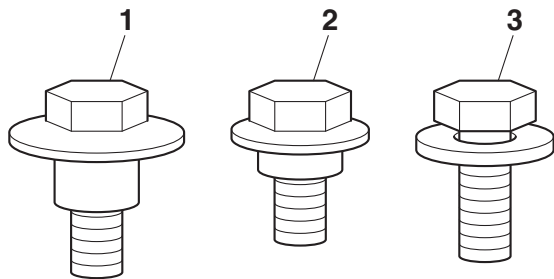

- 1. Boulon A
- 2. Boulon B
- 3. Boulon C

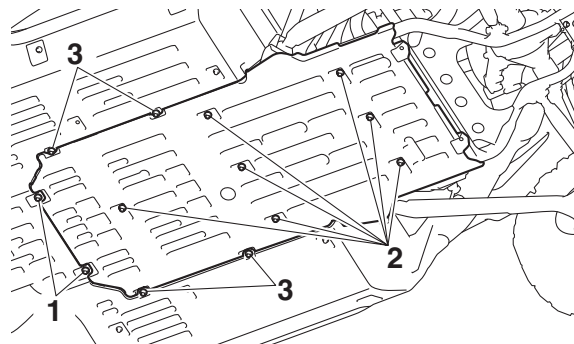

- 1. Boulon A
- 2. Boulon B
- 3. Boulon C

Couples de serrage :

Boulon A :

7 N·m (0.7 kgf·m, 5.2 lb·ft)

Boulon B :

7 N·m (0.7 kgf·m, 5.2 lb·ft)

Boulon C :

7 N·m (0.7 kgf·m, 5.2 lb·ft)

12. Reposer le cache inférieur arrière et le fixer à l'aide des vis, puis serrer ces dernières au couple spécifié.

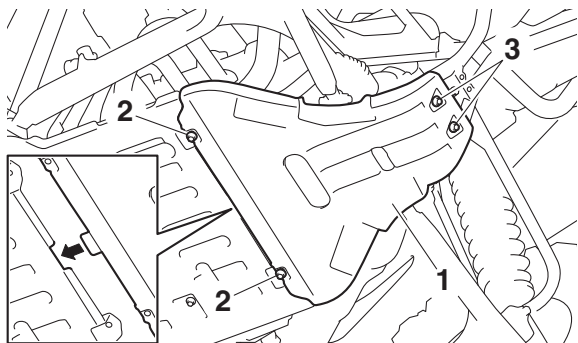

- 1. Cache inférieur arrière
- 2. Boulon A
- 3. Boulon B

Couples de serrage :

Boulon A :

7 N·m (0.7 kgf·m, 5.2 lb·ft)

Boulon B :

7 N·m (0.7 kgf·m, 5.2 lb·ft)

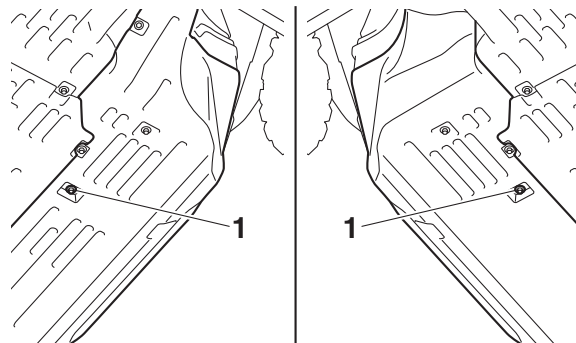

- 1. Boulon B

Couple de serrage :

Boulon B :

7 N·m (0.7 kgf·m, 5.2 lb·ft)

9

FBU38630

Pourquoi Yamalube

L'huile YAMALUBE est un produit YAMAHA d'origine, fruit de la passion et de la conviction des ingénieurs que l'huile est une composante moteur liquide importante. Nous formons des équipes spécialisées dans les domaines du génie mécanique, de la chimie, de l'électronique et des essais sur piste, afin

de leur faire concevoir à la fois le moteur et l'huile qu'il utilisera. Les huiles Yamalube bénéficient des qualités de l'huile de base et d'une proportion idéale d'additifs afin de garantir la conformité de l'huile finale à nos normes de rendement. Les huiles minérales, semi-synthétiques et synthétiques Yamalube ont, par conséquent, leurs propres caractères et valeurs. Grâce à l'expérience acquise par Yamaha au cours de nombreuses années consacrées à la recherche et au développement d'huile depuis les années 1960, l'huile Yamalube est le meilleur choix pour votre moteur Yamaha.



FBU35108

Huile de boîte de vitesses

Contrôler le niveau d'huile et remplacer l'huile de boîte de vitesses aux fréquences spécifiées dans le tableau des entretiens périodiques.

FCB02910

ATTENTION

Lors de la vérification ou du changement de l'huile de boîte de vitesses, s'assurer qu'aucun corps étranger ne pénètre dans la boîte de vitesses. Si nécessaire, nettoyer le bouchon de remplissage et autour.

Huile recommandée :

YAMALUBE

SAE 5W-30, 10W-30, 10W-40, 15W-40,
20W-40 ou 20W-50

Quantité d'huile :

1.50 L (1.59 US qt, 1.32 Imp.qt)

Contrôle du niveau d'huile de boîte de vitesses

1. Stationner le véhicule sur une surface de niveau.
2. Déposer le cache B. (Voir page 9-12.)
3. Retirer le bouchon de remplissage de la boîte de vitesses, essuyer la jauge d'huile, le remettre dans la boîte de vitesses (sans le visser), puis le retirer de nouveau.

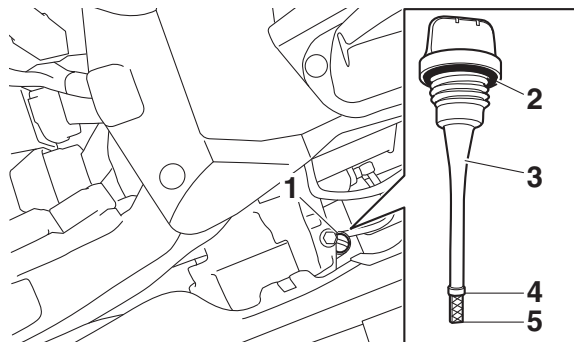

1. Bouchon de remplissage de l'huile de boîte de vitesses
2. Joint torique
3. Jauge
4. Repère de niveau maximum
5. Extrémité de la jauge

N.B.

Le niveau d'huile de boîte de vitesses doit se situer entre l'extrémité de la jauge d'huile et le repère de niveau maximum.

4. Si le niveau d'huile ne dépasse pas l'extrémité de la jauge, ajouter de l'huile.

N.B.

Ajouter une quantité suffisante pour atteindre le repère de niveau maximum, mais ne pas trop remplir.

5. Contrôler l'état du joint torique et le remplacer s'il est abîmé.
6. Remettre en place le bouchon de remplissage de la boîte de vitesses.
7. Remettre le cache en place.

Remplacement de l'huile de boîte de vitesses

1. Placer un bac récupérateur d'huile sous le carter de boîte de vitesses afin de recueillir l'huile usagée.
2. Retirer le bouchon de remplissage de la boîte de vitesses.
3. Retirer le boulon de vidange de la boîte de vitesses et le joint.

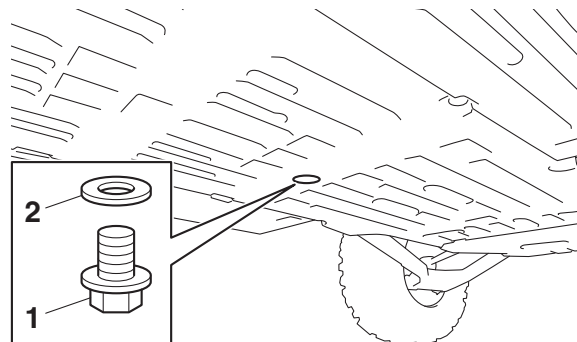

1. Boulon de vidange de la boîte de vitesses
2. Joint

N.B.

L'huile s'écoule dès que le boulon de vidange est desserré. Veiller à ne pas perdre le boulon.

4. Après avoir vidangé l'huile, reposer le boulon de vidange de la boîte de vitesses et un joint neuf.
5. Serrer le boulon de vidange au couple spécifié.

Couple de serrage :

Boulon de vidange de la boîte de vitesses :
20 N·m (2.0 kgf·m, 15 lb·ft)

6. Contrôler l'état du joint torique et le remplacer s'il est abîmé.
7. Remplir la boîte de vitesses de la quantité d'huile recommandée spécifiée.
8. Remettre en place le bouchon de remplissage de la boîte de vitesses.
9. Démarrer le moteur et le laisser tourner au ralenti tout en vérifiant l'absence de fuite d'huile.
10. Arrêter le moteur et vérifier le niveau d'huile une dernière fois.

9

FBU36054

Huile de couple conique arrière

Contrôler le niveau d'huile et remplacer l'huile de couple conique arrière aux fréquences spécifiées dans le tableau des entretiens périodiques.

FCB03590

ATTENTION

Lors de la vérification ou du changement de l'huile de couple conique arrière, s'assurer qu'aucun corps étranger ne pénètre dans le carter de couple conique. Au besoin, nettoyer le bouchon de remplissage de l'huile du couple conique arrière et autour.

Huile recommandée :

Huile pour engrenage hypoïde SAE 80
API GL-4

Quantité d'huile :

0.47 L (0.50 US qt, 0.41 Imp.qt)

N.B.

Si l'huile recommandée n'est pas disponible, il est possible d'utiliser à sa place de l'huile pour engrenages hypoïdes SAE 80W-90 API GL-4 ou GL-5.

Contrôle du niveau d'huile de couple conique arrière

1. Stationner le véhicule sur une surface de niveau.
2. Retirer le bouchon de remplissage de l'huile du couple conique arrière et son joint, puis contrôler le niveau d'huile dans le carter de couple conique arrière. L'huile doit arriver jusqu'au bord de l'orifice de remplissage.

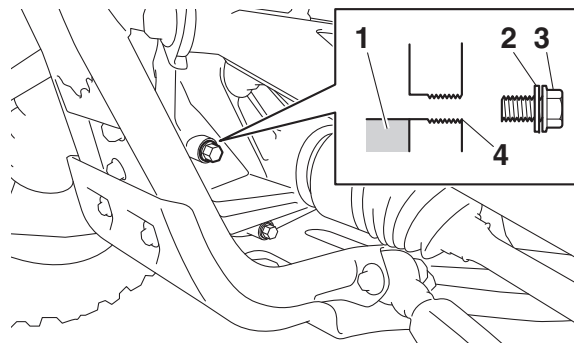

1. Huile de couple conique arrière
2. Joint
3. Boulon de remplissage de l'huile de couple conique arrière
4. Niveau d'huile correct

3. Si l'huile n'atteint pas le bord de l'orifice de remplissage, ajouter de l'huile moteur du type recommandé jusqu'au niveau spécifié.
4. Contrôler l'état du joint et le remplacer s'il est abîmé.
5. Remonter le bouchon de remplissage de l'huile et un joint neuf, puis serrer le bouchon au couple spécifié.

Couple de serrage :

Vis de remplissage de l'huile de couple conique arrière :

22 N·m (2.2 kgf·m, 16 lb·ft)

Changement de l'huile de couple conique

1. Stationner le véhicule sur une surface de niveau.
2. Placer un bac récupérateur d'huile sous le carter de couple conique arrière afin d'y recueillir l'huile vidangée.
3. Retirer le bouchon de remplissage de l'huile du couple conique arrière, le boulon de vidange du couple conique arrière et leur joint, puis vidanger l'huile.

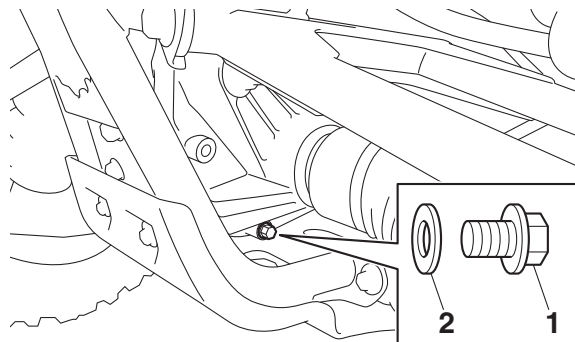

1. Boulon de vidange de l'huile de couple conique arrière

2. Joint

4. Remonter le boulon de vidange et un joint neuf, puis serrer le boulon au couple spécifié.

Couple de serrage :

Boulon de vidange d'huile de couple conique arrière :

22 N·m (2.2 kgf·m, 16 lb·ft)

5. Remplir avec de l'huile de couple conique arrière du type recommandé jusqu'au goulot de l'orifice de remplissage.

6. Contrôler l'état du joint du bouchon de remplissage et le remplacer s'il est abîmé.
7. Remonter le bouchon de remplissage de l'huile et un joint neuf, puis serrer le bouchon au couple spécifié.

Couple de serrage :

Vis de remplissage de l'huile de couple conique arrière :

22 N·m (2.2 kgf·m, 16 lb·ft)

8. Vérifier l'absence de fuite d'huile. Si une fuite est détectée, en rechercher la cause.

FBU36064

Huile de différentiel

Contrôler le niveau d'huile et remplacer l'huile de différentiel aux fréquences spécifiées dans le tableau des entretiens périodiques.

FCB03600

ATTENTION

Lors de la vérification ou du changement de l'huile de différentiel, s'assurer qu'aucun corps étranger ne pénètre dans le carter de différentiel. Au besoin, nettoyer le bouchon de remplissage de l'huile du différentiel et autour.

Huile recommandée :

Huile pour engrenage hypoïde SAE 80
API GL-4

Quantité d'huile :

0.18 L (0.19 US qt, 0.16 Imp.qt)

N.B.

Si l'huile recommandée n'est pas disponible, il est possible d'utiliser à sa place de l'huile pour engrenages hypoïdes SAE 80W-90 API GL-4 ou GL-5.

Contrôle du niveau d'huile de différentiel

1. Stationner le véhicule sur une surface de niveau.
2. Retirer le bouchon de remplissage d'huile de différentiel et son joint, puis vérifier le niveau d'huile. L'huile doit arriver jusqu'au bord de l'orifice de remplissage.

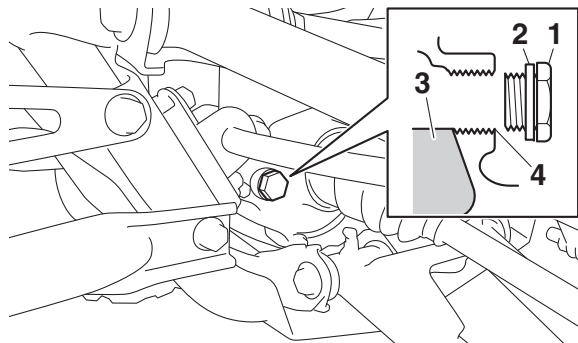

1. Boulon de remplissage de l'huile de différentiel
 2. Joint
 3. Huile de différentiel
 4. Niveau d'huile correct
3. Si le niveau est insuffisant, ajouter de l'huile du type recommandé jusqu'au niveau spécifié.

4. Contrôler l'état du joint et le remplacer s'il est abîmé.
5. Remonter le bouchon de remplissage d'huile de différentiel et un joint neuf, puis serrer le bouchon au couple spécifié.

Couple de serrage :

Vis de remplissage de l'huile de différentiel :
23 N·m (2.3 kgf·m, 17 lb·ft)

Vidange de l'huile de différentiel

1. Stationner le véhicule sur une surface de niveau.
2. Placer un bac récupérateur d'huile sous le carter de différentiel afin d'y recueillir l'huile vidangée.
3. Retirer le bouchon de remplissage d'huile de différentiel, le boulon de vidange de l'huile de différentiel et leur joint, puis vider l'huile.

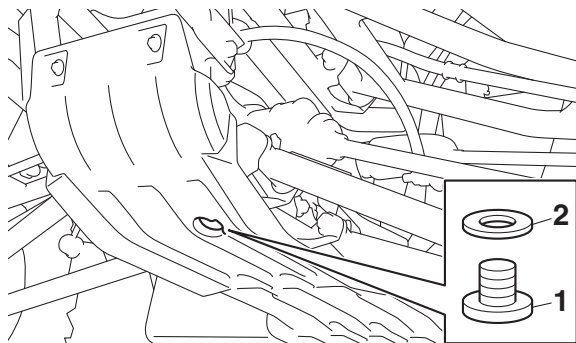

1. Boulon de vidange de l'huile de différentiel

2. Joint

4. Remonter le boulon de vidange de l'huile de différentiel et un joint neuf, puis serrer le boulon au couple spécifié.

Couple de serrage :

Boulon de vidange de l'huile de différentiel :
9.8 N·m (0.98 kgf·m, 7.2 lb·ft)

5. Remplir le carter de différentiel de l'huile recommandée.

6. Contrôler l'état du joint du bouchon de remplissage et le remplacer s'il est abîmé.
7. Remonter le bouchon de remplissage d'huile de différentiel et un joint neuf, puis serrer le bouchon au couple spécifié.

Couple de serrage :

Vis de remplissage de l'huile de différentiel :
23 N·m (2.3 kgf·m, 17 lb·ft)

8. Vérifier l'absence de fuite d'huile. Si une fuite est détectée, en rechercher la cause.

FBU35112

Liquide de refroidissement

Le niveau de liquide de refroidissement doit être contrôlé régulièrement. En outre, le liquide de refroidissement doit être remplacé aux fréquences spécifiées dans le tableau des entretiens périodiques.

Liquide de refroidissement recommandé :

Liquide de refroidissement YAMALUBE

Quantité de liquide de refroidissement :

Vase d'expansion (jusqu'au niveau maximal) :

0.56 L (0.59 US qt, 0.49 Imp.qt)

Radiateur (circuit complet) :

3.78 L (4.00 US qt, 3.33 Imp.qt)

N.B.

Si l'on ne dispose pas de liquide de refroidissement Yamaha d'origine, utiliser un antigel à l'éthylène glycol contenant des inhibiteurs de corrosion pour moteurs en aluminium et le mélanger à de l'eau distillée dans un rapport de 1 : 1.

9

FCB02190

ATTENTION

Mélanger l'antigel exclusivement avec de l'eau distillée. Pour se dépanner, on peut toutefois utiliser de l'eau douce à la place

d'eau distillée. Ne pas utiliser d'eau dure ni salée qui risquerait d'endommager le moteur.

Contrôle du niveau du liquide de refroidissement

1. Stationner le véhicule sur une surface de niveau.
2. Attendre que le moteur refroidisse afin d'obtenir un relevé correct.
3. Vérifier le niveau de liquide de refroidissement dans le vase d'expansion.

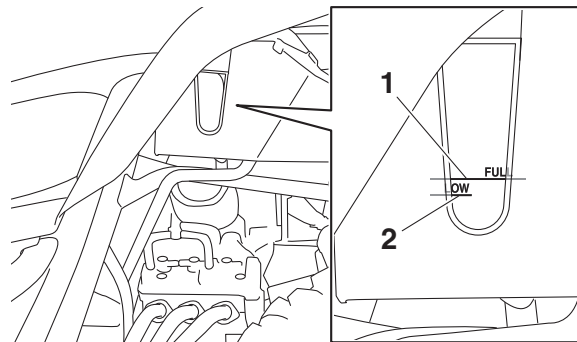

1. Repère de niveau maximum
2. Repère de niveau minimum

4. Si le niveau de liquide de refroidissement se trouve à la hauteur du repère de niveau minimum ou en dessous, retirer le cache C. (Voir page 9-12.)
5. Déposer le bouchon du vase d'expansion, ajouter du liquide de refroidissement jusqu'au repère de niveau maximum, puis reposer le bouchon.
ATTENTION : Si l'on ne peut se procurer du liquide de refroidissement, utiliser de l'eau distillée ou de l'eau du robinet douce. Ne pas utiliser d'eau dure ou salée, car cela est préjudiciable au moteur. Si l'on a utilisé de l'eau au lieu de liquide de refroidissement, il faut la remplacer par du liquide de refroidissement dès que possible afin de protéger le circuit de refroidissement du gel et de la corrosion. Si on a ajouté de l'eau au liquide de refroidissement, il convient de faire contrôler le plus rapidement possible le taux d'antigel par

un concessionnaire Yamaha, afin de rendre toutes ses propriétés au liquide de refroidissement. [FCB01012]

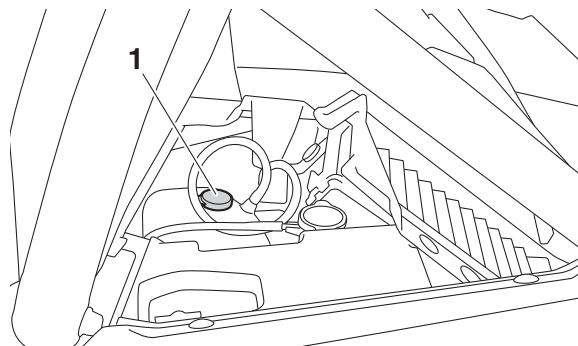

1. Bouchon du vase d'expansion

6. Remettre le cache en place lorsque l'entretien du véhicule est terminé.

Remplacement du liquide de refroidissement

Le liquide de refroidissement doit être remplacé aux fréquences spécifiées dans le tableau des entretiens périodiques. Faire remplacer le liquide de refroidissement par un concessionnaire
Yamaha.

AVERTISSEMENT ! Ne jamais essayer de retirer le bouchon du radiateur lorsque le moteur est chaud. [FWB04250]

FBU32400

Soufflets de demi-arbre de roue

S'assurer que les soufflets de demi-arbre de roue ne sont ni troués ni déchirés.

En cas d'endommagement, les faire remplacer par un concessionnaire Yamaha.

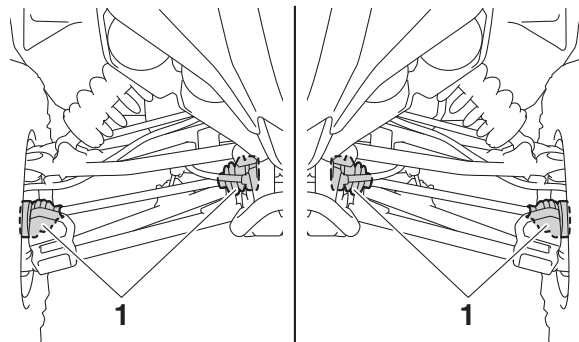

1. Soufflet de demi-arbre avant

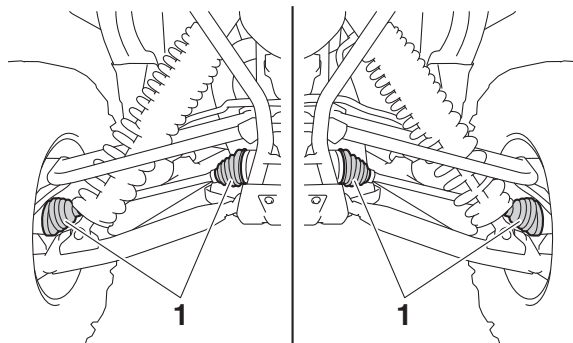

1. Soufflet de demi-arbre arrière

FBU35121

Vérification des bougies d'allumage

La bougie est une pièce importante du moteur qui doit être vérifiée périodiquement, de préférence par un concessionnaire Yamaha. Étant donné que la chaleur et les dépôts provoquent la lente érosion des bougies, celles-ci doivent être démontées et contrôlées conformément au tableau d'entretien périodique du système de contrôle des émissions. En outre, l'état des bougies peut parfois révéler l'état du moteur.

La porcelaine autour de l'électrode centrale de chaque bougie doit être de couleur brun moyen à clair (la couleur idéale lorsque le véhicule est utilisé normalement), et toutes les bougies installées dans le moteur doivent avoir une couleur similaire. Si une bougie a une couleur nettement différente, il est possible que le moteur fonctionne de manière inappropriée. Ne pas tenter de diagnostiquer soi-même les problèmes. Faire contrôler le véhicule par un concessionnaire Yamaha. Si une bougie montre des signes d'érosion de l'électrode, un dépôt carbonneux excessif ou d'autres dépôts, elle doit être remplacée.

Bougie spécifiée :
NGK/CR9EB

Avant d'installer une bougie, l'écartement des électrodes doit être mesuré avec une jauge d'épaisseur et, si nécessaire, ajusté selon la spécification.

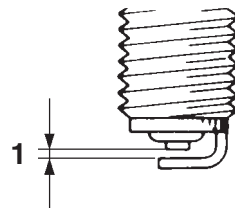

1. Écartement des électrodes

Écartement des électrodes :
0.7–0.8 mm (0.028–0.031 in)

Nettoyer la surface du joint de la bougie et ses plans de joint, puis nettoyer soigneusement les filets de bougie.

Couple de serrage :
Bougie :
13 N·m (1.3 kgf·m, 9.6 lb·ft)

N.B. _____

En cas de montage d'une bougie sans clé dynamométrique, il convient de serrer de 1/4–1/2 tour supplémentaire après le serrage à la main. Toutefois, il faudra serrer la bougie au couple spécifié dès que possible.

FCB02900

ATTENTION

N'utiliser aucun outil pour déposer ou reposer le capuchon de bougie, dans le cas contraire, le coupleur de la bobine d'allumage risque d'être endommagé. La dépose du capuchon de bougie peut se révéler difficile étant donné que le joint en caoutchouc est bien ajusté sur l'extrémité du capuchon. Pour déposer le capuchon de bougie, il suffit de le tourner dans un sens puis dans l'autre tout en le tirant pour l'extraire ; pour le reposer, le tourner dans un sens puis dans l'autre tout en l'enfonçant.

FBU38320

Entretien du filtre à air

Ce modèle est équipé de deux filtres à air, un filtre à air primaire de type mousse et un filtre à air secondaire de type papier.

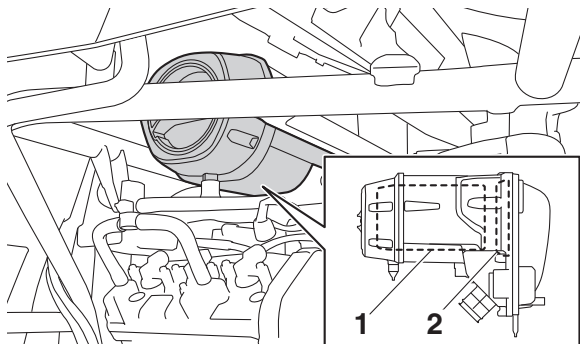

1. Filtre à air primaire
2. Filtre à air secondaire

Le filtre à air primaire est facilement accessible et doit être nettoyé et lubrifié tous les 300–600 km (200–400 mi).

Le filtre à air secondaire est plus difficile d'accès ; il ne peut pas être nettoyé et doit être remplacé par un concessionnaire Yamaha tous les 2000–5000 km (1200–3000 mi).

N.B.

Intervenir plus fréquemment sur les filtres à air en cas de conduite dans un environnement humide ou poussiéreux.

Lors de chaque entretien du filtre à air :

- s'assurer que l'admission d'air n'est pas obstruée et vérifier que le boîtier du filtre à air ne contient pas de saletés et de corps étrangers.
- vérifier que le boîtier du filtre à air et les flexibles ne contiennent pas de saletés ou d'eau et les nettoyer si nécessaire.
- vérifier que les joints du boîtier de filtre à air et les joints en caoutchouc partant du papillon ou y conduisant sont étanches et correctement ajustés.

- resserrer tous ces éléments pour éviter que de l'air non filtré ne pénètre dans le moteur.

FCB02270

ATTENTION

Ne jamais faire tourner le moteur sans son élément de filtre à air. L'entrée d'air non filtré userait prématurément le moteur et pourrait l'endommager. En outre, cela risquerait d'endommager le système d'injection de carburant, de réduire les performances du moteur et d'entraîner une surchauffe.

Nettoyer le filtre à air primaire de la manière suivante.

1. Retirer le couvercle du boîtier de filtre à air en tournant son mécanisme de verrouillage dans le sens inverse des aiguilles d'une montre.

N.B. _____
Vous assurer que le repère du mécanisme de verrouillage est aligné avec le repère d'ouverture du couvercle du boîtier de filtre à air.

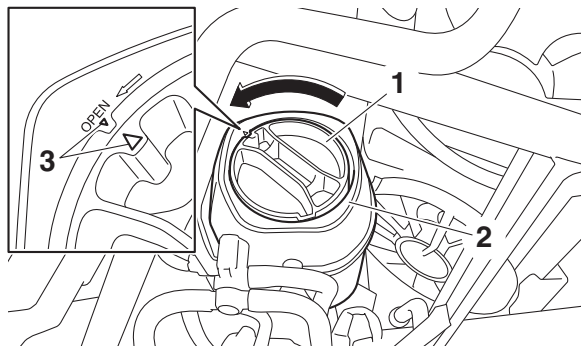

9

1. Serrure du couvercle du boîtier de filtre à air
 2. Couvercle du boîtier de filtre à air
 3. Repère d'alignement
2. Retirer le filtre à air en mousse.

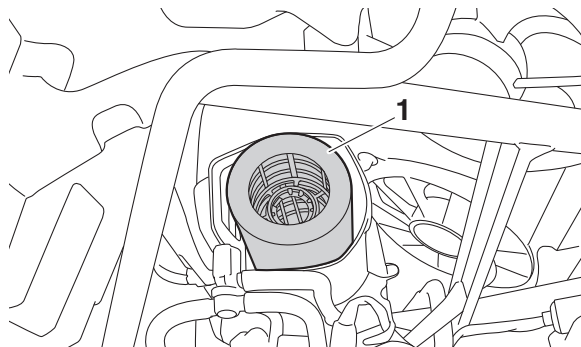

1. Filtre à air en mousse
3. Retirer l'élément du filtre à air en mousse de son cadre.

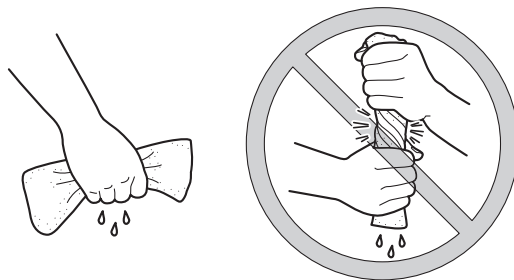
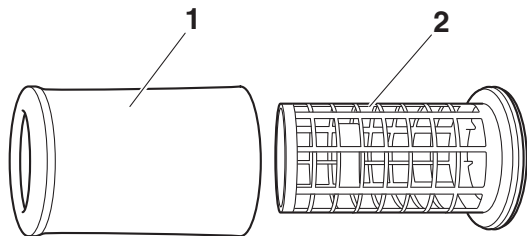

1. Élément du filtre à air en mousse
2. Cadre du filtre à air

4. Nettoyer l'élément en mousse à fond dans du dissolvant tout en procédant avec douceur. **AVERTISSEMENT ! Le nettoyage de l'élément du filtre à air avec de l'essence ou d'autres dissolvants inflammables peut provoquer un incendie ou une explosion et entraîner des blessures graves.** [FWB03360]
5. Essorer l'excédent de dissolvant. **ATTENTION : Presser la mousse tout en veillant à ne pas la tordre.** [FCB02970]

6. Nettoyer l'élément en mousse dans de l'eau savonneuse chaude afin d'éliminer le reste de dissolvant, puis rincer abondamment à l'eau claire.
7. Essorer l'excédent d'eau. **ATTENTION : Presser la mousse tout en veillant à ne pas la tordre.** [FCB02970]
8. Laisser le filtre à air en mousse sécher complètement. Vérifier la présence de trace d'usure et de détériorations, et remplacer en cas de dommages ou d'usure importante.

9. Lubrifier généreusement l'élément en mousse avec de l'huile Yamalube pour élément de filtre à air en mousse (ou une autre huile pour mousse de bonne qualité, ne pas utiliser d'aérosol). L'élément en mousse du filtre à air doit être imbibé d'huile, mais sans dégoutter.
10. Remettre l'élément du filtre à air dans son cadre.
11. Remettre le filtre à air en place.
12. Installer le couvercle du boîtier de filtre à air et le verrouiller en faisant tourner le verrou dans le sens des aiguilles d'une montre.

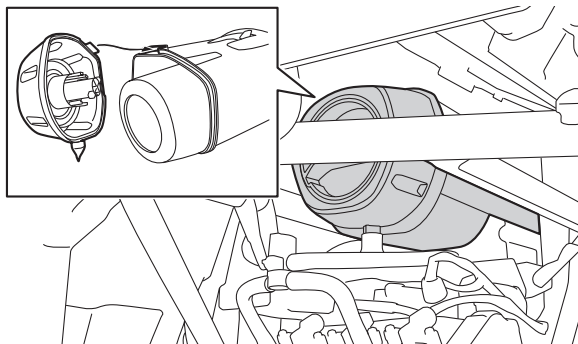

N.B. _____
Assurez-vous que le repère du mécanisme de verrouillage du couvercle est aligné avec le repère de fermeture du couvercle du boîtier de filtre à air.

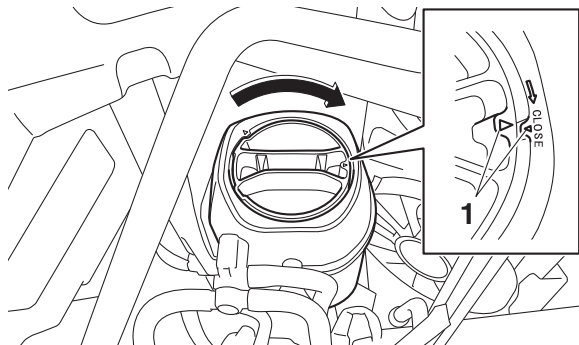

1. Repère d'alignement

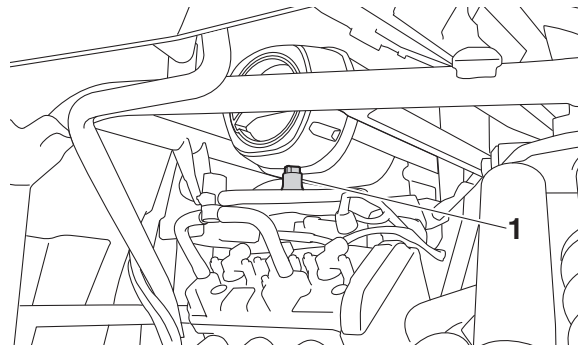

1. Tube de vidange du boîtier de filtre à air

FBU35130

Nettoyage des tubes de vidange du boîtier de filtre à air

Un tube de vidange est installé de part et d'autre du boîtier de filtre à air. Si de la poussière ou de l'eau s'accumule dans un tube, le vider et nettoyer l'élément, ainsi que le boîtier de filtre à air.

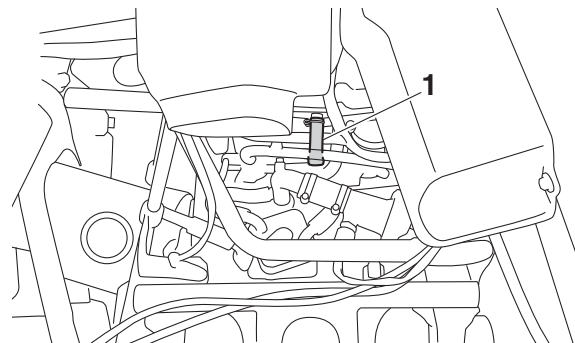

1. Tube de vidange du boîtier de filtre à air

Nettoyage du pare-étincelles

FWB03370

⚠ AVERTISSEMENT

Un échappement chaud peut provoquer des brûlures. Afin d'éviter tout risque de brûlure ou d'incendie, couper le moteur et attendre que l'échappement soit froid avant de nettoyer le pare-étincelles. Ne pas mettre le moteur en marche pendant le nettoyage du système d'échappement.

1. Déposer le capot du tube d'échappement arrière après avoir retiré les boulons.

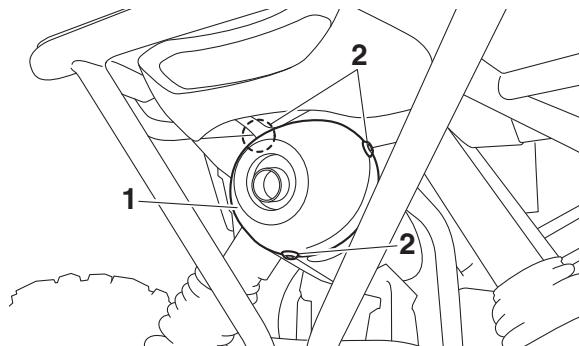

1. Couvercle de chicane
 2. Boulon du capot du tube d'échappement arrière
2. Retirer les vis du tube d'échappement arrière.

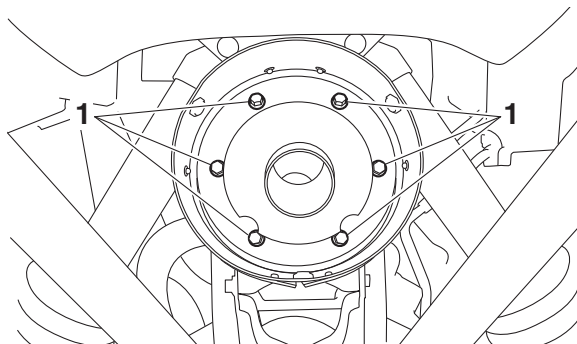

1. Vis de tube d'échappement arrière

3. Retirer le tube d'échappement arrière du pot d'échappement, puis retirer le joint.
4. Tapoter quelque peu le tube d'échappement arrière, puis éliminer la calamine de sa portion pare-étincelles, ainsi que de la surface interne du logement du pot d'échappement à l'aide d'une brosse métallique.

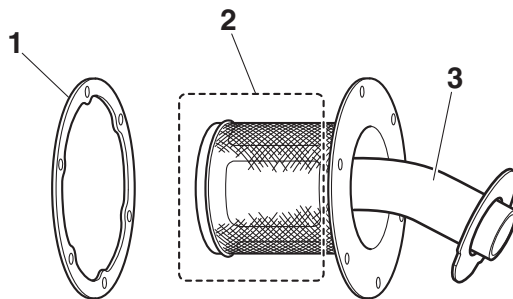

1. Joint
2. Pare-étincelles
3. Chicane

5. Mettre le joint en place, puis insérer le tube d'échappement arrière dans le pot d'échappement et aligner les orifices des boulons.
6. Remonter les boulons du tube d'échappement arrière et les serrer au couple spécifié.

Couple de serrage :

Vis de tube d'échappement arrière :

10 N·m (1.0 kgf·m, 7.4 lb·ft)

7. Mettre le capot du tube d'échappement arrière en place.
8. Remonter les boulons du capot du tube d'échappement arrière et les serrer au couple spécifié.

Couple de serrage :

Boulon du capot du tube d'échappement arrière :

8 N·m (0.8 kgf·m, 5.9 lb·ft)

FBU32460

Jeu de soupape

L'usure augmente progressivement le jeu des soupapes, ce qui dérègle l'alimentation en carburant/air et génère un bruit de moteur anormal. Il convient donc de vérifier régulièrement le jeu des soupapes. Ce réglage doit être effectué par un mécanicien Yamaha.

9

FBU32470

Freins

Le remplacement des éléments du frein doit être effectué par un mécanicien de formation. L'entretien des freins doit être confié à un concessionnaire Yamaha.

FWB02572



Il est dangereux de rouler avec des freins mal réglés ou entretenus, car ceux-ci pourraient lâcher et être la cause d'un accident.

FBU35150

Contrôle des plaquettes de frein avant et arrière

Vérifier l'absence d'endommagement sur chaque plaquette de frein et mesurer l'épaisseur de la garniture. Si une plaquette de frein est endommagée ou si l'épaisseur de la garniture est inférieure à 1.0 mm (0.04 in), faire remplacer la paire de plaquettes par un concessionnaire Yamaha.

Pour effectuer le contrôle des plaquettes de frein, il est nécessaire de déposer les roues. (Voir les explications relatives à la dépose et à la mise en place des roues aux pages 9-61, 9-63.)

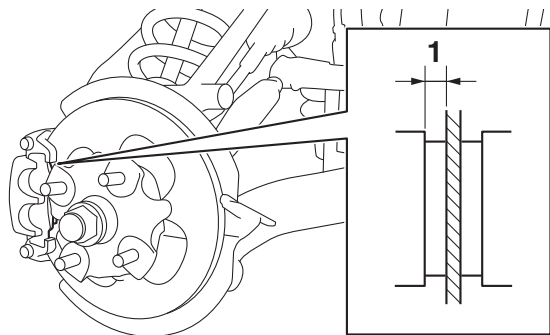

1. Épaisseur de garniture

FBU32490

Contrôle des plaquettes du frein de stationnement

Sur chaque plaquette de frein figure une rainure d'indication d'usure. Ces rainures permettent de contrôler l'usure des plaquettes sans devoir démonter le frein. Si une pla-

quette de frein est usée au point que ses rainures ont presque disparu, faire remplacer la paire de plaquettes par un concessionnaire Yamaha.

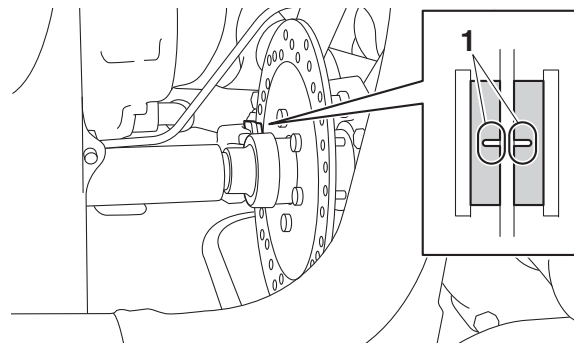

1. Rainure d'indication d'usure de plaquette du frein de stationnement

FBU36610

Vérification des niveaux des liquides de frein et d'embrayage YCC-S

Avant de démarrer, s'assurer que le niveau des liquides de frein et d'embrayage YCC-S se trouve au-dessus des repères de niveau minimum. Si nécessaire, rajouter du liquide.

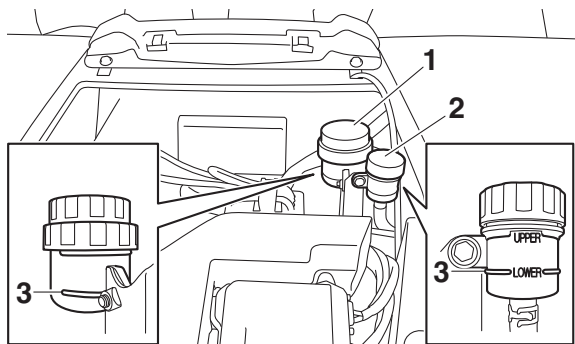

1. Réservoir de liquide de frein
2. Réservoir du liquide d'embrayage YCC-S
3. Repère de niveau minimum

N.B.

- Les réservoirs des liquides de frein et d'embrayage YCC-S se situent sous le capot (page 9-12).
- Pour une lecture précise, s'assurer que le véhicule est stationné sur une surface plane.

Liquide spécifié pour les systèmes de frein et d'embrayage YCC-S :
Liquide de frein DOT 4

FWB04160

AVERTISSEMENT

Un mauvais entretien peut réduire la puissance de freinage ou gêner le bon fonctionnement de l'embrayage YCC-S. Respecter les précautions suivantes :

- **Quand le niveau du liquide de frein ou d'embrayage YCC-S est trop bas, de l'air risque de pénétrer dans le circuit de freinage ou d'embrayage YCC-S, ce qui pourrait réduire son efficacité.**
- **Nettoyer les bouchons de remplissage avant la dépose. Utiliser uniquement du liquide de frein de type DOT 4 provenant d'un contenant hermétiquement fermé.**
- **Utiliser uniquement le liquide de frein spécifié. Tout autre liquide de frein pourrait détériorer les joints en caoutchouc et provoquer une fuite.**

- **Toujours faire l'appoint avec du liquide de frein de même type. Ajouter un autre liquide de frein qu'un liquide de type DOT 4 pourrait provoquer une réaction chimique dangereuse.**
- **Veiller à ne pas laisser entrer d'eau ni de poussière dans le réservoir du liquide de frein ou d'embrayage YCC-S. En effet, l'eau abaisserait nettement le point d'ébullition du liquide et cela risque de provoquer un bouchon de vapeur.**

FCB01161

ATTENTION

Le liquide de frein risque d'endommager les surfaces peintes et les pièces en plastique. Toujours essuyer soigneusement toute trace de liquide renversé.

Il est normal que le niveau du liquide de frein diminue graduellement avec l'usure des plaquettes de frein. Un niveau de liquide de frein bas peut indiquer une usure des plaquettes de frein ou une fuite du circuit de freinage. En

conséquence, s'assurer de contrôler l'usure des plaquettes de frein et l'absence de fuite au niveau du circuit de freinage. Un niveau de liquide d'embrayage YCC-S bas peut indiquer une fuite du système d'embrayage YCC-S ; par conséquent, vérifier impérativement les fuites éventuelles du système d'embrayage YCC-S. Si le niveau du liquide de frein ou d'embrayage YCC-S baisse brusquement, faire immédiatement contrôler et réparer le circuit de freinage par un concessionnaire Yamaha avant toute nouvelle utilisation.

FBU36550

Remplacement du liquide de frein et du liquide d'embrayage YCC-S

Le changement du liquide de frein doit obligatoirement être confié à un concessionnaire Yamaha. Confier le remplacement des composants suivants à un concessionnaire Yamaha lors d'un entretien périodique ou s'ils sont endommagés ou s'ils fuient.

- Remplacer les joints en caoutchouc tous les deux ans.
- Remplacer les durites de frein et d'embrayage YCC-S tous les quatre ans.

FBU36540

Embrayage YCC-S

Ce modèle est équipé d'un embrayage hydraulique, par conséquent, il est nécessaire de contrôler le niveau de liquide d'embrayage YCC-S et de vérifier l'absence de fuites au niveau du circuit hydraulique avant chaque trajet. Si les disques d'embrayage YCC-S s'usent, le changement de rapport est plus difficile ou l'embrayage patine et l'accélération est alors faible. Si l'un des cas ci-dessus se produit, faire contrôler l'embrayage YCC-S par un concessionnaire Yamaha.

9

FBU32531

Vérification de la pédale de frein

Faire contrôler les freins par un concessionnaire Yamaha aux fréquences spécifiées dans le tableau des entretiens périodiques. Il

ne peut y avoir de jeu au niveau de la pédale de frein. Les freins doivent fonctionner sans à-coups et ne présenter aucun frottement. En cas de sensation molle ou spongieuse au niveau des freins, cela indique la présence d'air dans le système de freinage. Faire vérifier le système de freinage par un concessionnaire Yamaha si nécessaire.

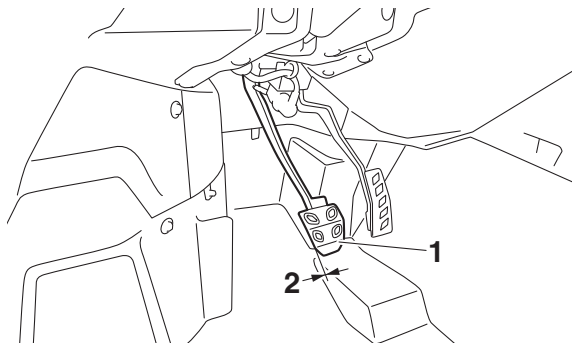

1. Pédale de frein
2. Absence de garde à la pédale de frein

Vérification de la pédale d'accélérateur

La pédale d'accélérateur doit fonctionner aisément et revenir en place lorsqu'elle est relâchée. Si la pédale présente un jeu en dehors des spécifications, demander à un concessionnaire Yamaha de régler ou de remplacer le câble des gaz.

Jeu dans la pédale d'accélérateur :
10.0-25.0 mm (0.39-0.98 in)

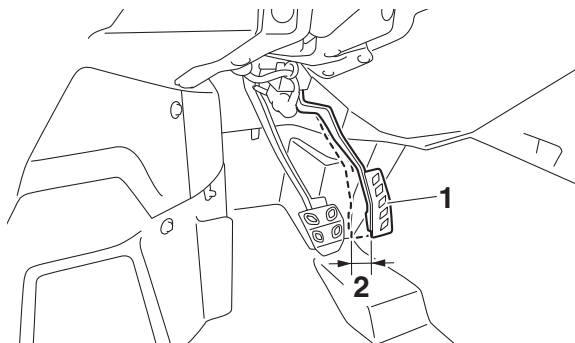

1. Pédale d'accélérateur
2. Jeu dans la pédale d'accélérateur

Réglage de la garde du levier de frein de stationnement

Contrôler régulièrement la garde du levier du frein de stationnement et la régler quand nécessaire.

1. Engager la boîte de vitesses sur le premier rapport.
2. Contrôler la garde du levier de frein de stationnement. La garde maximale correspond à un cran du levier du frein de stationnement. Si nécessaire, régler le jeu comme expliqué ci-après.

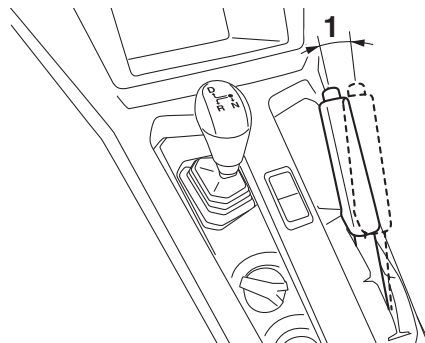

1. Garde du levier de frein

3. Déposer le cache B. (Voir à la page 9-12.)
4. Relâcher le levier de frein de stationnement.
5. Faire glisser le cache en caoutchouc du câble de frein de stationnement vers l'arrière.
6. Desserrer le contre-écrou.

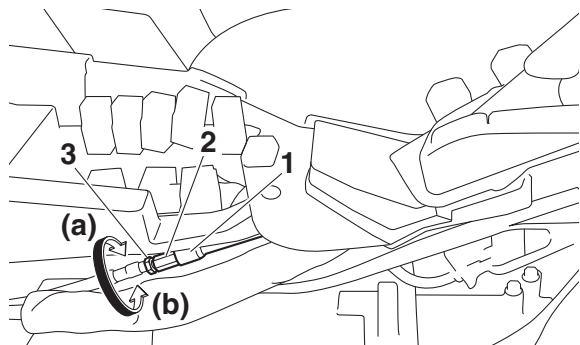

1. Cache en caoutchouc
2. Écrou de réglage
3. Contre-écrou

7. Tourner l'écrou de réglage dans le sens (a) pour augmenter la garde ou dans le sens (b) pour la réduire.

8. Serrer le contre-écrou, puis faire glisser le cache en caoutchouc à sa place.
9. Remettre le cache en place.

FBU36620

Contacteur de feu stop

Le feu stop est actionné par la pédale de frein et il devrait s'allumer juste avant que le freinage ne fasse effet. Le contacteur de feu stop étant un composant du système YCC-S, il doit être réglé par un concessionnaire Yamaha qui a les connaissances et l'expérience professionnelles nécessaires.

FBU35930

Inspection des câbles et lubrification

FWB03380

⚠ AVERTISSEMENT

Des câbles endommagés risquent de limiter le contrôle, ce qui peut provoquer accident ou blessures. Contrôler fréquemment les câbles et les remplacer s'ils sont endommagés. Un câble de commande dont

la gaine est endommagée risque de rouiller. Les torons de câble pourraient également se briser ou se plier.

Lubrifier l'extrémité des câbles. Si le fonctionnement des câbles ne se fait pas en douceur, les faire remplacer par un concessionnaire Yamaha.

Lubrifiant recommandé :
Yamalube LubezAll (spray de lubrifiant synthétique au PTFE)

FBU36760

Lubrification de la pédale

Les pièces pivotantes du frein et des pédales d'accélérateur doivent être lubrifiées périodiquement pour éviter la rouille et assurer leur bon fonctionnement.

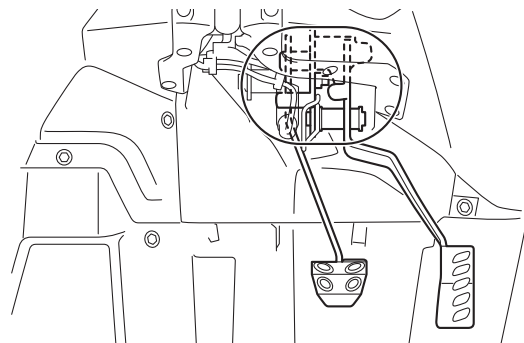

Lubrifiant recommandé :
Graisse à base de savon au lithium

FBU32583

Vérification des bagues de barre stabilisatrice

S'assurer que les bagues de barre stabilisatrice ne sont ni craquelées ni autrement endommagées aux fréquences spécifiées dans le tableau des entretiens périodiques. Faire régler les bagues de barre stabilisatrice par un concessionnaire Yamaha.

Avant

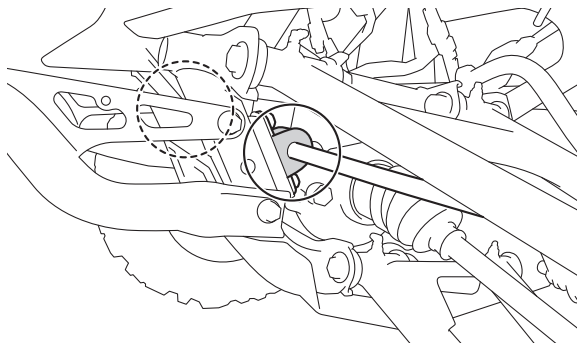

Arrière

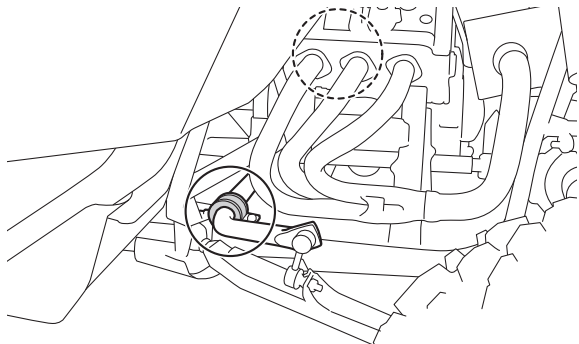

9

FBU35211

Lubrification du pivot des bras de suspension supérieur et inférieur (gauche et droit)

Lubrifier les pivots des bras de suspension supérieur et inférieur à l'aide d'un graisseur.

Avant

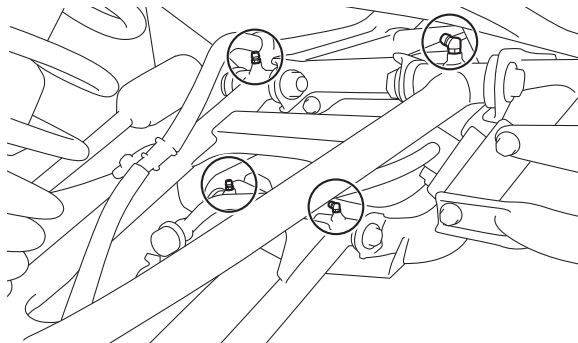

Arrière

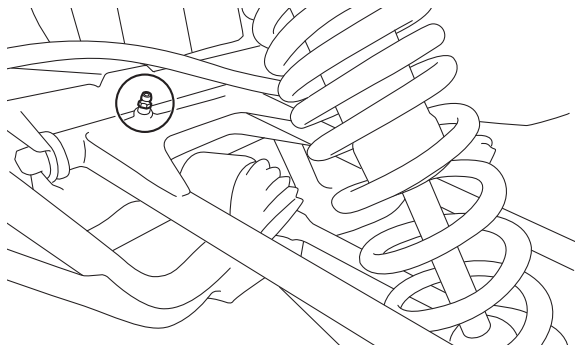

Lubrifiant recommandé :
Graisse à base de savon au lithium

FBU32590

Graissage du pivot des articulations arrières supérieures et inférieures (gauche et droite)

Lubrifier le pivot des articulations supérieures et inférieures à l'aide d'un graisseur.

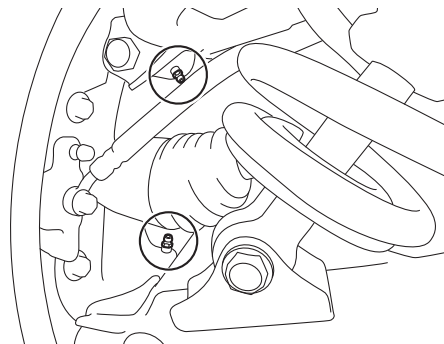

Lubrifiant recommandé :
Graisse à base de savon au lithium

FBU35220

Lubrification du joint de cardan de l'arbre de transmission

Lubrifier le joint de cardan de l'arbre de transmission à l'aide d'un graisseur.

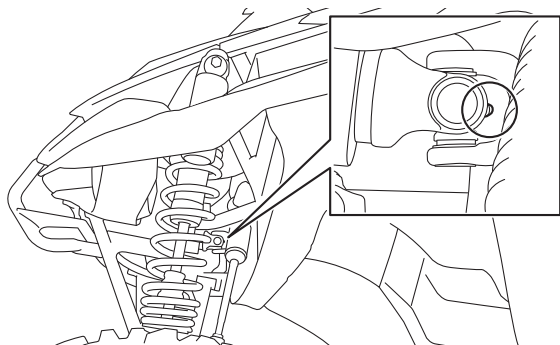

Lubrifiant recommandé :
Graisse à base de savon au lithium

FBU32600

Graissage de la colonne de direction

9 Graisser les points pivotants.

Lubrifiant recommandé :
Graisse à base de savon au lithium

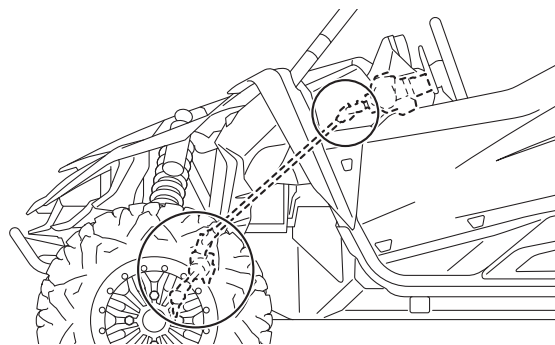

FBU32610

Dépose d'une roue

1. Desserrer les écrous de roue.
2. Surélever le véhicule et placer un support adéquat sous le cadre.
3. Retirer les écrous de la roue.
4. Déposer la roue.

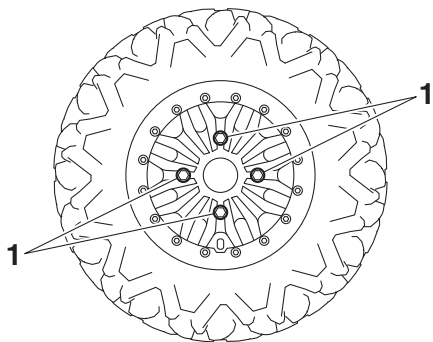

1. Écrou de roue

FBU35833

Contrôle et serrage du verrou de talon (modèles équipés)

Vérifier le verrou de talon aux fréquences spécifiés dans le tableau des entretiens périodiques et à chaque remplacement des pneus.

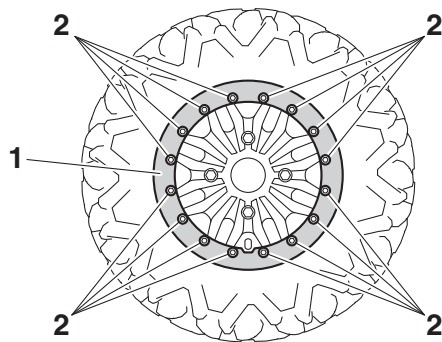

1. Verrou de talon

2. Vis

Serrer les boulons du verrou de talon au couple spécifié en procédant en croix.

Couple de serrage :

Boulons de verrou de talon :
37 N·m (3.7 kgf·m, 27 lb·ft)

FBU32620

Remplacement des pneus

Toujours utiliser les pneus de la taille et du type spécifiés dans ce manuel. Les pneus livrés avec le Yamaha YXZ1000R sont conçus

pour les capacités de performance du véhicule et de sorte à offrir la meilleure combinaison de maniabilité, de freinage et de confort. Il est préférable de remplacer les quatre pneus à la fois. Si ce n'est pas possible, il convient de remplacer les pneus par paires avant ou arrière par des pneus de même taille et type que ceux d'origine. Ne jamais remplacer uniquement un seul pneu.

FWB03390

AVERTISSEMENT

Le montage de pneus de type incorrect sur le Yamaha YXZ1000R peut réduire sa stabilité et sa maniabilité. Ceci pourrait entraîner une perte de contrôle du véhicule.

9

Les pneus mentionnés ci-dessous ont été approuvés par la Yamaha Motor Manufacturing Corporation of America pour ce modèle.

Pneu avant :

Taille :

29 x 9.00R-14NHS

Fabricant/modèle :

MAXXIS/M917 / BIGHORN

Pneu arrière :

Taille :

29 x 11.00R-14NHS

Fabricant/modèle :

MAXXIS/M918 / BIGHORN

FBU33090

Repose d'une roue

1. Poser la roue et les écrous.
2. Abaisser le véhicule afin que la roue repose sur le sol.
3. Serrer les écrous de roue au couple de serrage spécifié en procédant dans un ordre entrecroisé.

⚠️ AVERTISSEMENT

Ne pas inverser les jantes du Yamaha YXZ1000R en vue d'élargir la voie. La pose incorrecte des roues augmente le risque de leur défaillance et d'accidents.

Couples de serrage :

Écrou de roue avant :

95 N·m (9.5 kgf·m, 70 lb·ft)

Écrou de roue arrière :

95 N·m (9.5 kgf·m, 70 lb·ft)

Batterie

La batterie de ce véhicule est de type plomb-acide à régulation par soupape (VRLA) 12 volts. Il n'est pas nécessaire de contrôler le niveau d'électrolyte ni d'ajouter de l'eau distillée. Il convient toutefois de contrôler et de resserrer la connexion des câbles de batterie, et de nettoyer les bornes de batterie si elles sont corrodées. Si la batterie semble déchargée, la recharger dès que possible.

⚠️ AVERTISSEMENT

Éviter tout contact d'électrolyte avec la peau, les yeux ou les vêtements. Se protéger les yeux lors de travaux à proximité de batteries. Tenir hors de portée des enfants. L'acide sulfurique de l'électrolyte de batterie peut occasionner un empoisonnement et des brûlures graves. En cas de contact accidentel avec de l'électrolyte :

EXTERNE : rincer à l'eau.

INTERNE : boire beaucoup d'eau ou de lait. Avaler ensuite du lait de magnésie, un œuf battu ou de l'huile végétale. Consulter un médecin sans tarder.

YEUX : rincer à l'eau courante pendant 15 minutes et consulter rapidement un médecin.

⚠️ AVERTISSEMENT

Les batteries produisent des gaz explosifs. Si la batterie est utilisée ou rechargée dans un local fermé, assurer une bonne

ventilation. Tenir les batteries à l'écart d'étincelles, de flammes, de cigarettes et d'autres sources de chaleur.

Dépose de la batterie

1. Tourner la clé sur "○" (arrêt).
2. Déposer le cache A. (Voir page 9-12.)
3. Déposer la plaque de retenue de la batterie après avoir retiré les boulons.

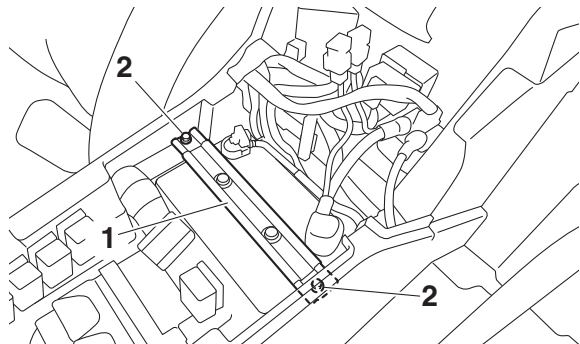

1. Plaque de fixation de la batterie
2. Vis

4. Débrancher d'abord le câble négatif de batterie, puis le câble positif en retirant leur vis. **ATTENTION : Avant de déposer la batterie, s'assurer d'avoir coupé le contact et d'avoir débranché le câble négatif avant le câble positif.**

[FCB01002]

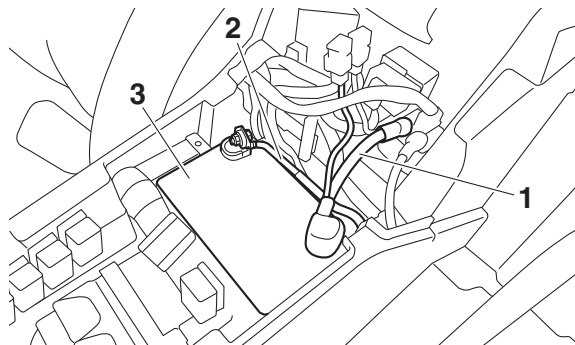

1. Câble positif de batterie (rouge)
2. Câble négatif de batterie (noir)
3. Batterie

5. Retirer la batterie de son logement.

Charge de la batterie

- La retirer du véhicule et vérifier la vitesse de charge recommandée indiquée sur la batterie.
- Sélectionner un chargeur adapté et respecter les consignes du fabricant, ou faire recharger la batterie par un concessionnaire Yamaha.
- Ne pas oublier qu'une batterie se décharge plus rapidement si le véhicule est équipé d'accessoires électriques.

FCB00933

ATTENTION

Recourir à un chargeur spécial pour charger une batterie de type plomb-acide à régulation par soupape (VRLA). L'utilisation d'un chargeur de batterie conventionnel endommagera la batterie.

Entreposage de la batterie

- Quand le véhicule est remisé pendant un mois ou plus, déposer la batterie, la recharger complètement et la ranger dans un endroit frais et sec.
- Quand la batterie est remisee pour plus de deux mois, il convient de la contrôler au moins une fois par mois et de la recharger quand nécessaire.

FCB00942

ATTENTION

- **Toujours veiller à ce que la batterie soit chargée. L'entreposage de la batterie déchargée pendant une période prolongée entraîne un endommagement irréversible de la batterie.**
 - **Ne pas entreposer la batterie dans un endroit extrêmement froid ou chaud [en dessous de 0 ou au-dessus de 30 °C (90 °F)].**
-

Repose de la batterie

N.B. _____
S'assurer que la batterie est chargée au maximum.

1. Remettre la batterie dans son logement.
2. Brancher d'abord le câble positif de batterie, puis le câble négatif en reposant leur vis. **ATTENTION : Lors de la repose de la batterie, s'assurer que le contact est coupé et de brancher d'abord le câble positif, puis le câble négatif.**

[FCB01111]

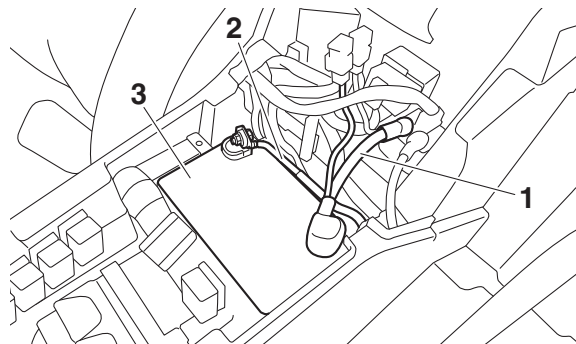

1. Câble positif de batterie (rouge)
2. Câble négatif de batterie (noir)
3. Batterie

3. Remettre la plaque de retenue de la batterie en place en posant les boulons.
4. Remettre le cache en place.

N.B. _____

- Vérifier que les câbles de batterie sont montés comme illustré.
- Charger complètement la batterie avant de la reposer.

Mise en marche à l'aide de câbles de démarrage

Éviter de mettre le moteur en marche à l'aide de câbles de démarrage. Il convient plutôt de déposer la batterie et de la recharger.

FWB03430

AVERTISSEMENT

Pour éviter que la batterie n'explose ou que l'équipement électrique ne soit gravement endommagé :

- **Ne pas brancher le câble de démarrage négatif à la borne négative de la batterie.**
- **Ne pas faire se toucher les câbles de démarrage positif et négatif.**
- **Ne pas inverser la polarité des câbles de démarrage lors de leur connexion aux batteries.**

S'il s'avère nécessaire de dépanner le véhicule à l'aide de câbles de démarrage, procéder comme suit.

1. Tourner la clé sur "○" (arrêt).
2. Déposer le cache A. (Voir page 9-12.)

3. Déposer le coussin de siège du passager. (Voir page 5-29.)
4. Brancher une pince du câble de démarrage positif à la borne positive de la batterie de votre YXZ1000R et l'autre à la borne positive d'une batterie de 12 V en bon état de charge.

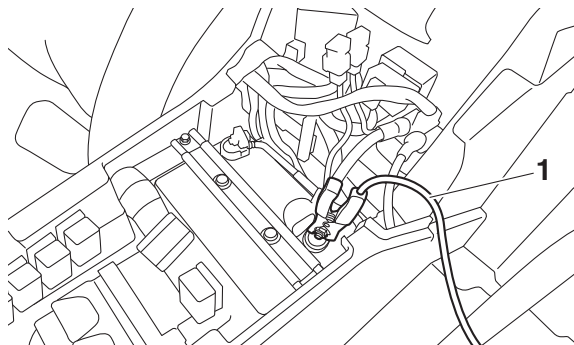

1. Câble de démarrage positif

5. Brancher une pince du câble de démarrage négatif sur la borne négative de la batterie en bon état de charge et brancher l'autre à une surface métallique non

peinte du cadre du siège du passager à dépanner, près de la console centrale de votre YXZ1000R.

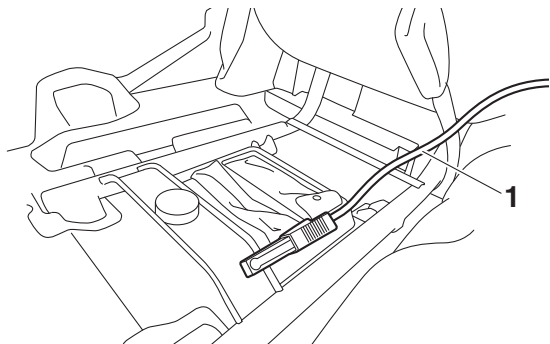

1. Câble de démarrage négatif

6. Mettre le moteur en marche. (Voir page 7-2.)

7. Une fois le moteur en marche, débrancher la pince du câble de démarrage négatif du cadre du siège et de la batterie en bon état de charge, puis débrancher la pince du câble de démarrage positif de la batterie en bon état de charge et de la batterie de votre YXZ1000R.

8. Remettre le coussin du siège et le cache en place.

FBU35255

Remplacement d'un fusible

Le fusible principal, le fusible du système d'injection de carburant, le fusible EPS et le boîtier à fusibles se trouvent sous le cache A. (Voir à la page 9-12.)

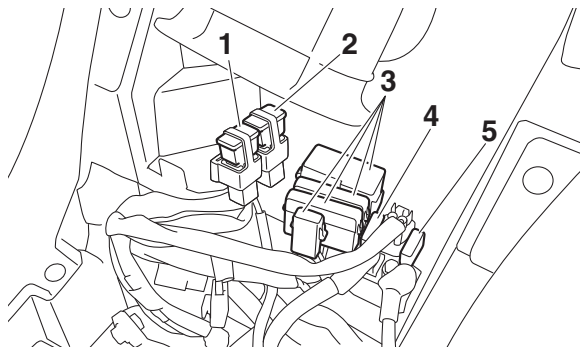

1. Fusible principal
2. Fusible du système EPS
3. Boîtier à fusibles
4. Fusible du système d'injection de carburant
5. Fusible de rechange du système d'injection de carburant

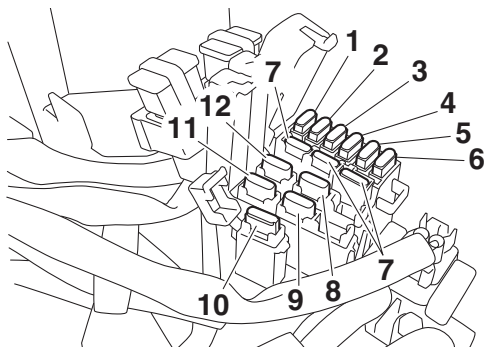

1. Fusible de phare "HEAD"
2. Fusible du système de signalisation "SIGNAL"
3. Fusible du moteur du dispositif quatre roues motrices "DIFF"
4. Fusible d'allumage "IGNITION"
5. Fusible de sauvegarde "BACK UP" (pour la montre)
6. Fusible du moteur de ventilateur de radiateur "FAN"
7. Fusible de rechange
8. Fusible des accessoires "ACC"
9. Fusible de commande du moteur YCC-S 2 "MOTOR_CONT_2"
10. Fusible du moteur de ventilateur de radiateur auxiliaire "FAN_2"
11. Fusible de commande du moteur YCC-S 1 "MOTOR_CONT_1"
12. Fusible de la prise pour accessoires à courant continu "TERMINAL"

Si un fusible est grillé, le remplacer comme suit.

1. Tourner la clé sur "⊙" (arrêt) et éteindre le circuit électrique concerné.

FCB00641

ATTENTION

Afin d'éviter un court-circuit, couper le contact avant de contrôler ou de remplacer un fusible.

2. Déposer le cache A. (Voir à la page 9-12.)
3. Retirer le fusible grillé, puis remonter un fusible neuf de l'intensité spécifiée.

AVERTISSEMENT! Toujours monter un fusible de l'intensité spécifiée. Ne jamais monter d'autre objet à la place du fusible spécifié. La mise en place d'un fusible d'une intensité incorrecte risque d'endommager le circuit électrique, ce qui peut provoquer un incendie. [FWB03440]

Fusibles spécifiés :**Fusible principal:**

50.0 A

Fusible du système d'injection de carburant:

15.0 A

Fusible de phare:

15.0 A

Fusible de l'allumage:

15.0 A

Fusible de prise pour accessoire CC:

10.0 A

Fusible des circuits de signalisation:

10.0 A

Fusible du moteur du dispositif quatre roues motrices:

10.0 A

Fusible du moteur du ventilateur de radiateur auxiliaire:

30.0 A

Fusible du moteur du ventilateur:

30.0 A

Fusible de sauvegarde:

10.0 A

Fusible du système EPS:

40.0 A

Fusible d'accessoire:

15.0 A

Fusible de commande du moteur YCC-S:

30.0 A

Fusible de commande du moteur YCC-S_2:

30.0 A

4. Tourner la clé sur “ I ” (contact), puis allumer le circuit électrique en question afin de contrôler si la panne est réparée. Si le fusible grille immédiatement, faire contrôler le circuit électrique par un concessionnaire Yamaha.
5. Remettre le cache en place.

Phares

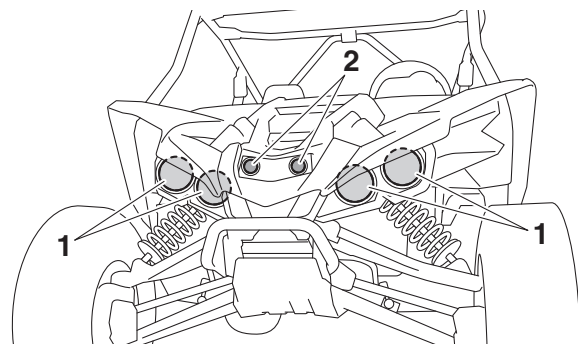

1. Phare

2. Veilleuse (modèles équipés)

Ce modèle est équipé de phares à DEL. Les ampoules de ces phares ne peuvent pas être remplacées par l'utilisateur du véhicule. Si un ou plusieurs phares ne s'allument pas, vérifier le serrage, contrôler le fusible du phare, puis faire contrôler le véhicule par un concessionnaire Yamaha.

- Lorsque les phares sont réglés en feu de croisement, seule la moitié supérieure de chaque ampoule s'allume.

- Lorsque les phares sont réglés en feu de route, les deux moitiés de chaque ampoule s'allument.

N.B.

Les veilleuses (modèles équipés) s'allument uniquement lorsqu'elles sont réglées en feu de route.

FBU32681

Réglage du faisceau des phares

FCB00691

ATTENTION

Il est préférable de confier ce réglage à un concessionnaire Yamaha.

Pour relever le faisceau, tourner la vis de réglage du faisceau de phare dans le sens (a).
Pour abaisser le faisceau, tourner la vis de réglage du faisceau de phare dans le sens (b).

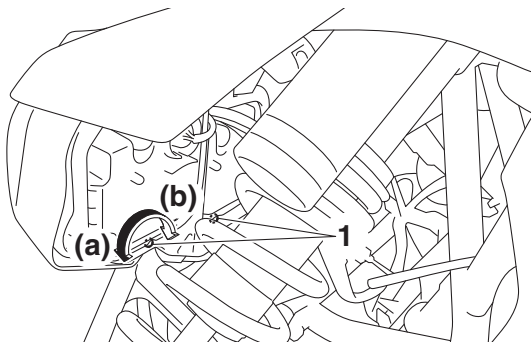

1. Vis de réglage de faisceau de phare

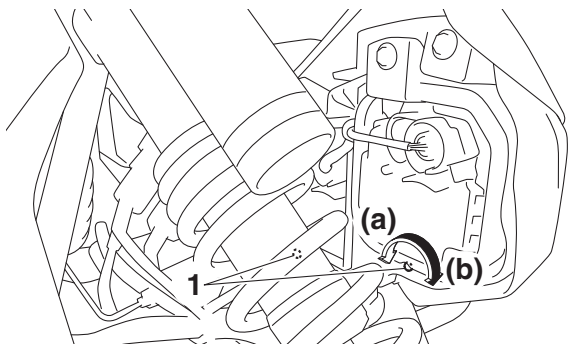

1. Vis de réglage de faisceau de phare

FBU37910

Feu stop/arrière

Ce modèle est équipé d'un feu stop/arrière à DEL. Les ampoules ne sont pas remplaçables.

Si le feu stop/arrière ne s'allume pas, vérifier le serrage et les fusibles, puis faire contrôler le véhicule par un concessionnaire Yamaha.

FBU36961

Éclairage intérieur (modèles équipés)

Ce modèle est équipé d'un éclairage intérieur à DEL. Les ampoules de ces phares ne peuvent pas être remplacées par l'utilisateur du véhicule.

Si une ou plusieurs lumières de l'éclairage intérieur ne s'allument pas, vérifier le serrage, contrôler les fusibles, puis faire contrôler le véhicule par un concessionnaire Yamaha.

FBU32700

Dépannage

Bien que les véhicules Yamaha subissent une inspection au départ de l'usine, une panne peut toujours survenir. Un problème dans les

circuits d'alimentation, de compression et d'allumage peut rendre les démarrages difficiles ou entraîner une perte de puissance. Le tableau de dépannage permet un contrôle rapide et aisé de ces circuits. Si une réparation s'avère nécessaire, confier le véhicule à un concessionnaire Yamaha.

Les techniciens qualifiés Yamaha disposent en effet des connaissances, du savoir-faire et des outils requis pour assurer l'entretien correct du véhicule. Lors de remplacements de pièces, n'utiliser que des pièces Yamaha d'origine. En effet, les pièces d'autres marques peuvent sembler identiques, mais elles sont souvent de moindre qualité. Par conséquent, leur durée de vie risque d'être plus courte, ce qui pourrait endommager le véhicule et occasionner des réparations très coûteuses.

FWB03450

 **AVERTISSEMENT**

Ne pas fumer lors du contrôle du système d'alimentation et s'assurer qu'il n'y a ni flammes ni étincelles à proximité du véhicule, y compris les veilleuses de chauffage ou de chaudières. L'essence ou les vapeurs d'essence pourraient s'enflammer ou exploser et causer des blessures graves ou des dégâts matériels importants.

Schémas de diagnostic de pannes

Problèmes de mise en marche ou mauvais rendement du moteur

1. Carburant

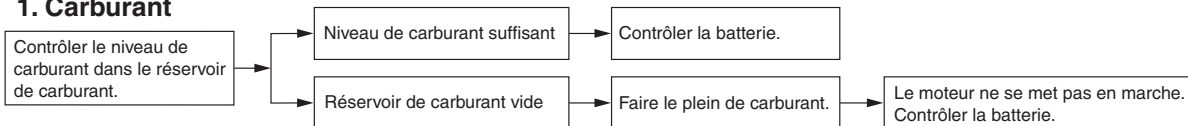

2. Batterie

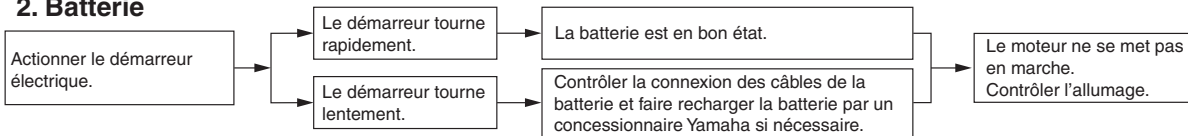

3. Allumage

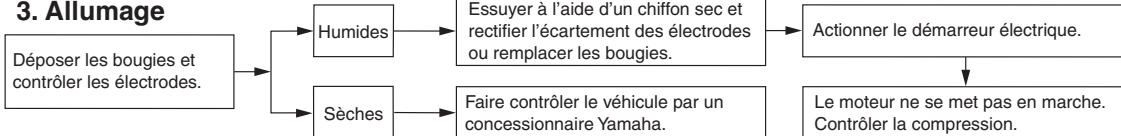

4. Compression

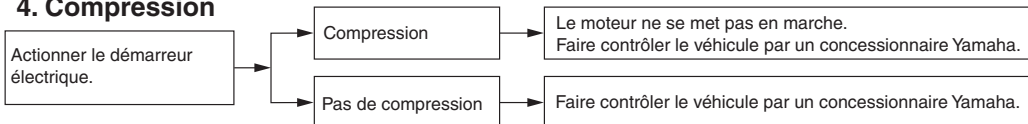

Surchauffe du moteur

Attendre que le moteur refroidisse avant d'enlever le bouchon de radiateur. **AVERTISSEMENT ! Si le moteur n'est pas froid avant le retrait du bouchon du radiateur, du liquide et de la vapeur brûlants et sous pression pourraient gicler et causer des brûlures.** [FWB03460] Poser un chiffon épais sur le bouchon et retirer lentement ce dernier afin de laisser s'échapper les vapeurs résiduelles.

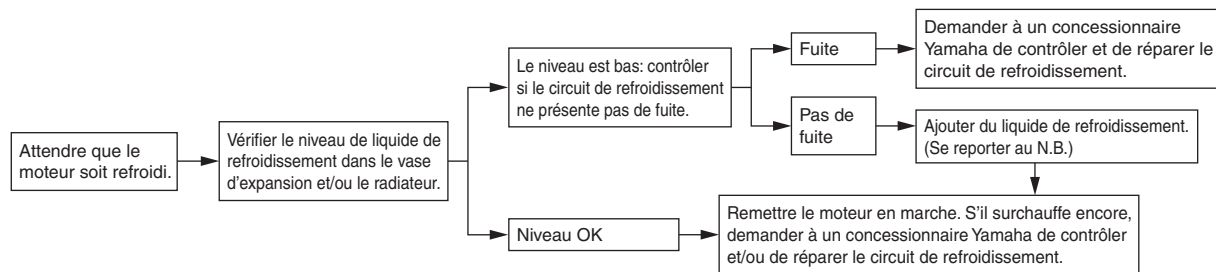

N.B.

- L'eau du robinet peut être utilisée en cas d'urgence. Remplacer par le liquide de refroidissement recommandé dès que possible.
- Le moteur aura tendance à surchauffer si le radiateur est couvert de boue ou si l'air n'a pas été correctement purgé du circuit de refroidissement.

NETTOYAGE ET REMISAGE

Nettoyage

Il est conseillé de nettoyer le véhicule à fond aussi souvent que possible, non seulement pour des raisons esthétiques, mais aussi parce que ces nettoyages contribuent à maintenir le véhicule en bon état de marche et à prolonger la vie de nombreux de ses organes.

1. Avant de nettoyer le véhicule :
 - a. Protéger la sortie du tube d'échappement afin d'éviter toute pénétration d'eau. Y fixer par exemple un sac en plastique à l'aide d'un gros élastique.
 - b. S'assurer que les bougies et les bouchons de remplissage sont installés correctement.
2. Si le carter moteur est excessivement gras, appliquer du dégraissant au pinceau. Ne pas appliquer de dégraissant sur les demi-arbres de roue.

3. Rincer la saleté et le dégraissant au tuyau d'arrosage. Veiller à employer juste la pression d'eau nécessaire pour effectuer ce travail. **AVERTISSEMENT ! Tester les freins après le nettoyage. Actionner plusieurs fois les freins en roulant lentement, afin de les sécher par friction. Des freins mouillés peuvent réduire les performances de freinage, ce qui augmente les risques d'accident.**

[FWB03471] **ATTENTION :** Une pression d'eau excessive peut provoquer des infiltrations d'eau qui risqueraient d'endommager les roulements de roue, les freins, les joints de la boîte de vitesses et l'équipement électrique. L'emploi abusif de détergents sous forte pression, tels que ceux utilisés dans les portiques de lavage automatique, est nuisible au véhicule et peut entraîner des réparations onéreuses.

[FCB00712]

4. Une fois le plus gros de la crasse éliminé, laver toutes les surfaces à l'eau chaude savonneuse (employer un détergent doux). Recourir à une brosse à dents ou un goupillon pour nettoyer les parties d'accès difficile.
5. Rincer immédiatement le véhicule à l'eau claire et sécher toutes les surfaces avec une peau de chamois, une serviette propre ou un chiffon absorbant doux.
6. Nettoyer les sièges à l'aide d'un produit de nettoyage pour similicuir afin de conserver intacts leur souplesse et leur lustre.
7. Afin de parfaire le travail, appliquer une cire pour automobiles sur toutes les surfaces peintes et chromées. Éviter l'emploi de cires détergentes. Bon nombre d'entre elles contiennent en effet des abrasifs susceptibles d'abîmer la peinture ou la finition. Après le nettoyage, mettre le moteur en marche et le faire tourner quelques minutes au ralenti.

FBU32741

Rangement

Un remisage prolongé (60 jours ou plus) du véhicule exige l'application de certaines mesures afin de le maintenir en bon état. Effectuer toutes les réparations nécessaires avant de remiser le véhicule.

Il convient de le nettoyer à fond avant de prendre les mesures suivantes :

1. Remplir le réservoir de carburant avec du carburant neuf et ajouter la quantité spécifiée de Fuel Med Rx ou d'un autre produit stabilisateur de carburant de haute qualité. Suivre les instructions indiquées sur l'étiquette du produit. Faire fonctionner le véhicule pendant au moins 5 minutes afin de distribuer le carburant dans tout le circuit d'alimentation.

Quantité spécifiée :

7.5 ml de stabilisant par litre de carburant (1 oz par gallon)

2. Retirer les bougies d'allumage et verser une cuillère à soupe d'huile moteur neuve dans chaque cylindre, puis remettre les bougies d'allumage en place. Retirer les fils de bougie d'allumage et les mettre à la masse. Lancer le démarreur électrique et tourner plusieurs fois le moteur pour répartir l'huile sur les parois de cylindre.
3. Lubrifier tous les câbles de commande.
4. Placer le cadre sur des supports ou des cales afin de soulever toutes les roues du sol.
5. Couvrir la sortie du tube d'échappement d'un sachet en plastique pour empêcher la pénétration d'humidité.
6. Si le véhicule est remis dans un endroit humide ou exposé à l'air marin, appliquer une fine couche d'huile sur les surfaces métalliques exposées. Ne pas enduire d'huile les pièces en caoutchouc ni sur la housse des sièges.

7. Retirer la batterie et la charger. L'entreposer dans un endroit sec et la recharger une fois par mois. Ne pas stocker la batterie dans un endroit excessivement chaud ou froid [moins de 0 °C (30 °F) ou plus de 30 °C (90 °F)].

L'emploi d'un stabilisant permet d'éviter de devoir procéder à la vidange du circuit de carburant. Si une vidange s'avérait toutefois nécessaire, s'adresser à un concessionnaire Yamaha.

CARACTÉRISTIQUES

Dimensions:

- Longueur hors-tout:
3147 mm (123.9 in)
- Largeur hors-tout:
1626 mm (64.0 in)
- Hauteur hors-tout:
1751 mm (68.9 in)
- Empattement:
2300 mm (90.6 in)
- Garde au sol:
342 mm (13.5 in)
- Rayon de braquage minimal:
6.0 m (19.69 ft)
- Limite de profondeur d'eau:
40 cm (16 in)

Poids:

- Masse techniquement admissible (charge maximale + poids à vide):
1065.0 kg (2348 lb)
- Poids à vide:
691.0 kg (1523 lb) (BAS7)
709.0 kg (1563 lb) (BAS5)

Charge:

- Charge maximale:
328.0 kg (723 lb)

(Poids total du pilote, du passager, du chargement et des accessoires)

Moteur:

- Cycle de combustion:
4 temps
 - Circuit de refroidissement:
Refroidissement par liquide
 - Dispositif de commande des soupapes:
DACT
 - Disposition du ou des cylindres:
Inline
 - Nombre de cylindres:
3-cylindrer
 - Cylindrée:
998 cm³
 - Alésage × course:
80.0 × 66.2 mm (3.15 × 2.61 in)
 - Taux de compression:
11.3 : 1
 - Système de démarrage:
Démarreur électrique
 - Système de graissage:
Carter sec
- Huile de moteur:**
Marque recommandée :



Viscosités SAE:

5W-30, 10W-30, 10W-40, 15W-40, 20W-40, 20W-50

Classification d'huile moteur recommandée:

API Service de type SG et au-delà/JASO MA

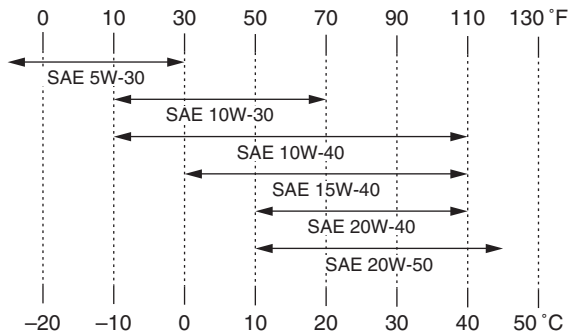

Quantité:

Changement d'huile:

2.50 L (2.64 US qt, 2.20 Imp.qt)

Avec dépose du filtre à huile:

2.70 L (2.85 US qt, 2.38 Imp.qt)

Huile de transmission:

Marque recommandée:

YAMALUBE

Type:

SAE 5W-30, 10W-30, 10W-40, 15W-40, 20W-40 ou 20W-50

Classification d'huile transmission recommandée:

API Service de type SE, SF, SG et au-delà/JASO MA

Quantité:

1.50 L (1.59 US qt, 1.32 Imp.qt)

Huile de couple conique arrière:

Type:

Huile pour engrenage hypoïde SAE 80 API GL-4

Quantité:

0.47 L (0.50 US qt, 0.41 Imp.qt)

Huile de différentiel:

Type:

Huile pour engrenage hypoïde SAE 80 API GL-4

Quantité:

0.18 L (0.19 US qt, 0.16 Imp.qt)

Quantité de liquide de refroidissement:

Vase d'expansion (jusqu'au repère de niveau maximum):

0.56 L (0.59 US qt, 0.49 Imp.qt)

Radiateur (circuit compris):

3.78 L (4.00 US qt, 3.33 Imp.qt)

Filtre à air:

Élément du filtre à air:

Élément de type humide

Grade de l'huile de filtre:

Huile pour élément de filtre à air en mousse

Élément de filtre à air du moteur:

Élément en papier huilé

Carburant:

Carburant recommandé:

Essence ordinaire sans plomb (essence-alcool (E10) acceptée)

Octane de recherche minimum:

91

Capacité du réservoir:

34 L (9.0 US gal, 7.5 Imp.gal)

Quantité de la réserve:

8.5 L (2.24 US gal, 1.87 Imp.gal)

Boîtier d'injection:

Repère d'identification:

B5H1 00

Bougie(s):

Fabricant/modèle:

NGK/CR9EB

Écartement des électrodes:

0.7–0.8 mm (0.028–0.031 in)

Transmission:

Rapport de réduction primaire:

1.660 (88/53)

Rapport de réduction secondaire:

7.333 (46/23 x 33/9)

Transmission finale:

Arbre

Type d'embrayage:

Humide, multidisque

Type de boîte de vitesses:

5 rapports avec marche arrière

Rapport de démultiplication:

1^{re}:

2.400 (36/15)

2^e:

1.545 (34/22)

3^e:

1.192 (31/26)

4^e:

0.962 (25/26)

5^e:

0.806 (25/31)

Marche arrière:

2.467 (28/15 x 37/28)

Pneu avant:

Taille:

29 x 9.00R-14NHS

Fabricant/modèle:

MAXXIS/M917 / BIGHORN

Pneu arrière:

Taille:

29 x 11.00R-14NHS

Fabricant/modèle:

MAXXIS/M918 / BIGHORN

Pression de gonflage (contrôlée les pneus froids):

Charge du véhicule:

0.0–195.0 kg (0–430 lb)

Recommandation:

Avant:

114.0 kPa (1.140 kgf/cm², 16.5 psi)

Arrière:

128.0 kPa (1.280 kgf/cm², 18.5 psi)

Minimum:

Avant:

110.0 kPa (1.100 kgf/cm², 16.0 psi)

Arrière:

124.0 kPa (1.240 kgf/cm², 18.0 psi)

Charge du véhicule:

195.0–328.0 kg (430–723 lb)

Recommandation:

Avant:

114.0 kPa (1.140 kgf/cm², 16.5 psi)

Arrière:

169.0 kPa (1.690 kgf/cm², 24.5 psi)

Minimum:

Avant:

110.0 kPa (1.100 kgf/cm², 16.0 psi)

Arrière:

165.0 kPa (1.650 kgf/cm², 24.0 psi)

Roue avant:

Taille de jante:

14 x 6.5 AT

Roue arrière:

Taille de jante:

14 x 8.0 AT

Frein avant:

Type:

Frein hydraulique à disque

Frein arrière:

Type:

Frein hydraulique à disque

Liquide de frein:

Liquide de frein spécifié:

DOT 4

Suspension avant:

Type:

Double bras triangulaire

Ressort:

Ressort hélicoïdal

Amortisseur:

Amortisseur hydraulique-à gaz

Débattement de roue:

412 mm (16.3 in)

Suspension arrière:

Type:

Double bras triangulaire

Ressort:

Ressort hélicoïdal

Amortisseur:

Amortisseur hydraulique-à gaz

Débattement de roue:

432 mm (17.0 in)

Partie électrique:

Tension du système électrique:

12 V

Système d'allumage:

TCI

Système de charge:

Alternateur avec rotor à aimantation permanente

Batterie:

Modèle:

U1-H11L

Voltage, capacité:

12 V, 28.0 Ah

Éclairage:

Phare:

LED

Stop/feu arrière:

LED

Veilleuse:
LED (BAS5)

Éclairage intérieur:
LED (BAS5)

Éclairage des instruments:
LED

Témoin du point mort:
LED

Témoin de feu de route:
LED

Témoin de marche arrière:
LED

Témoin d'alerte de la température du liquide de refroidissement:
LED

Témoin du frein de stationnement:
LED

Témoin d'alerte de panne du moteur:
LED

Témoin de blocage du différentiel:
LED

Témoin d'alerte de direction assistée EPS:
LED

Témoin de rappel de port de casque:
0.8 W

Témoin de rappel de port de ceinture de sécurité:
0.8 W

Témoin de chronométrage du passage de rapport:
LED

Témoin d'embrayage partiellement engagé:
LED

Témoin du système de lancement:
LED

Témoin d'alerte du système YCC-S:
LED

Fusibles:

Fusible principal:
50.0 A

Fusible du système d'injection de carburant:
15.0 A

Fusible du système EPS:
40.0 A

Fusible de phare:
15.0 A

Fusible des circuits de signalisation:
10.0 A

Fusible de l'allumage:
15.0 A

Fusible de prise pour accessoire CC:
10.0 A

Fusible d'accessoire:
15.0 A

Fusible de commande du moteur YCC-S:
30.0 A

Fusible de commande du moteur YCC-S_2:
30.0 A

Fusible de sauvegarde:
10.0 A

Fusible du moteur du dispositif quatre roues motrices:
10.0 A

Fusible du moteur du ventilateur:
30.0 A

Fusible du moteur du ventilateur de radiateur auxiliaire:
30.0 A

Les données indiquées correspondent à des niveaux d'émission et ne sont pas nécessairement des niveaux de travail sûrs. Même s'il existe une corrélation entre les niveaux d'émission et d'exposition, ces données ne peuvent pas être utilisées avec fiabilité pour déterminer si d'autres précautions sont nécessaires. Les caractéristiques de l'espace de travail, les autres sources sonores, etc. (nombre de véhicules et autres processus adjacents) et la période pendant laquelle un conducteur est exposé au bruit sont des facteurs influençant le niveau réel d'exposition de la main-d'œuvre. Le niveau d'exposition admissible peut également varier d'un pays à l'autre. Ces informations permettront toutefois à l'utilisateur du véhicule de se faire une meilleure idée du danger et des risques.

RENSEIGNEMENTS COMPLÉMENTAIRES

FBU38330

Enregistrement des données du véhicule

Le(s) boîtier(s) de commande de ce modèle enregistre(nt) certaines données relatives au véhicule pour faciliter le diagnostic des dysfonctionnements et également à des fins de recherche, d'analyse statistique et développement.

Bien que les capteurs et les données enregistrées varient selon le modèle, les principaux points de données sont les suivants :

- État du véhicule et données de performances du moteur
- Données relatives à l'injection de carburant et aux émissions

Ces données ne seront téléchargées que si un outil de diagnostic des pannes Yamaha spécifique est fixé au véhicule, par exemple lorsque des contrôles ou procédures d'entretien sont effectué(e)s.

Les données du véhicule téléchargées seront traitées de manière appropriée conformément à la politique de confidentialité suivante.

Politique de confidentialité

<https://www.yamaha-motor.eu/fr/privacy/privacy-policy.aspx>

Yamaha ne divulguera pas ces données à un tiers sauf dans les cas suivants. En outre, Yamaha peut fournir les données du véhicule à un sous-traitant afin d'externaliser les services relatifs à la manipulation des données du véhicule. Même dans ce cas, Yamaha demandera au sous-traitant de manipuler correctement les données du véhicule fournies et Yamaha traitera les données de manière appropriée.

- Avec l'accord du propriétaire du véhicule
- Là où la loi l'y oblige

- Pour une utilisation par Yamaha en cas de litige
- Lorsque les données ne concernent pas un véhicule individuel ni un propriétaire

INDEX

A

Amortisseurs, arrière	5-45
Amortisseurs, avant	5-36

B

Bagues de barre stabilisatrice, vérification	9-58
Batterie, entretiens périodiques	9-64
Benne	5-35
Bloc de compteurs multifonctions	5-11
Boîte à gants	5-32
Boîte de vitesses, contrôle avant utilisation	6-7
Bouchon de réservoir de carburant	5-28
Bougies, vérification	9-41
Bouton de l'entraînement à quatre roues motrices (On-Command 4WD)	5-23

C

Câble, inspection et lubrification	9-57
Câbles de commande, Vérification avant utilisation	6-10
Caches	9-12
Capot	9-12
Caractéristiques	11-1
Carburant, contrôle avant utilisation	6-4
Ceintures de sécurité	5-32
Ceintures de sécurité, contrôle avant utilisation	6-8
Changement de rapport et conduite en marche arrière	7-3
Chargement	7-14
Colonne de direction, graissage	9-61
Compartiments de rangement	5-33
Consignes de sécurité	3-1

Contacteur à clé	5-1
Contacteur d'éclairage	5-21
Contacteur d'éclairage intérieur (modèles équipés)	5-22
Contacteur de feu stop	9-57
Couple conique arrière, contrôle avant utilisation	6-7

D

Démarrage du moteur	7-2
Dépannage	9-73
Dépose d'une roue	9-61
Différentiel, contrôle avant utilisation	6-7
Direction, contrôle avant utilisation	6-9

E

Éclairage intérieur (modèles équipés)	9-73
Embrayage YCC-S	9-55
Embrayage YCC-S, contrôle avant utilisation	6-9
Emplacement des étiquettes	2-1
Engagement dynamique de l'embrayage	7-8
Enregistrement des données du véhicule	12-1
Entretiens périodiques, système antipollution	9-4
Étiquette de modèle	1-1

F

Faisceau des phares, réglage	9-72
Feu stop/arrière	9-73
Filtre à air	9-43
Fonctionnement du système de démarrage	7-9
Freins, contrôle avant utilisation	6-4
Freins, entretiens périodiques	9-51
Fusible, remplacement	9-69

G

Garde du levier de frein de stationnement, réglage	9-56
Guide élémentaire d'utilisation sécuritaire	8-1

H			
	Huile de boîte de vitesses	9-30	
	Huile de couple conique arrière, entretien périodique	9-33	
	Huile de différentiel, entretien périodique	9-36	
	Huile moteur, contrôle avant utilisation	6-7	
	Huile moteur et filtre à huile, entretien périodique	9-19	
I			
	Icône de transmission	5-3	
	Instruments, contacteurs et feux, contrôle avant utilisation	6-9	
J			
	Jeu de soupape	9-51	
	Joint de cardan de l'arbre de transmission, lubrification	9-60	
L			
	Levier de frein de stationnement	5-25	
	Levier du sélecteur de vitesses et palettes de changement de vitesses	5-27	
	Levier du sélecteur de vitesses et palettes de changement de vitesses, contrôle avant utilisation	6-9	
	Liquide de frein, remplacement	9-54	
	Liquide de refroidissement, contrôle avant utilisation ...	6-7	
	Liquide de refroidissement, entretiens périodiques	9-38	
M			
	Manuel du propriétaire et trousse de réparation	9-2	
	Mise en marche à l'aide de câbles de démarrage	9-68	
	Mode de conduite, sélection	7-12	
N			
	Nettoyage	10-1	
			Niveau des liquides de frein et d'embrayage YCC-S, vérification
			9-52
			Numéro d'identification du véhicule
			1-1
			Numéros d'identification
			1-1
P			
	Pare-étincelles, nettoyage	9-49	
	Pédale d'accélérateur	5-24	
	Pédale d'accélérateur, Contrôles préalables	6-8	
	Pédale d'accélérateur, vérification	9-56	
	Pédale de frein	5-25	
	Pédale de frein, vérification	9-55	
	Pédale, lubrification	9-58	
	Phares	9-72	
	Pivot des articulations arrière supérieures et inférieures, graissage	9-60	
	Pivot des bras de suspension supérieur et inférieur, lubrification	9-59	
	Plaquettes de frein avant et arrière, contrôle	9-51	
	Plaquettes du frein de stationnement, contrôle	9-52	
	Pneu, remplacement	9-62	
	Pneus, contrôle avant utilisation	6-10	
	Poignée du passager, contrôle avant utilisation	6-8	
	Porte-gobelets	5-34	
	Portières	5-28	
	Position du siège du conducteur	5-30	
	Position du volant	5-31	
	Prise pour accessoire CC	5-54	
R			
	Raccords et fixations, contrôle avant chaque utilisation	6-9	
	Rangement	10-2	
	Repose d'une roue	9-63	

Rodage du moteur7-1

S

Schémas de diagnostic de pannes9-75

Sièges5-29

Soufflets de demi-arbre de roue9-41

Stationnement7-14

Support de drapeau5-35

Système YCC-S5-26

T

Tableau des entretiens généraux et graissages9-6

Tableaux des entretiens9-4

Témoin d'alerte de la température du liquide de
refroidissement5-4

Témoin d'alerte de panne du moteur5-5

Témoin d'alerte du système YCC-S5-8

Témoin d'alerte EPS5-6

Témoin de blocage du différentiel5-3

Témoin de changement de vitesse5-4

Témoin de feu de route5-3

Témoin de marche arrière5-2

Témoin d'embrayage à demi-engagé5-6

Témoin de point mort5-2

Témoin de rappel de port de casque5-10

Témoin de rappel de port de ceinture de sécurité5-10

Témoin du frein de stationnement5-3

Témoin du système de démarrage5-7

Témoins et témoins d'alerte5-2

Tubes de vidange du boîtier de filtre à air,
nettoyage9-48

V

Verrou de talon, contrôle et serrage
(equipped models)9-62

Y

Yamalube9-29

Notice originale



IMPRIMÉ AUX U.S.A.
2019.06-0.3×1 CR
(F)